

ЦЕРКВА БЛАГОВІЩЕННЯ У ДАВНЬОМУ ГАЛИЧІ

Юрій ЛУКОМСЬКИЙ

*Інститут українознавства ім. І. Крип'якевича НАН України,
вул. Винниченка, 24, 79008, м. Львів, Україна,
Національний університет “Львівська політехніка”,
вул. С. Бандери, 12, 79000, м. Львів, Україна,
e-mail: skif@i.ua*

Розглянуто результати археологічних досліджень комплексу решток дерев'яної і мурованої церков Благовіщення, збережених на рівні фундаментів на території колишнього Подолу давнього Галича XII–XIII ст., які проводили в кінці XIX (І. Шараневич, Л. Лаврецький) та в кінці XX ст. (автор). На підставі аналізу планувальної структури пам'яток, будівельно-технічних і технологічних особливостей їх спорудження, решток білокам'яного декору та мозаїчної підлоги з керамічних полив'яних плиток, супровідного могильника, виявленого археологічного матеріалу та зафіксованої стратиграфії, порівняння з низкою аналогів уточнено датування побудови та функціонування об'єктів (дерев'яної церкви в середині–другій половині XII ст. та мурованої, збудованої на місці дерев'яної у проміжку між останньою третьою XII – початком XIII ст., яка функціонувала до XV ст.). Зроблено низку гіпотетичних графічних й археологічних реконструкцій: 1) плану дерев'яної церкви; 2) плану мурованого храму на рівні наземних стін; 3) частини плану мозаїчної підлоги з полив'яних плиток; 4) технологічного процесу виготовлення складнофігурних поліхромних плиток; 5) об'ємно-просторового вигляду мурованої святині. У висновках загострено увагу на низці проблемних питань, які потрібно вирішити у процесі майбутніх досліджень, а також запропоновано зберігати збережені унікальні релікти у спеціально зведеному критому павільйоні-музеї.

Ключові слова: Церква Благовіщення, середньовіччя, церковна архітектура, планувальна структура, археологічно-архітектурна реконструкція.

На території літописного Галича сконцентрована значна кількість архітектурно-археологічних пам'яток – колишніх монументальних будівель і містобудівних комплексів. Найвивченіші з них – рештки 15 мурованих та дерев'яних церков княжої доби [Лукомський, Петрик, 2018, мапа 3.3]. За формою планів фундаментів ці сакральні споруди поділяються на кілька яскраво виражених типів: хрестово-баневі (вписаного й описаного хреста), ротондальні (центричні й видовжені), а також однонавні [Лукомський, 1997]. Рештки мурованої церкви Благовіщення, виявлені й розкопані в кінці XIX ст., належать саме до третього типу. Це – єдиний у давньому Галичі мурований однонавний храм зального типу, добре відомий в історіографії ще за зразками збереженої мозаїчної підлоги з полив'яних плиток.

Поле Церквиська, на якому розташований об'єкт, – незабудований релікт обширного галицького Підгороддя, що простягається долиною р. Лукви. Воно перебуває на її лівому березі за 800 м від Крилоської гори, де був княжий дитинець – город, головний адміністративний і релігійний центр давнього Галича XII–XIII ст. [Czołowski, 1890; Пеленський, 2018, с. 155; Крип'якевич, 1917; Пастернак, 1944; Ауліх, 1980, с. 149]. Урочище Церквиська обмежене Луквою, полем Над горбом, що прилягає до присілку Підгороддя, другим присілком – Четверки, а також полем Кашиків із півночі (рис. 1, 2).

У XIX ст. одна частина поля перебувала у церковній власності, а друга – у волостян. Тут здавна виорювали тесане біле каміння, полив'яні плитки й інші високомистецькі знахідки з княжої доби [Szaraniewicz, 1886, s. 68].



Рис. 1. Фрагмент плану Крилоса з Йосифінської топографічної карти Галичини, 1779–1782 рр.
Fig. 1. Fragment of plan of Krylos from Josyrian topographic map of Halychyna, 1779–1782

раневич зробив висновок, що біля церквища існувало супровідне поселення до середини XV ст., яке так і називалося – Благовіщення [Szaraniewicz, 1886, s. 69].

План фундаментів споруди, фрагменти підлоги з полив'яних плиток, а також частина різьбленої капітелі (?), що зображає маску людини або звіра (лев ?), були опубліковані 1889 р. (рис. 3). Автор публікації П. Полянський, очевидно, був на місці розкопів о. Лаврецького близько 1889 р., бо подає, що рештки церкви розкопані на ґрунті Євдокії Бобрис (правильно Бобрис – прізвище, яке дотепер розповсюджене в Крилосі – Ю. Л.)¹. Загальні розміри плану споруди за Полянським: *“...долгота 20.20 м, ширина же 11.30 м. Зъ того припадаєть на толстость или ширину стень фундаментовъ 1.80 м, долгота самой церковной навь выноситъ 14.00 м, долгота пресвитеріи – не вчысляючи абсида – 5.40 м, ширина олтарного фундаменту помѣщенного въ апсидѣ 4.00 м, а подобный тому фундаментъ въ навѣ при иконостасѣ 2.00 м ширины а 1.00 м долготы”*. На жаль, два останні внутрішні фундаменти не показані на опублікованому плані [Полянський, 1889, с. 242–243] (рис. 3).

Ще на початку XX ст. інженер-мистецтвознавець К. Скуревич звернув увагу на те, що план церкви Благовіщення за розмірами й типом відповідає польським костелам XII–XIII ст.

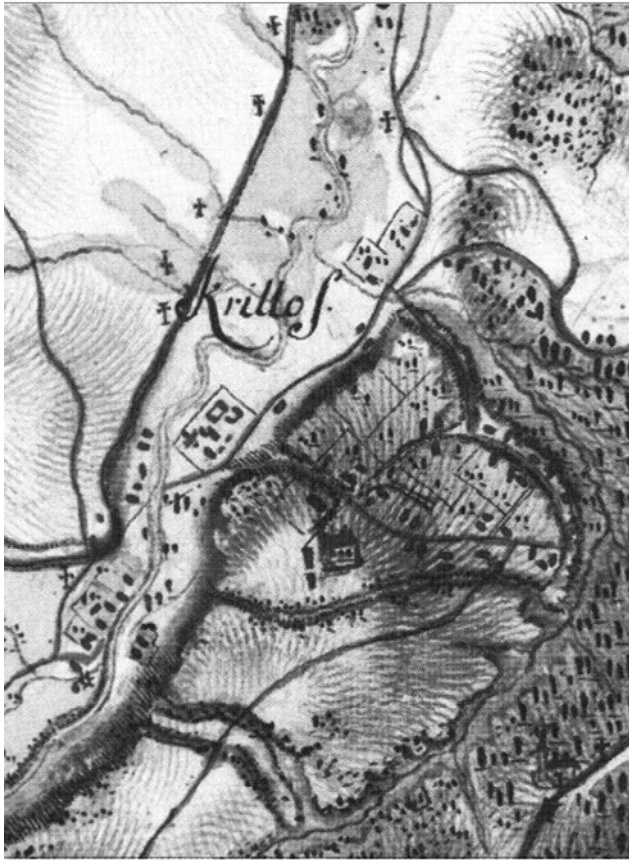
¹ Свідчення П. Полянського щодо власника ділянки не збігається з даними І. Шараневича. Це могло статися внаслідок неточної поінформованості П. Полянського на місці або через зміни власника.



Рис. 2. Ситуаційний план розташування фундаментів церкви Благовіщення з місцевими топонімами
 Fig. 2. Situational plan of location of foundations of Annunciation church with local toponyms

[Скуревичъ, 1906, с. 16]. Цьому інженерові належить й одне схематично обміряне креслення плану об'єкту, виконане 1889 р. (рис. 4).

Йосип Пеленський вважав, що *“план споруди складається з трьох частин, які ступінчасто звужуються від заходу до сходу, а саме з нави, пресвітерію та круглої апсиди. Нава, як найбільша частина – обширний прямокутник, відділений муром від пресвітерії і санктварії (принаймі в плані), забезпечений ззовні пілястрами, по одному з півночі й півдня”*.

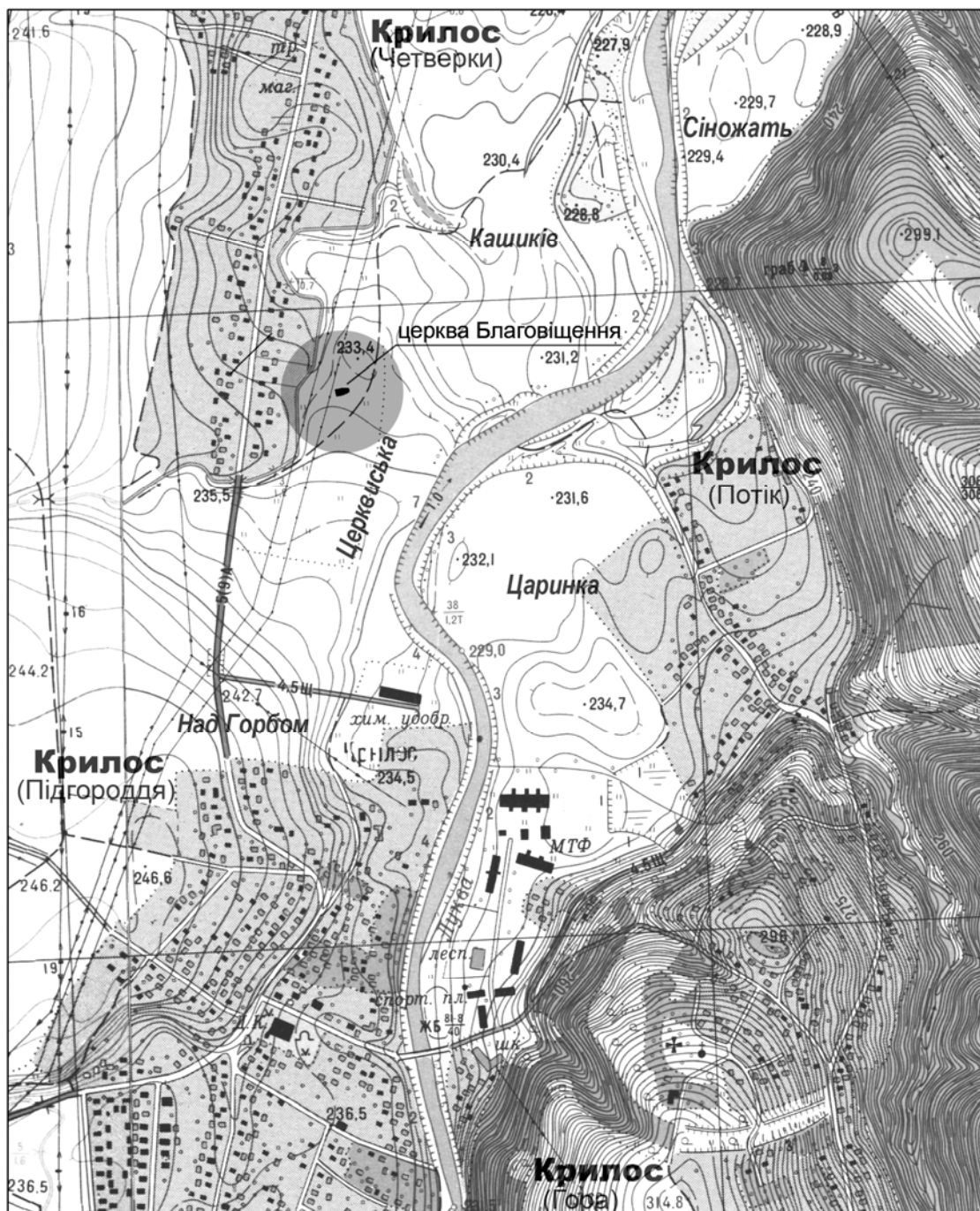

Рис. 3. Ілюстрації П. Полянського (а) і Й. Пеленського (б), пов'язані з церквою Благовіщення: 1 – план фундаментів; 2 – різьблена голова лева (?); 3 – деталь архівольта; 4 – фрагмент підлоги із зигзагоподібних плиток; 5 – трикутна плитка; 6 – одно- та двозуба плитки; 7 – прямокутна плитка; 8 – квадратна композиція з трьох плиток

Fig. 3. Illustrations made by P. Polianskyi (a) and J. Pelenskyi (б), related to Annunciation church: 1 – plan of foundations; 2 – carved head of lion (?); 3 – detail of archivolte; 4 – fragment of the floor consisting of crankle-shaped tiles; 5 – triangle tile; 6 – two- and single-tooth tiles; 7 – rectangular tile; 8 – square composition consisting of three tiles

Зважаючи на останню деталь – пілястри, Пеленський припускав, що церква могла бути накрита бочковим склепінням або дерев'яним кроквяним дахом. Науковець зауважив, що план храму близький до типу однонавної базиліки або до церков південних слов'ян [Peleński, 1914, s. 78–80].

Загальні розміри плану фундаментів за Й. Пеленським становлять 23×10,4 м. Науковець опублікував детальніший рисунок фрагмента різьбленого архівольта з порталу Благовіщенської церкви (рис. 3) та зробив кілька важливих зауважень, які вивідав у ще живого автора розкопок о. Л. Лаврецького. Зокрема, з його книги стало відомо, що в одному з наріжників фундаментів отець виявив глибоко підкладений фрагмент гладкообробленої плити, яку вважав частиною старого саркофага, а під підлогою з полив'яних плиток – “спалені лігари” (лежні, колоди), що давали підстави йому припускати існування на цьому місці давнішої дерев'яної церкви, яку після пожежі замінила мурована, з різьбами. Проте Й. Пеленський вважав, що спалені лігари не обов'язково мають бути рештками попередньої дерев'яної церкви, а є слідами від першої дерев'яної підлоги виявленого мурованого храму [Peleński, 1914, s. 79]. Науковець знайшов ще одне обґрунтування щодо посвяти церкви Благовіщенню, записане зі слів старого паламара крилоської церкви Петра Маланія, який покликався на свідчення старших людей, котрі жили ще у XVIII ст. Проаналізувавши документ 1458 р., науковець ще раз впевнився у тому, що сільце Благовіщення, яке виникло при однойменній церкві, разом із Підгороддям у той час підпорядковувалися сусідньому капітульному крилоському монастирю

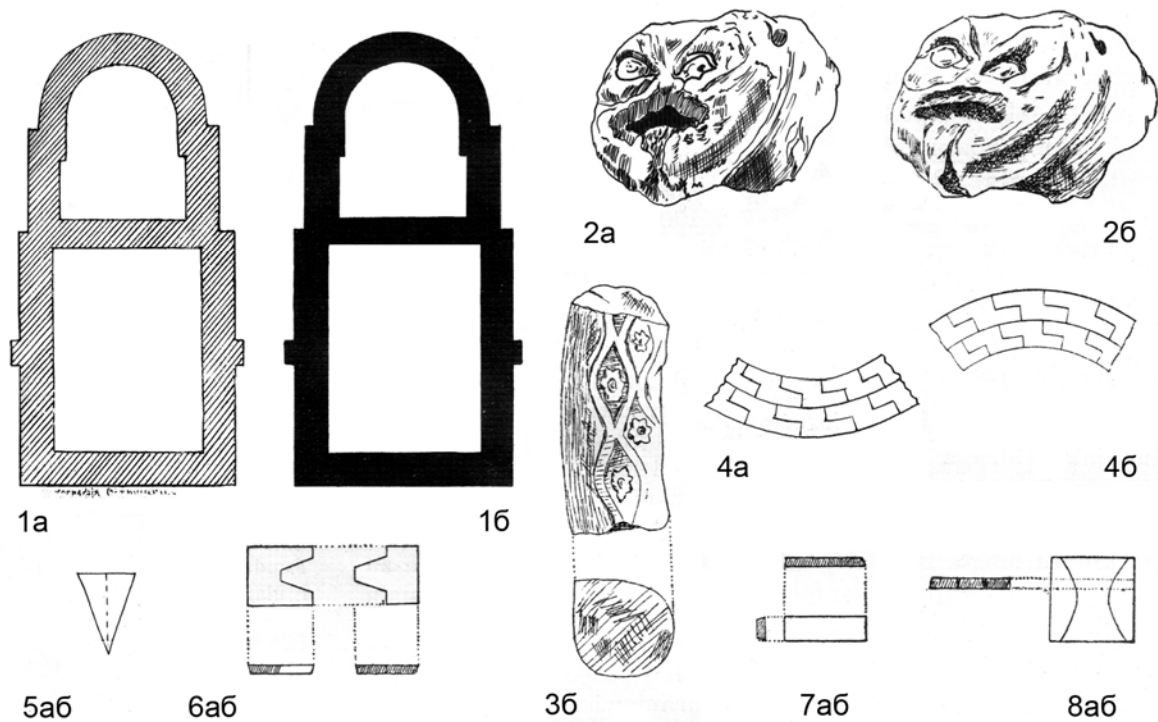

Рис. 4. Ілюстрації К. Скуревича, присвячені церкві Благовіщення: 1 – план фундаментів; 2 – різьблена деталь архівольта; 3, 4 – фрагменти мозаїчної підлоги
 Fig. 4. Illustration made by K. Skurevych, dedicated to Annunciation church: 1 – plan of foundations; 2 – carved detail of archivolt; 3, 4 – fragment of mosaic floor

Благовіщенське церквище треба ідентифікувати з фундаментами, розташованими між Залуквою і Четверками, а перше – з костелом Святої Анни [Патріарх Димитрій, 1998, с. 11].

Андрій Флієр притримується протилежної думки щодо конфесійної належності храму на Церквиськах. Науковець відносить його до православних церков, вважаючи, що це прецедент радикального відступу від хрестовобаневої схеми, який з'являється в архітектурі Київської Русі ще на рубежі XI–XII ст. і найбільше виявляється в пам'ятках давнього Переяслава. Аналогами

при катедрі Богородиці, яка перебувала на горі, розташованій поблизу [Peleński, 1914, s. 80]. Конкретна локалізація катедрального храму в центрі Крилоського городища, яку здійснила експедиція Наукового товариства імені Шевченка під проводом Я. Пастернака, побічно підтвердила й розташування сільця Благовіщення в ур. Церквиська, поблизу Підгороддя, і капітульного монастиря на Крилоській горі.

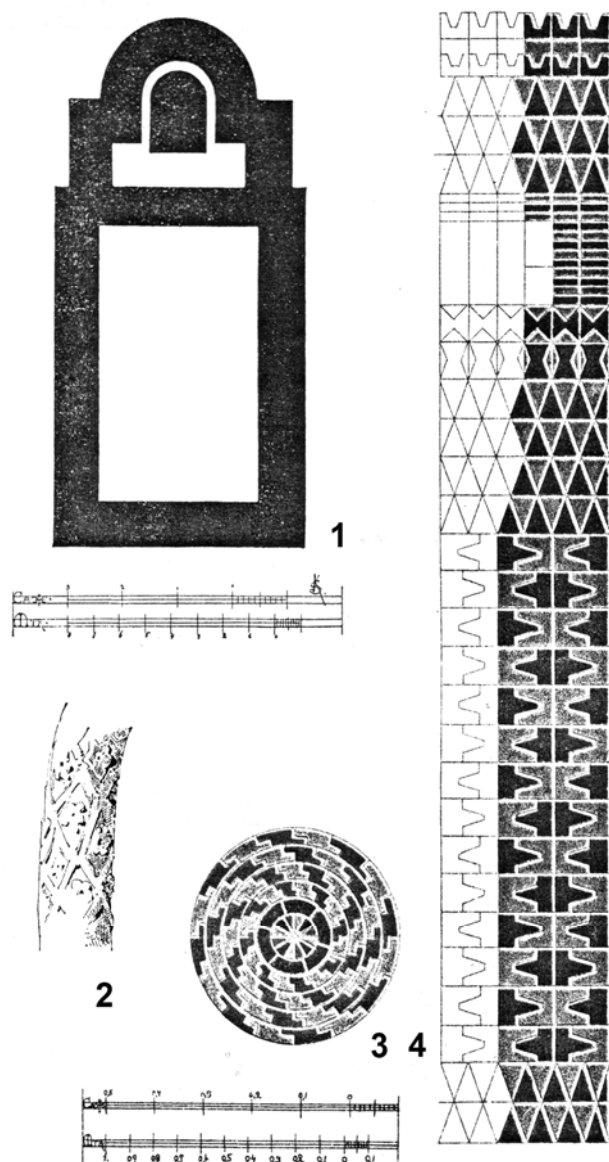
Ярослав Пастернак узагальнив інформацію з історії досліджень церкви Благовіщення і додав до опису деякі внутрішні розміри плану фундаментів пам'ятки, які, очевидно, вирахував із плану, опублікованого Пеленським [Пастернак, 1944, с. 28–30]. Нава за Я. Пастернаком – 10,40×12,95 м, вівтар – 5,20×10 м, апсида завширшки 9,07 м [Пастернак, 1944, с. 78].

Упродовж другої половини ХХ ст. історико-архітектурні інтерпретації церкви Благовіщення розділилися на кілька версій. Згідно з однією, пам'ятка – суто романський тип храму, який виник у XIII ст. у країнах Центральної Європи, зокрема в Польщі, і втілювався у будовах сільських прихідських (парафіяльних) костелів. Тому появу цього храму прив'язують до часу польсько-угорської окупації Галича протягом 1215–1219 рр. Виходячи з розташування об'єкта на території передмістя, його виникнення пов'язують із політикою окатоличення, спрямованою передовсім на простих міщан [Иоаннисян, 1988, с. 56].

Патріарх Димитій Ярема піддав сумніву не зовсім конкретну, на його думку, місцеву традицію щодо назви церкви і на підставі порівняння типології планів церков на Церквиськах і Цвинтариськах вважав, що

за планувальною структурою в А.Флієра виступають Спаська церква у Переяславі (кінець XI ст.), Михайлівська церква у Старгородку поблизу Чернігова (1098), церква в Переяславі (на вул. Радянській) кінця XI ст., а також Іллінська церква в Чернігові (XII ст.) [Флиер, 1988, с. 90].

Недосконала фіксація кінця XIX ст., суперечливі інтерпретації й непереконлива аргументація лише словесних об'ємно-просторових реконструкцій, а також охоронні проблеми зумовили потребу проведення повторних архітектурно-археологічних досліджень пам'ятки, здійснених Архітектурним загоном Галицької археологічної експедиції упродовж 1986, 1987 та 1990 рр. [Лукомський, 1986; 1987; 1991а; 1991б с. 28–30].

Точне місцезрештування руїни на Цвинтариськах протягом століття з часу попередніх досліджень було втрачене – об'єкт вимагав повторної локалізації на місцевості. На полі Церквиська вирізнялося кілька незначних підвищень. Одне з них було добре помітне з Крилоської гори під час орання поля, оскільки набувало при цьому світлішого відтінку. Пляма сягала розмірів 35×40 м. Через середину підвищення в напрямку схід–захід було прокладено розвідкову траншею завширшки 1 м і завдовжки 31 м. Зразу під дерном в орному шарі (30 см) було виявлено щільне румовище будівельних решток споруди – уламки каменю, керамічних плиток, згустків розчину тощо. Вдалося виокремити засипи попередніх розкопів пам'ятки. Подекуди заглиблення розкопів Л. Лаврецького сягали 1,5 м. На глибині 0,3–0,8 м у межах траншеї виявлено три ділянки відносно добре збережених фундаментів об'єкта, а також два фрагменти підлоги з полив'яних керамічних плиток *in situ*. Вдалося виявити й одне безінвентарне поховання, перерізане фундаментом кам'яної церкви, а також рештки обвуглених дерев'яних конструкцій, що нагадували “спалені лігари”, які описав Л. Лаврецький, що належали до нижчого стратиграфічного горизонту на глибині 1,2–1,5 м. Використовуючи креслення з часів перших досліджень пам'ятки, вдалося ідентифікувати виявлені уривки фундаментів і з'ясувати точне розташування решток споруди на місцевості для розпланування майбутнього розкопу (рис. 6).

Архітектурний загін у 1987 р. здійснив масштабніше археологічне розкриття решток мурованої монументальної споруди на полі Церквиська² (рис. 7).

Під орним шаром відносно добре прочитувалися сліди розкопок і консервації, які провели Л. Лаврецький та І. Шараневич у 1884–1885 рр. Згідно з тогочасною методикою, фундаменти об'єкта ззовні були обкопані лише з півдня ровом завглибшки 70–90 см; у внутрішній частині нави розкоп доходив до рівня підлоги за винятком локальних заглиблень при фундаменті північної стіни та у пресвітеріальній частині, де констатовано шурф глибиною 1–1,6 м відносно сучасної денної поверхні, зорієнтований співвісно до об'єкта. Тоді ж, напевно, розкрито фундамент престолу, ширина якого, за даними П. Полянського, становила 4 м [Полянський, 1889, с. 243]. Особливістю стилю розкопок Л. Лаврецького був метод часткового розбирання окремих автентичних субстанцій пам'ятки. Так, у ході її розкриття в XIX ст. розібрано фундаменти двох західних зовнішніх наріжників нави, фундамент північного виступу під внутрішню арку, а також фундаменти амвона (частково) та вітара (ймовірно, повністю) (рис. 8).

Крім фундаментів споруди, виявлено фрагменти підлоги з полив'яних плиток, уламки архітектурних деталей і неторкані шари будівельної стратиграфії. План фундаментів пам'ятки загалом відповідає описам та фіксації з розкопок XIX ст., проте повторними дослідженнями вдалося з'ясувати чимало нових планувальних, будівельно-технічних і технологічних особливостей кам'яних субстанцій об'єкта, а також виявити при цьому невідомі дотепер, фундаментні конструкції.

² Для майбутніх, досконаліших, методів досліджень залишено три неторкані, так звані контрольні, бровки, що з'єднують пам'ятку із зовнішньою стратиграфією. Див.: мал. 5. План розкопу.



Рис. 5. Плани фрагменту підлоги, зафіксованого у XIX ст.: а) за П. Полянським; б) за Й. Пеленським; в) в інтерпретаціях В. Січинського

Fig. 5. Plans of fragment of floor, found in XIX century: a) by P. Polianskyi; б) by J. Pelenskyi; в) interpretation made by V. Sichynskyi

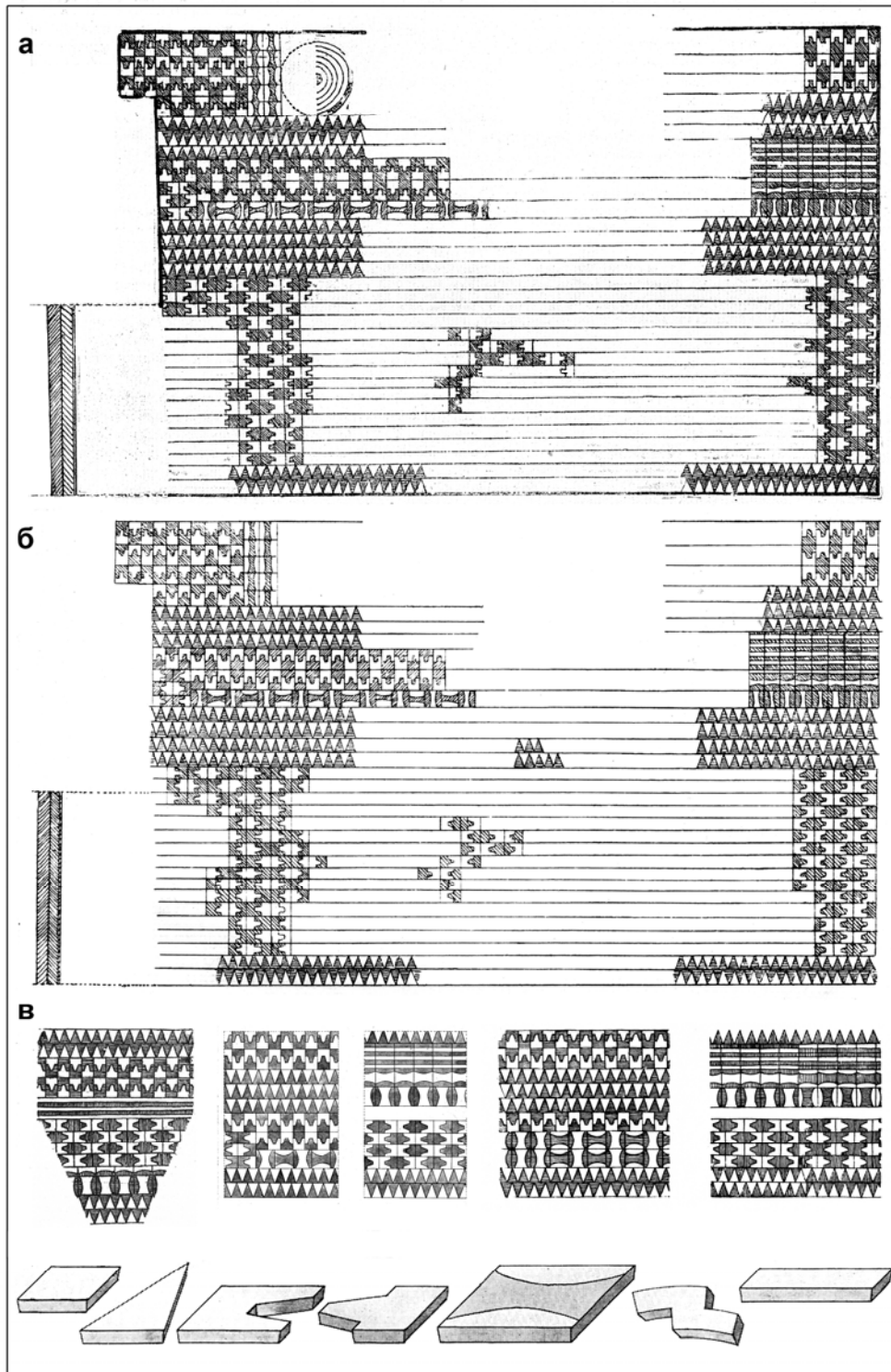

Рис. 6. План і перетини розвідкової траншеї першого сезону досліджень: 1 – денна поверхня, дерновий шар; 2 – орний шар; 3 – гумус; 4 – суміш гумусу та глини; 5 – ґрунт з домішками вапнякового щебеню та згустків вапняно-піщаного розчину; 6 – щільний сухий завал каменю; 7 – жовта глина; 8 – пісок; 9 – будівельне сміття; 10 – вапно білого відтінку; 11 – вапно жовтого відтінку; 12 – домішка грудок будівельного розчину; 13 – деревне вугілля; 14 – річкова галька

Fig. 6. Plan and section of survey trench from the first season of researches: 1 – modern surface, greensward horizon; 2 – plowed horizon; 3 – humus; 4 – mixture of humus and clay; 5 – soil with admixture of limestone and clots of limestone-sand mixture; 6 – dense dry blockage of stone; 7 – yellow clay; 8 – sand; 9 – constructional garbage; 10 – white lime; 11 – yellow lime; 12 – admixture of clots of constructional mixture; 13 – charcoal; 14 – river pebbles

Азимут повздовжньої осі фундаментів споруди – 79°. Загальні розміри підмурків у плані без урахування виступів 22,75×11,05 м. За планувальною структурою храм складався з прямокутної нави (внутрішні параметри 11,3×8,4 м), беми або святилища, пресвітерію чи санктуарію (6,60×3,65 м) та апсиди (внутрішній радіус – ~2,40 м)³. Нава на рівні фундаментів відділяється від вітварної частини внутрішньою переділкою завширшки 1,3–1,4 м. У її східній частині на головній осі виявлено прямокутний у плані підмурок (1,85×2,15 м), про який згадував П. Полянський [Полянський, 1889, с. 243]. При південному фундаменті нави зафіксовано два зовнішні та внутрішні виступи (рис. 8).

Фундаменти під повздовжніми стінами у плані ледь розширюються до кутів нави, що створює враження їх незначної опуклості. Зовнішні контури підмурків храму менш регулярні з

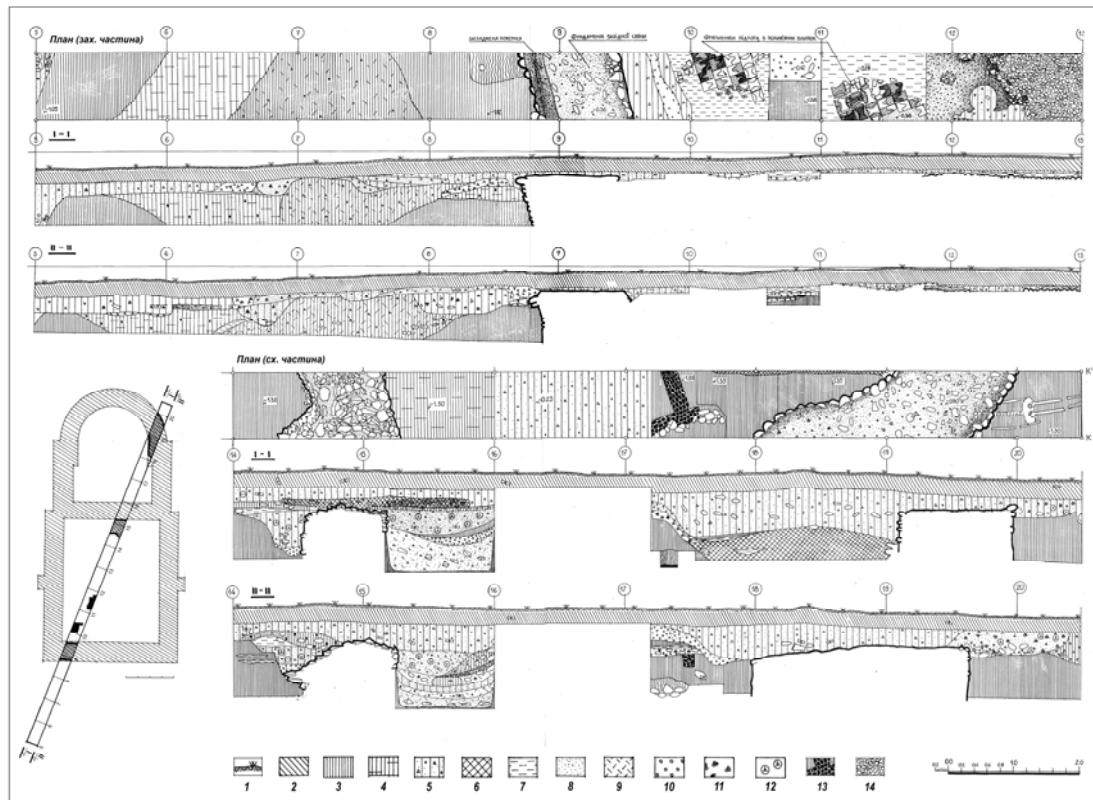
³ Розміри подані за промірами, здійсненими на рівні поверхні фундаментів уздовж головної повздовжньої та поперечної осей компартиментів.

півночі, ніж із півдня, що треба пояснювати наявністю раніших поховань, ями яких унеможлилювали дотримання рівних контурів фундаментних ровів і відповідно конструкцій, закладених у їхній об'єм. У місці збігу нави й беми зафіксовано два різновеликі внутрішні виступи фундаментів, що відзначаються східний мур нави, який в інтер'єрі був прорізаний великою аркою. Між цими виступами закладено поперечний, трохи ширший за них, фундамент. Відповідно до несиметричного розпланування виступів відносно головної осі, внутрішній фундамент не зовсім паралельний до західного муру нави, що наводить на думку про незначне кутове зміщення осей нави і вівтарної частини в наземній споруді. З цим може бути пов'язана й певна асиметричність відносно головної осі внутрішнього обрису основи апсиди (рис. 8).

Підмурки зовнішніх стін пам'ятки збереглися практично повністю за винятком окремих ділянок, де відсутні верхні ряди мурування, а також двох західних наріжників нави та виступів, зруйнованих у часі попередніх досліджень. У внутрішній частині – фундаментній конструкції північного виступу (основи арки), більша частина поперечної переділки, а також північно-західний кут фундаменту амвона (?) виявилися вибраними практично до основи (рис. 7, 8).

Зовнішні стрічкові підмурки церкви Благовіщення муровані переважно з річкового каменю на міцному вапняно-піщаному розчині. Ширина їх становить від 1,3 до 1,6 м, а глибина закладення – 1,4–1,6 м відносно верхнього обрізу конструкцій, що відповідає рівню денної поверхні часу зведення споруди. Технологія влаштування фундаментних конструкцій реконструюється так:

1. Згідно із задумом розпланування майбутньої споруди, на місцевості викопували фундаментні рови завглибшки 1,2–1,4 м і завширшки в середньому 1,5 м із вертикальними стінками та горизонтальним дном, заглибленим на 40 см у материкову жовту глину. Відповідно до незначного спаду поверхні ділянки у східному напрямку, між подошвами західного муру й апсиди зафіксовано перепад на 20 см. Тобто подошва підмурку апсиди залягає на 20 см глибше основи західного фундаментного муру нави.

2. На дно ровів засипали два яруси добірного річкового каменю середніх розмірів (10–20 см у промірі) з проміжним утрамбуванням кожної верстви та пересипанням їх вологою материковою глиною, добутою з дна фундаментних ровів. Товщина цього пласту конструкції становила 15–20 см.

3. У найвідповідальніших конструктивних вузлах майбутньої будівлі (наріжники плану, фундаменти під стопи внутрішньої арки між навою і бемою) на пласт подошви горизонтально укладали плити-подушки з обробленого вапняку або плитняку завтовшки 10–20 см, які мали виконувати функцію розподільчих монолітних поясів в основі підмурків. Саме одну з таких плит видобув Л. Лаврецький при розбірці південно-західного наріжника фундаменту нави, яку вважав частиною старого саркофага [Peleński, 1914, s. 79]. Решта плит залишилися на місці, тобто *in situ* (рис. 8).

4. До глибини 30–75 см у рови засипали суміш річкового каменю з вапняно-піщаним розчином. Ця нижня частина фундаменту не має регулярної кладки. Вона дуже щільна, без жодних повітряних пустот, які могли б утворюватися в тому випадку, якщо б розчин заливали поверх каменю. Розчин світлосірого відтінку вапняно-піщаний, міцний на злам. Серед видимих домішок у ньому простежено дрібну річкову гальку фракції 0,5–3 см.

5. Верхня частина фундаменту відзначається регулярною кладкою з річкового каменю на такому ж розчині. Спосіб кладки – *opus spicatum*, який ще називають “ялинкою” або “риб'ячим скелетом” [Szołginia, 1975, s. 248]. Майстри зводили мур горизонтальними верствами річкового каменю, встановлюючи його чітко “накос”. Кожен ярус кладки зверху проливали розчином, що добре видно на вертикальній зачистці фундаментів. Місцями, особливо у фундаментах беми, простежується до п'яти-шести верст мурування *opus spicatum*, яке велось каменем середніх розмірів (8–15 см) у промірі. Товщина верст мурування становила 12–15 см.



Рис. 7. Загальний вигляд розкопу на кінцевій стадії досліджень 1987 р. з північного заходу
Fig. 7. General view on excavated area during final stage of research in 1987 from north-west

6. Верхній ярус мурування фундаменту розширювався до 1 м назовні від контуру рову й утворював зовнішнє вимощення при споруді. Воно в багатьох місцях поруйноване внаслідок попередніх досліджень. Під збереженими ділянками вимощення вдалося зафіксувати тонкий шар (5–10 см) глиняної підготовки, так званий глиняний замók.

7. У двох верхніх верствах конструкції, де рівень фундаменту досягав тогочасної денної поверхні, поряд із річковим каменем локально застосовували грубо оброблені пористі блоки подільського травертину, а подекуди й гладко тесані квадрати з літотамнієвого вапняку, якими виповнювали кути та контури конструкції з метою підсилення окремих ділянок підмурку.

8. Поверхня фундаменту цілому горизонтальна, місцями заглажена інструментом під мурування з тесаних квадратів стін, проте відбитків від останніх не вдалося простежити. Коронка фундаменту апсиди понижена на два ряди мурування порівняно зі збереженим рівнем підмурків беми та нави (перепад близько 20 см), що треба пов'язувати, знову ж таки, зі спадом рельєфу на схід, до Лукви.

Отже, до основних технологічних особливостей фундаментів будівлі потрібно віднести: закладення підосви без розчину, локальне застосування поясів із плит-подушок у нижніх ярусах конструкції, забутування нижньої частини фундаментних ровів річковим каменем на розчині, а у верхніх – регулярне мурування у спосіб *opus spicatum*, вживання вапнякових напівоброблених блоків у двох верхніх верствах мурування, влаштування зовнішнього вимощення. Фундаменти трьох частин плану споруди викладені однаковою технікою. Інша техніка характерна фундаментним конструкціям окремих виступів, внутрішній переділці між навою та вівтарною частиною, а також основі амвона-лекторіуму.

Зовнішній виступ при південно-східному куті нави (35×70 см у плані) виконаний з річкового каменю на слабкому вапняно-піщаному розчині відкритим способом. Він зруй-



Рис. 8. Зведений план розкопів 1986–87 та 1990 рр.: 1 – мурування з річкового каменю та вапняку на розчині; 2 – засип річкового каменю насухо; 3 – забутка вапняку на піску (фундамент під амвон); 4 – плити турської крейди (фундамент престолу); 5 – засип вапняку на піску; 6 – нижня верства поперечного фундаменту під вітарною аркою; 7 – підготовка під підлогою з гальки, глини та розчину; 8 – фрагменти підлоги з полив'яних плиток, збережені *in situ*; 9 – залишки обвургулених підвалин дерев'яної церкви; 10 – поховання; 11 – лінії стратиграфічних перетинів

Fig. 8. General plan of excavations from 1986–87 and 1990: 1 – construction made of river pebbles and limestone with mixture; 2 – dry filling made of river pebbles; 3 – limestone paving on the sand (foundation for ambon); 4 – plates of Turonian chalk (foundation of altar); 5 – limestone paving on the sand; 6 – lower horizon of transverse foundation located under altar arch; 7 – support under the floor made of pebbles, clay and mixture; 8 – fragments of the floor made of glazed tiles, preserved *in situ*; 9 – remains of charred basements of wooden church; 10 – burial; 11 – fragment of sarcophagus; 12 – elevation marks; 13 – borders of survey trench from 1986; 14 – outlines of shift of levels of horizontal surfaces of excavated area; 15 – lines of stratigraphic sections

нований у верхній частині до відмітки -90 см відносно поверхні прилеглого фундаменту. Добре простежувалася яма (70×125 см у плані), з якої велося мурування конструкції. У її заповненні траплялися згустки міцного розчину, що походили із зачистки лиця первісного фундаменту. Прилягання виступу до основного фундаменту, а також відкритий спосіб мурування вказують на пізніше доставлення конструкції відносно основного підмурку. Виникнення цього виступу необхідно пояснювати потребою підсилення основи вівтарної арки і датувати часом трохи пізнішим за будівництво основного фундаменту або, взагалі, періодом функціонування споруди. Чи була це конструкція для підтримки відповідного виступу в наземних стінах (пілястра?, контрфорс?)? Відповісти важко. При симетричному північному плечі нави спостерігаємо поступове розширення фундаменту північної стіни до $1,8$ м, причому у верхньому поясі кладки тут, за всією ймовірністю, застосували алебастрову плиту розмірами $65 \times 80 \times 16$ см⁴. Тому зовнішній виступ при південно-східному куті нави треба датувати близьким часом по завершенні першої стадії зведення стрічкових фундаментів споруди (рис. 9).

У внутрішньому південно-східному куті нави мурованої церкви виявлено додаткову конструкцію фундаменту, розміри якої у плані 65×80 см, а глибина залягання – 65 см відносно поверхні кам'яного фундаменту. Будівельно-технічні особливості відрізняються від зовнішнього виступу при південному плечі нави. Це – безсистемне забутування фундаментної ями річковим і лупаним вапняковим (переважно травертин) каменем на слабкому вапняно-піщаному розчині. Конструкція не перев'язана з первісними фундаментами. Очевидно, її треба датувати періодом функціонування кам'яного храму, а причину появи пов'язувати з потребою підсилення кута між південною стіною і стопою вівтарної арки (рис. 9).

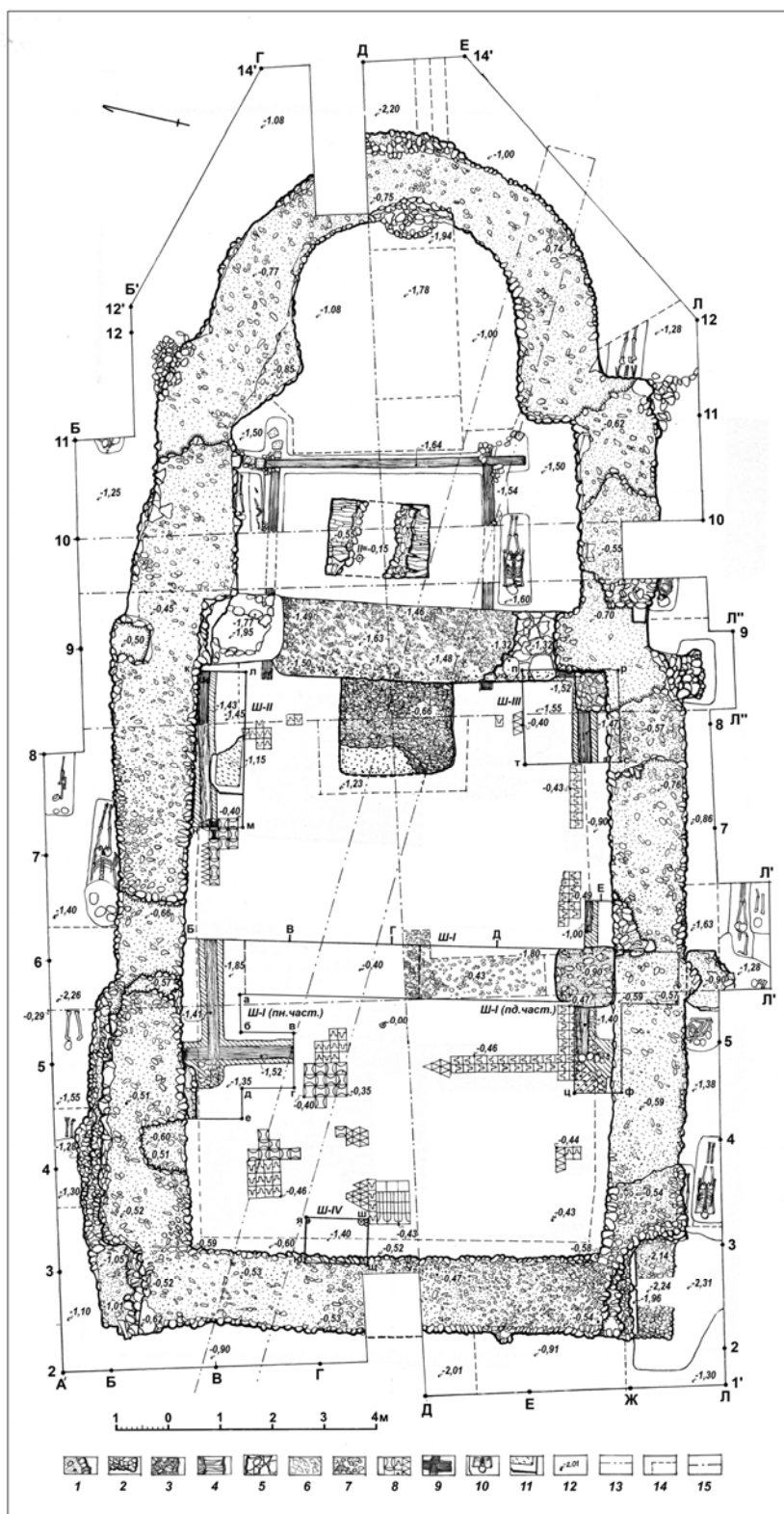
Ще два виступи, один напроти одного, зафіксовано при південному фундаменті нави, на її поперечній осі. Зовнішній виступ у плані $1,16 \times 0,6$ м. Поверхня його пошкоджена внаслідок попередніх досліджень до рівня $-0,35$ м (відносно відмітки верхнього обрізу фундаменту південного муру). Глибина залягання – $1,6$ м (на 40 см вище, за підшву основного муру ($-2,00$ м)). Між виступом і муром головного фундаменту існує шов, який свідчить про докладання виступу. Конструкція його складається з річкового та вапнякового каменю, забутованого на розчині у прямовисну яму з горизонтальним дном. У верхній частині конструкції використано кілька грубо оброблених блоків подільського травертину. Вапняно-піщана заправа за складом подібна до розчину, використаного в первісному фундаменті, хоч за міцністю слабша.

Внутрішній виступ у плані – $1,10 \times 1,15$ м. Поверхня його вціліла на глибині $0,9$ м, або на 30 см нижче відмітки обрізу мурованого фундаменту південної стіни. Глибина закладення – $1,6$ м (тобто як і зовнішнього виступу). Будівельна техніка – безсистемне забутування у яму з ледь похилими стінками і горизонтальним дном великих уламків вапняку (переважно травертину), подекуди зі слідами грубої обробки розмірами до 50 см у промірі на слабкому вапняно-піщаному розчині з додатками дрібної річкової гальки. Серед вапняку в забутуванні зрідка трапляється й річковий камінь. Між виступом і фундаментом кам'яної церкви зауважено шов завтовшки $2-5$ см, заповнений чорним гумусом. Яма для конструкції виступу перерізає шар галькової підсіпки керамічної підлоги. Отже, конструкція виконана на кінцевому етапі будівництва або в часі функціонування храму. На нашу думку, обидва виступи не підтримували пілястр стіни, а швидше відзначають місце південного порталу нави. Вони могли бути основами сходинок перед його порогом.

Як зазначено, наву від вівтарної частини відмежовує поперечний фундамент. Від нього уцілів в основному лише фундаментний рів із вертикальними стінками та горизонтальним дном. З обох боків рів прилягає до вертикальної лицевої поверхні внутрішніх виступів стіп

⁴ Цю плиту виявлено поряд із відповідним до її параметрів гніздом у фундаменті, показаному на загальному плані розкопу. Очевидно, плита була зрушена плугом трактора під час оранки.

вітарної арки. Його довжина – 5,2 м, а глибина закладання – 1,63 м (–1,10 м відносно поверхні фундаментів беми та нави). Східна стінка рову у плані відповідає межах внутрішніх виступів, а



Рис. 9. Будівельна періодизація підмурків: 1 – конструкції часу побудови; 2 – пізніші фундаменти

Fig. 9. Constructional periodization of groundwork: 1 – construction from the period of building; 2 – later foundations

вжитку. Так чи так, поперечна переділка між навою і вітарною частиною закладена після спорудження зовнішніх фундаментів храму в іншій будівельній техніці та призначалася, швидше, для підсилення основи арки між навою і бемою, аніж для підтримання вітарної перегородки, яка навряд чи вимагала такої потужної конструкції.

західна – виступає на 0,3 м у бік нави. Від самої конструкції внутрішнього підмурку зберігся лише нижній шар вапнякового щебеню на всю площу рову і фрагмент автентичної конструкції у південній частині рову. Судячи з останнього, можна здогадуватися, що фундамент первісно був закладений уламками вапняку (зрідка з обробленими площинами) без розчину на жовтому піску. Мурування фрагмента малорегулярне, з внутрішніми пустотами, що свідчить про викладання каменю пластами і пересипання їх зверху піском. Решта об'єму рову заповнена жовтуватим піском, дрібним вапняком і ріняком (річковим каменем). У цьому заповненні виявлялися також уламки відносно добре збережених полив'яних керамічних плиток, на яких немає слідів функціонального використання.

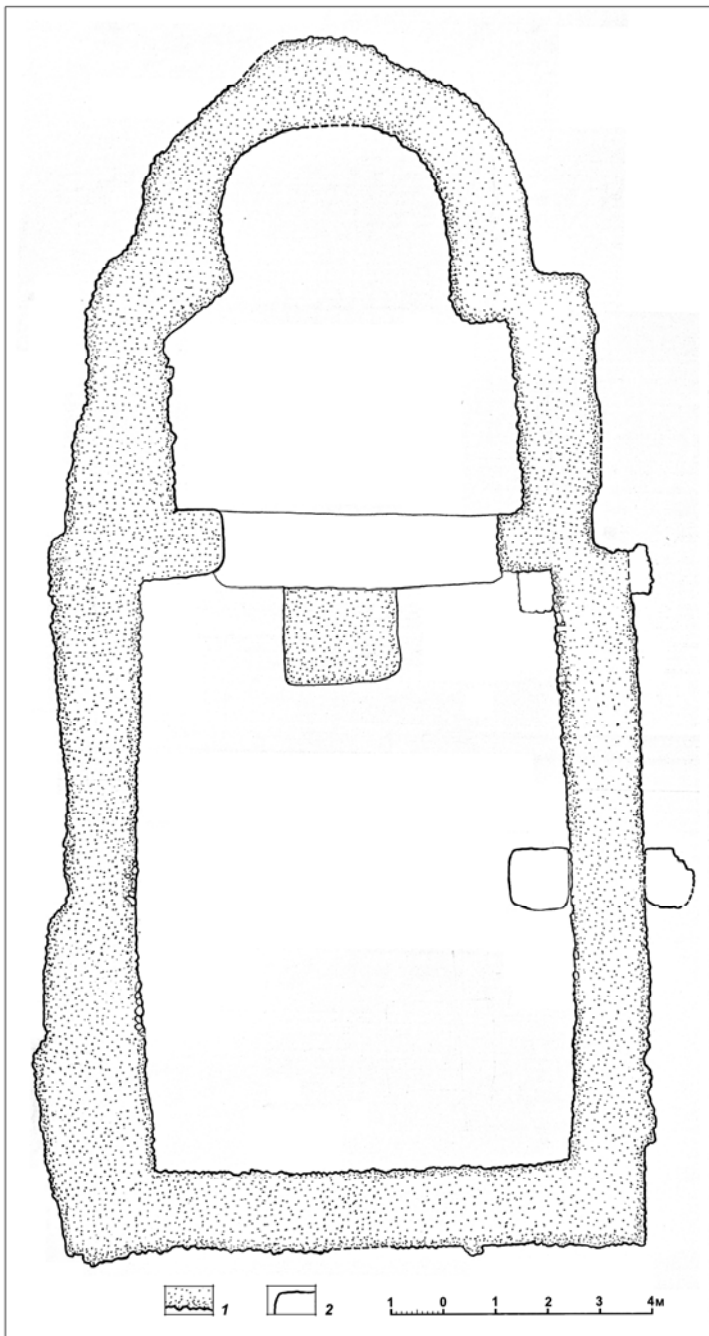
Досить однорідне заповнення рову лише будівельним сміттям і наявність плиток унеможлиблює вибирання конструкції фундаменту у процесі попередніх досліджень пам'ятки. Це могло відбутися після припинення функціонування споруди. Проте не потрібно заперечувати імовірність первісного заповнення фундаментного рову піском на певному етапі спорудження храму, зразу після недобудованого мурування. У цьому випадку поперечна фундаментна переділка була здійснена хронологічно близько до настилу підлоги, на користь чого свідчать знахідки плиток, які не були у



Рис. 10. Типи стандартних плиток: 1-5 – трикутні; 6-7 – дво- та однозуба; 8 – метеликоподібна; 9 – сегментна; 10 – зигзагоподібна

Fig. 10. Types of standard tiles: 1-5 – triangle; 6-7 – two- and single-tooth; 8 – butterfly-shaped; 9 – segment; 10 – crinkle-shaped

У східній частині нави на головній повздовжній осі храму виявлено ще одну фундаментну конструкцію. Це – безладне забутування прямокутної у плані ями завглибжки 0,4–0,5 м переважно вапняковим щебенем, річковим каменем, а також уламками алебастру впереміш із жовтим піском (рис. 8). Бокові стінки ями незначно похилі та, плавно заокруглюючись, переходять у горизонтальне дно. У північно-західній частині конструкція пошкоджена, найправдоподібніше, в часі попередніх досліджень. Цей фундамент виконаний раніше за внутрішню переділку, оскільки у східній частині пошкоджений внаслідок її спорудження. Первісно фундамент, напевно, був квадратним (2,15×2,15 м) і виконував функцію основи проповідного каменя – амвона-лекторіуму або тетрапода.

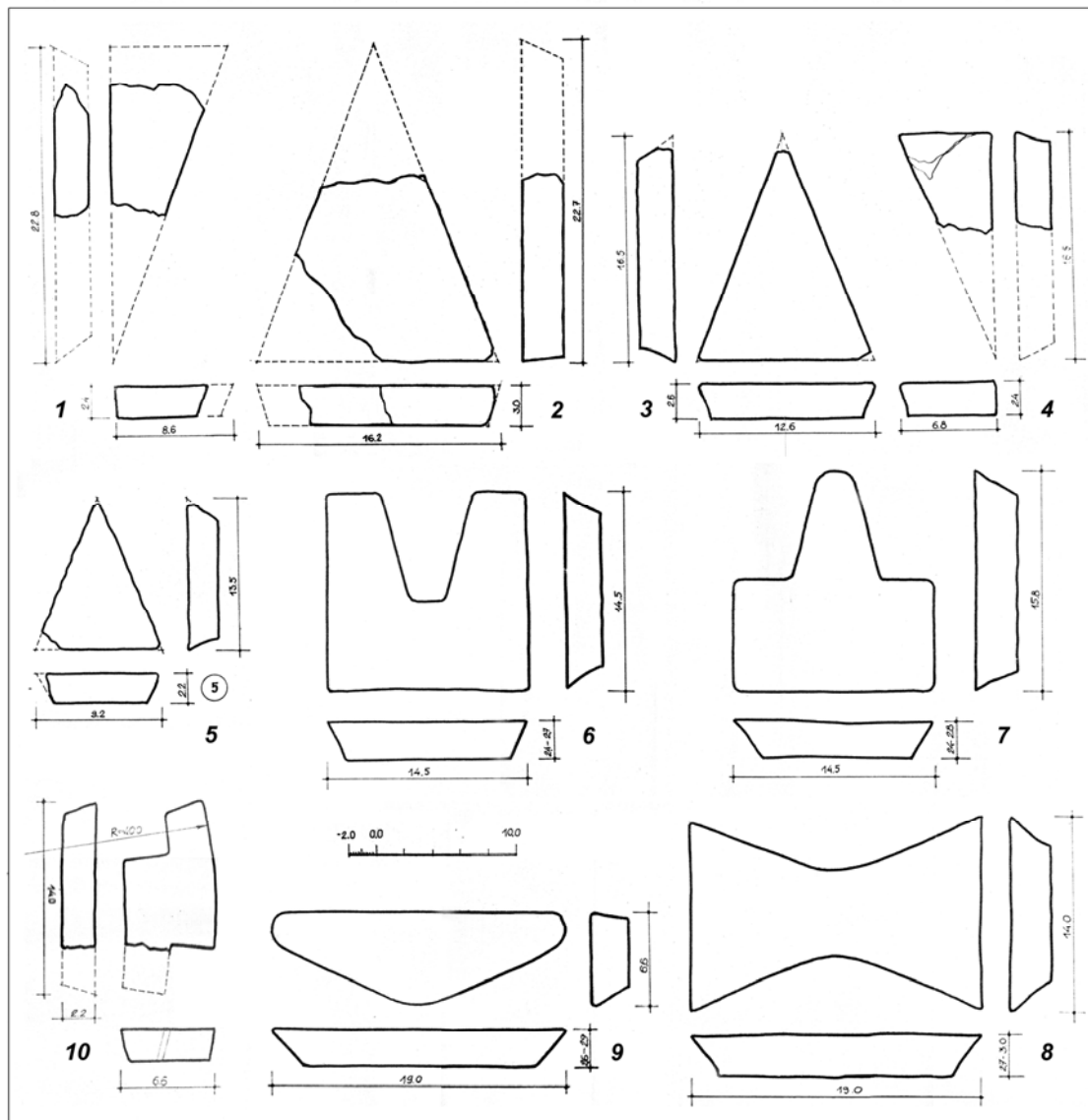

Рис. 11. Уламки складнофігурних плиток: 1-23 – з монохромною поливою; 24-25 – з рельєфними поверхнями; 26-32 – з дихромною поливою

Fig. 11. Fragments of complex-shaped tiles: 1-23 – with monochromatic glaze; 24-25 – with relief surface; 26-32 – with dichromatic glaze

Жодних слідів від основи престолу в апсиді, про яку згадує П. Полянський, не виявлено. Майже на всю внутрішню площу апсиди поширюється заглиблення з рівномірним горизонтальним дном на рівні –85 см відносно поверхні її фундаменту (рис. 15, *перетин I-I*). Ця обширна яма заповнена будівельним румовищем, в якому присутні великі уламки

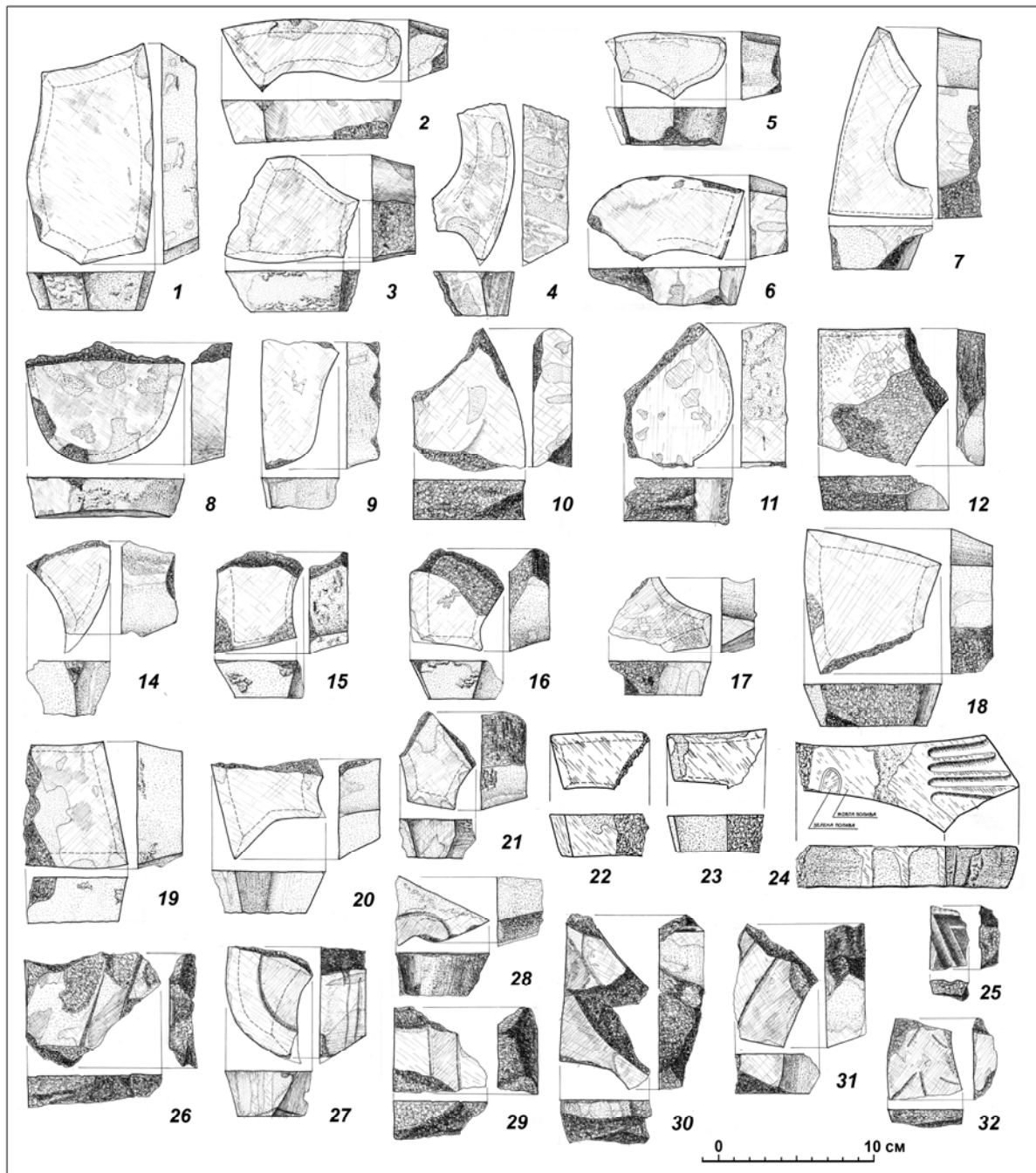

Рис. 12. Реконструкція фрагменту мозаїчної підлоги
Fig. 12. Reconstruction of fragment of mosaic floor

вапнякових блоків з обтесаними площинами. Виникає природне запитання: про яку конструкцію фундаменту престолу говорить П. Полянський, вказуючи лише один її параметр – ширину – 4,0 м, що становить майже весь внутрішній простір апсиди? Схиляємося до думки, що автор публікації міг помилково вважати фундаментом престолу поверхню кам'яного румовища, яке заповнювало всю площу апсиди. Оскільки воно зовнішньо було подібним до конструкції основи амвона, що збереглася до наших днів, то П. Полянський вживає в описі вислів “*подобный тому*”⁵. У ході наших досліджень заповнення ями не було вибрано повністю, а лише прорізане траншеєю по слідах такої ж траншеї, напевно, з часів о. Л. Лаврецького. Регулярне горизонтальне дно ями може вказувати на якесь спеціальне її призначення. Проте незначна глибина об'єкта, а також відсутність будь-яких огорожувальних конструкцій заперечують існування тут крипти. Можливо, це – незакінчена спроба її будівництва або яма справді залишилася від розібраної конструкції значної за площею основи вівтаря, про яку згадує П. Полянський і показує на схематичному плані К. Скуревич (рис. 4). Можливо, після досліджень місцеве населення вибрало внутрішній фундамент престолу для господарських потреб. Остаточну відповідь можуть дати лише повні й ретельні подальші дослідження у внутрішній частині апсиди.

Обстеження фундаментних конструкцій храму Благовіщення на полі Церквиська показує, що вони належать щонайменше до двох різних будівельних періодів. Першому з них відповідають фундаменти зовнішніх мурів споруди і, можливо, основи амвона (?) у східній частині нави, а другому – поперечна фундаментна розпірка під внутрішньою аркою й усі чотири виступи при південному фундаменті нави (рис. 9).

Рештки підлоги з полив'яних плиток

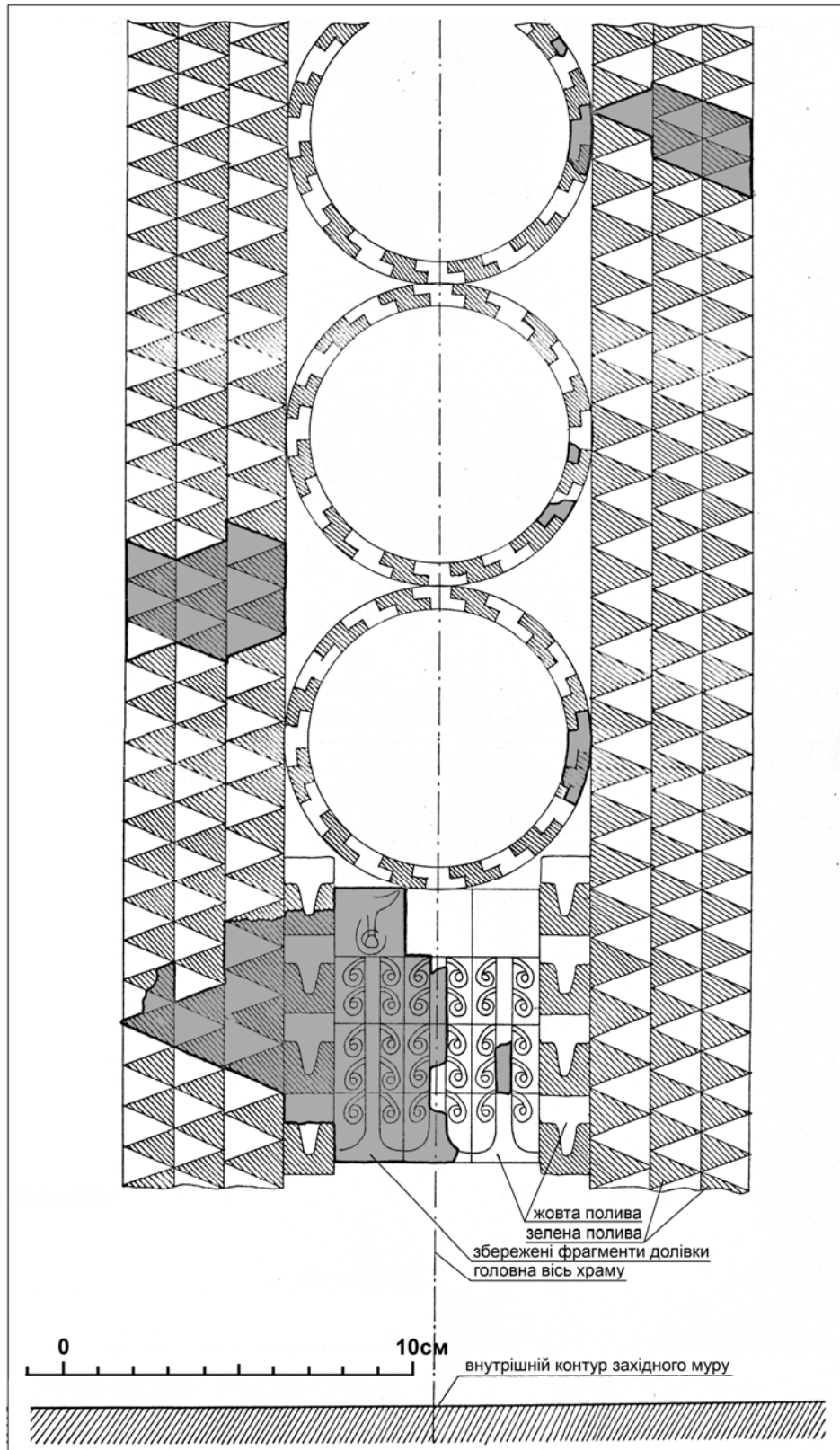
Мозаїчна долівка з полив'яних плиток настільки вразила попередніх дослідників, що І. Шараневич в описі нових відкриттів, здійснених на території літописного Галича 1884–1885 рр., зовсім не згадує про самі фундаменти Благовіщенської церкви, а тільки про велику частину її підлоги, переважно з жовтих плиток [Szaraniewicz, 1886, s. 68]. Її рисунок подають П. Полянський і Й. Пеленський, схематичні уривки – К. Скуревич, а також пізніше фрагментами – В. Січинський і М. Каргер [Полянський, 1889, с. 245; Peleński, 1914, s. 79; Скуревич, 1906, лист 5; Січинський, 1926, рис. 72: 1–9; Каргер, 1947, с. 41].

Очевидно, П. Полянський використовував для ілюстрації обмірний рисунок, який надав йому або І. Шараневич, або о. Л. Лаврецький для публікації, хоч, можливо, й сам здійснював фіксацію збереженої і розчищеної під час розкопок ділянки різнобарвного “помосту”. Зображений фрагмент підлоги складається із семи типів плиток, поєднаних між собою кількома способами і вимощених групами вздовж ліній, зорієнтованих паралельно до головної осі споруди. Плитки, згідно із штрихуванням на рисунку, змінювалися почергово темнішими і світлішими кольорами поливи, утворюючи різні узори. У лівому нижньому куті зображення є лише одна прив'язка до внутрішнього контуру фундаменту і, можливо, внутрішнього лиця наземного мурування, що показане іншим штрихуванням. У середній частині ділянки підлога відсутня. Лінії набору долівки у верхній частині рисунку справа і зліва не відповідають одні одним. При верхньому краю рисунку зображений округлий омфалій, набраний ззовні зигзагоподібними плитками. Внутрішню його частину, на думку автора рисунку, заповнювали концентричні кола, мабуть, таких самих плиток, що згодом детальніше зінтерпретував К. Скуревич (рис. 4). У цілому на рисунку, який опублікував П. Полянський, переданий вигляд мозаїки підлоги, але невідомо, наскільки це відповідає реальному стану речей. Зокрема, не витримують критики різні розміри плиток на одному рисунку, тоді як вони мали би бути стандартними, оскільки виготовлені в одних і тих самих формах (рис. 5, а).

Йосип Пеленський використав той самий рисунок, фактично скопіював його з певними видозмінами мотивів, доповненнями та, що найцікавіше, змінив, почасти, чередування темних

⁵ Порівняйте опис на початку статті.



Рис. 13. Гіпотетична реконструкція підлоги у наві Благовіщенської церкви: 1 – стіни нави; 2 – збережені ділянки долівки; 3 – реконструйовані ділянки підлоги; 4 – акценти композиції

Fig. 13. Hypothetic reconstruction of the floor in nave of Annunciation church: 1 – walls of nave; 2 – preserved parts of the floor; 3 – reconstructed parts of the floor; 4 – accents of composition

і світлих відтінків у візерунку, що надало цілком іншого вигляду останньому (рис. 5, б). У рисунку, що опублікував Й. Пеленський, відсутній омфалій, але натомість додані ще інші незначні фрагменти підлоги. Деякі візерунки трикутних плиток відрізняються. Невідомо, чи науковець використовував той самий доповнений взірець, що й П. Полянський чи, копіюючи опублікований рисунок П. Полянського, вніс деякі зміни та доповнення на власний розсуд. Важливо, що Й. Пеленський вказав загальний розмір зафіксованої ділянки підлоги – 9,0×5,5 м, оскільки опубліковані рисунки плиток, окрім інтерпретацій К. Скуревича, не мали супровідного масштабу.

В окремих зразках підлоги Благовіщенської церкви, які опублікували К. Скуревич і В. Січинський, багато суб'єктивних інтерпретацій. Казимир Скуревич передає мозаїку більш стилізовано. У його виконанні вона одержує якийсь строгий інженерний вияв (рис. 4). Взоруєчи на окремі фрагменти рисунків П. Полянського і Й. Пеленського, В. Січинський частково інваріює поєднання плиток. Дослідник історії мистецтва при цьому зазначає: “... знахідки плиток різноманітної форми і барви, які штучно укладалися в геометричний орнамент, нагадують українську вишивку, особливо гуцульську, вишивку, з таким самим геометричним орнаментом” [Січинський, 1926, с. 24, рис. 72, 1–9; 1928, с. 207; 1956, с. 45–46, табл. XIII: рис. 5–6] (рис. 5, в–ж). Окремі рисунки В. Січинського публікує М. Каргер [Каргер, 1947, с. 41].

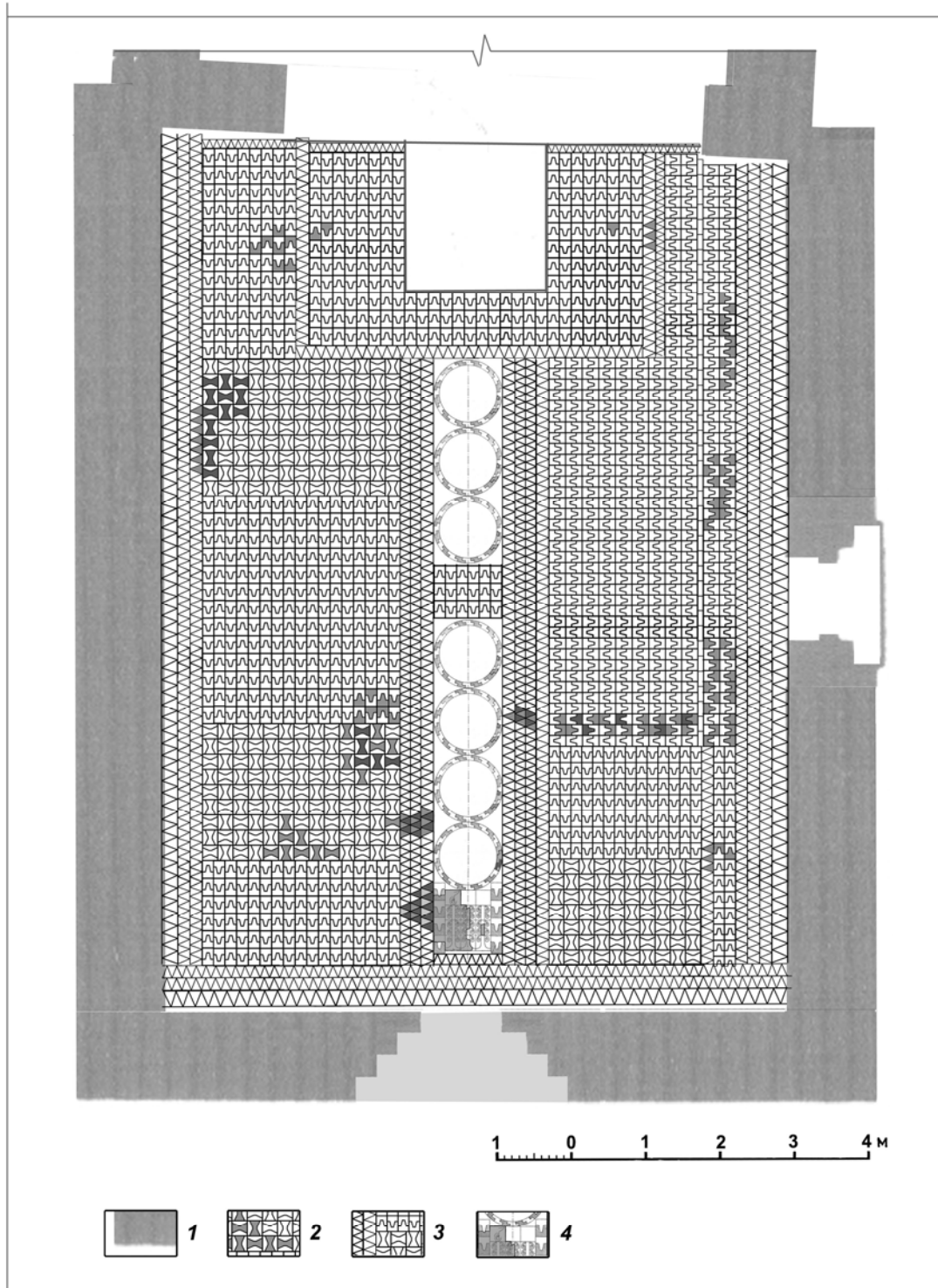
При повторних дослідженнях пам'ятки вдалося зафіксувати *in situ* значно менші фрагменти мозаїчної підлоги. Вони збереглися лише в тих місцях, які з часом зазнали осідання. Решта підлоги знищили плуги тракторів, від яких залишилися паралельні смуги-борозди у глиняній підготовці долівки (рис. 7). Як з'ясувалося згодом, цю підготовку становили знизу вверх: 1) масивний (до 30 см) шар добірної дрібної гальки на глині; 2) тонкий (2–3 см) прошарок вапна; 3) шар чистої глини завтовшки 5 см; 4) прошарок вапняно-піщаного розчину завтовшки 1–2 см, на якому здійснювали заміщення плиток.

У межах нави зафіксовано 11 непорушених фрагментів полив'яної долівки (рис. 7–8). Це мозаїка кількох видів: зубцева, меандровидна, з рівнобедерних трикутників (рис. 10). Водночас серед різноманітних за формою й оздобленням фрагментів виявлено також по одному уламку плиток із відтисненим рельєфом, пролитим темнозеленою поливою, і з двоколірним орнаментом у шахівницю, а також кілька десятків двоколірних плиток, які відзначаються ірраціональними або складнофігурними обисами (рис. 11). Товщина плиток усіх типів становить переважно 2,2–3 см. Хоча бувають поодинокі екземпляри з товщиною від 1,7 до 4,5 см.

Зубцевидна мозаїка набиралася із двох типів стандартних плоских полив'яних плиток: одно- та двозубої, які при поєднанні утворюють прямокутник зі сторонами 22,3×14,5 см. Ділянки зубцевидної мозаїки, збережені *in situ*, трапляються в єдиному варіанті поєднання. Разом із цим існують два варіанти орієнтації смуг зубцевидної мозаїки: вздовж або впоперек нави (рис. 8).

Меандровидна мозаїка набиралася із трьох стандартних плиток двох типів: одної метеликоподібної та двох сегментовидних, які разом поєднуються у квадрат зі стороною 19–19,5 см. У загальній композиції цей квадрат щоразу повертається на 90°, чим досягається меандровидність рисунку заміщення (рис. 8). При цьому сегментні плитки, як правило, мають жовту, а метеликоподібні – зелену або темнокоричневу (темночервону) поливу.

Мозаїка на основі трикутників трапляється лише у вигляді одно- або кількарядних смуг, заміщених взаєморозвертеними плитками одного розміру, що обов'язково чергувалися кольорами. Уривки збережених смуг із трикутників розташовані паралельно до головної осі споруди (рис. 8).

Незначний фрагмент полив'яної підлоги, що складався з двох трикутних плиток, уцілілих *in situ*, зафіксовано також і у вівтарній частині храму. Довжина бічних сторін



Рис. 14. План дерев'яної церкви з ямами поховань: 1 – обвуглені підвалини; 2 – контури підмурків кам'яного храму; 3 – ями поховань; 4 – фундамент престолу

Fig. 14. Plan of wooden church with burial pits: 1 – burnt basements; 2 – outlines of foundations of walls of stone temple; 3 – burial pits; 4 – foundation of base of altar

трикутників – 13,5 см, а основи – 10 см. Одна з них зелена, друга – жовта. Плитки дотикалися бічними сторонами і були заміщені на розчині, що підтверджує їх непорушеність із часу функціонального використання. Судячи з цього невеликого фрагмента підлоги, можна припускати, що й у вівтарній частині долівка була вимощена теж полив'яними плитками. Майже повну її знищеність треба пов'язувати з існуванням солеї (підвищення у святилищі). Плитки, розташовані на вищому рівні, зруйновано плугами під час обробки орних ґрунтів, напевно, ще до розкопок о. Л. Лаврецького.

Сучасна фіксація збережених *in situ* ділянок підлоги відрізняється від опублікованого рисунку цієї ж підлоги, зафіксованого попередніми дослідниками в кінці XIX ст. [Полянський, 1889, с. 245; Peleński, 1914, s. 79]. Зокрема плитки зубчастого орнаменту в такому варіанті поєднання, як показано на кресленні 1884–1885 рр., не траплялися. Меандровий тип мозаїки радше утворював квадратні або прямокутні поля, а не набрався одиничними чи подвійними смужками, як представлено на рисунку XIX ст. Водночас елементи кількарядових смуг, набраних трикутними плитками співнапрямно до головної осі нави, а також периметральні викладки мозаїки із трикутних плиток подібні до ділянок підлоги, які ми фактично зафіксували (рис. 5, 8). Припускаємо, що в кінці XIX ст. під впливом

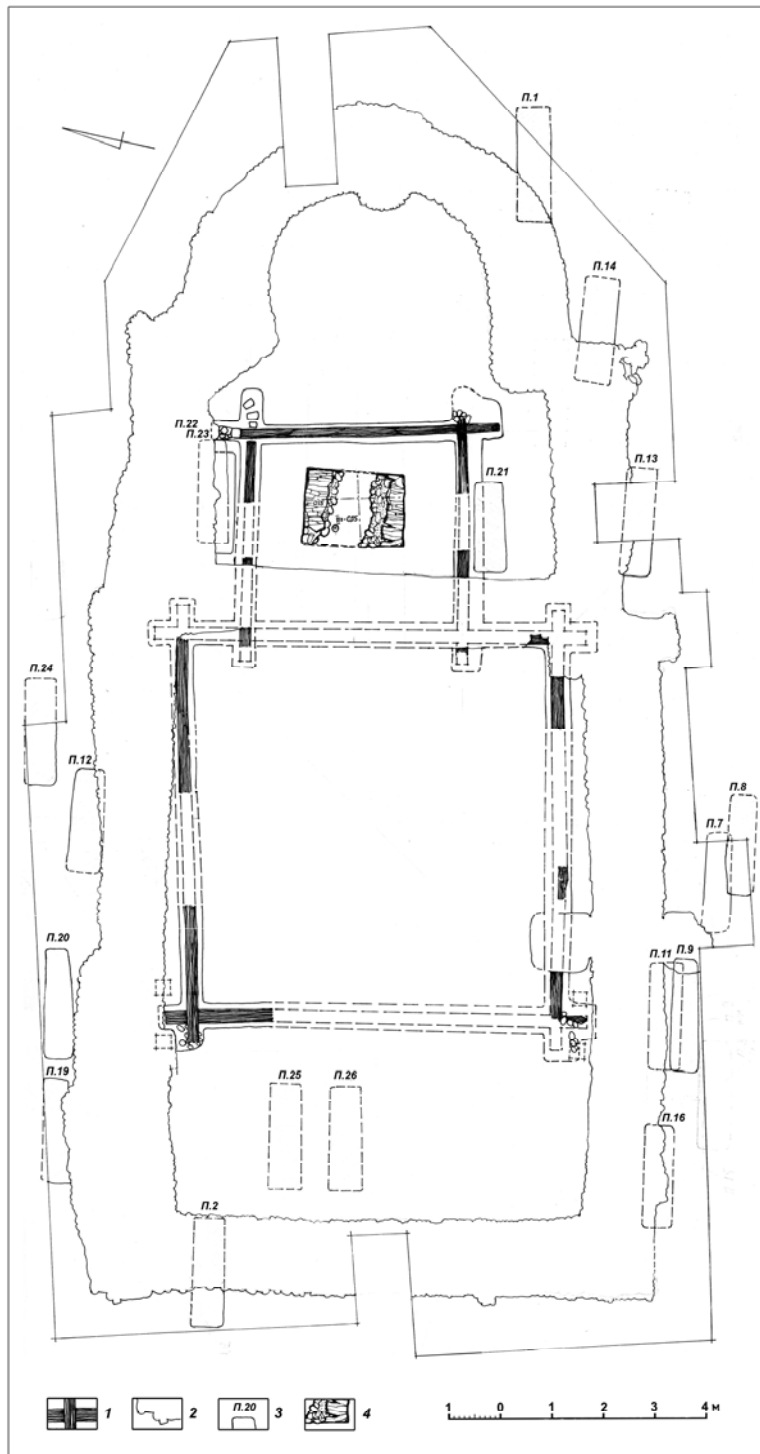
романтизму в рисунок підлоги могли потрапити суб'єктивні, неіснуючі у природі, мотиви. Незважаючи на це, знахідка зафіксованого *in situ* обруча омфалію із зигзагоподібних плиток дає підставу розташувати виявлений у XIX ст. фрагмент підлоги з полив'яних плиток у південно-західній частині нави Благовіщенської церкви (рис. 8).

Як зазначалося, серед виявлених уламків плиток, що збереглися в перевідкладеному вигляді, а також *in situ*, траплялись екземпляри з особливими поліхромними рельєфними орнаментальними або “сюжетними” чи “геральдичними” зображеннями, вкрапленими у тло фонові мозаїки. Про них попередні джерела не повідомляють. У західній частині нави виявлено фрагменти підлоги з плиток, які збереглися *in situ*. На їх основі ми розробили реконструкцію заощення цієї ділянки (рис. 12). Рівно вздовж центральної осі храму, при західному мурі, збережена мозаїчна композиція із плиток, що промальовує три тонкі “стебла”, від яких формуються завитки, зображені жовтим кольором на зеленому тлі сусідніх прямокутних плиток. Нижню частину стебел утворюють перевернуті Т-подібні плитки. У верхній частині композиції “стеблам” відповідали три квадратні плитки зі стороною 19,5 см, на яких теж були поліхромні зображення, на що вказують прориси, зроблені по сирій ще глині. На жаль, стан збереження плиток не дає можливості реконструювати зображення. Вловлено лиш окремі уривки прорисів (рис. 12).

По обидва боки композицію симетрично обрамляють доріжки з одинарних смуг зубцевидного орнаменту та потрійних – трикутного, при цьому внутрішня смуга викладена рівнобедерними трикутниками з основою 13 см і бічною стороною 17,5 см, а дві зовнішні – з менших трикутників (відповідно 11 см і 14,8 см). Між хідничками з трикутних плиток на осі симетрії були викладені щонайменше три композиції в колах-омфаліях, які аргументовані незначними фрагментами периметральних зигзагоподібних плиток, виявлених *in situ* (рис. 12). Зовнішній діаметр омфаліїв, обчислений за кривизною плиток мав би становити 80–90 см, що відповідає відстані між доріжками з трикутних плиток. У заповненні першого від заходу кола виявлено ряд плиток ірраціональних неповторюваних форм, на яких простежено уривки двоколірних композицій, виконаних за принципом техніки перегородчастих емалей. У сукупності елементи утворювали цілісні “сюжетні” або орнаментальні композиції, вкомпоновані саме в колах-омфаліях, розташованих уздовж центральної осі залу нави. Невідомо, якими плитками вповнювали зовнішні ділянки при омфаліях (рис. 12).

На основі аналізу ілюстрації 1889 р., а також великої кількості (понад 4 тис. одиниць) уламків керамічної підлоги, виявлених у процесі повторних досліджень, можна припустити, що насправді, фонові мозаїка підлоги Благовіщенської церкви була більш стриманою і закономірно викладеною (рис. 13). Подібні за логікою побудови композиції мозаїчних підлог виявлені на інших пам'ятках Середньовіччя [Милонас, 1995, с. 43; Малевская, 1966, рис. 1; Каргер, 1961, с. 186–205]. Рештки аналогічних за складністю рисунків мозаїчних підлог у Галицькій землі виявили: О. Іоаннісян при розкопках церкви Спаса в Галичі 40-х років XII ст. [Матвеев, 2016, с. 361], Б. Томенчук під час дослідження решток дерев'яної ротонди другої половини XII – першої половини XIII ст. в Олешкові [Томенчук, 1993, с. 94] та Пітричі [Томенчук, 1996, с. 12, 17–18]. Порівняно з підлогою галицької Благовіщенської церкви простежуються як подібні, так і відмінні риси. Фонову мозаїку церкви Спаса в Галичі становили плитки простих геометричних форм – трикутні та квадратні; в Олешківській ротонді – лише трикутні з двома типо-розмірами (11,5×20×20 см і 9,5×11,5×11,5 см), тоді як у Благовіщенській і Пітрицькій церквах застосовували й інші типи стандартних плиток. Омфалії у Спаській церкві й Олешкові були обрамлені багатопоясними орнаментальними композиціями з фігурних плиток. У наборі олешківських омфаліїв серед інших трапляється аналогічний до нашого поясу мотив із зигзагоподібних елементів. У Благовіщенській церкві це – єдиний елемент, який стосується обрамлення омфалію. У названих об'єктах зафіксовано



Рис. 15. Стратиграфічні перетини: 1 – дерновий та консерваційний шари; 2 – засипка розкопів XIX ст.; 3 – гумус; 4 – гумус з домішками деревного вугілля, печини, вапнякового щебеню; 5 – суміш гумусу, вапна та печини; 6 – суміш гумусу і глини; 7 – гумус з украленнями жовтої глини; 8 – дрібна річкова галька; 9 – прошарки деревного вугілля, залишки дерев'яних підвалин в перерізі; 10 – обвуглені дерев'яні конструкції; 11 – прошарки вапна; 12 – жовта глина; 13 – відбитки скам'янілого дерева; 14 – фундаменти мурованого храму; 15 – пугкий гумус з вкрапленнями вугілля та печини; 16 – людські кістки; 17 – камінь-вапняк

Fig. 15. Stratigraphic sections: 1 – turf and conservational horizons; 2 – filling of excavations from XIX century; 3 – humus; 4 – humus with admixture of charcoal, fragments of puddle, limestone rubble; 5 – mixture of humus, lime and fragments puddle; 6 – mixture of humus and clay; 7 – humus with inclusion of yellow clay; 8 – small river pebbles; 9 – horizons of charcoal, section of the ruins of wooden besements; 10 – burnt wooden constructions; 11 – horizons of lime; 12 – yellow clay; 13 – imprints of fossil wood; 14 – foundations of stone temple; 15 – humus with inclusions of coal and fragments of puddle; 16 – human bones; 17 – limestone

також складнофігурні рельєфні й поліхромні плитки, декоровані “перегородчатою поливою”, які утворювали, найімовірніше, зооморфні зображення в омфаліях. Але, якщо розрізка плиток у них збігалася з контурами зображень, тобто робилася по лініях зміни кольорів чи контурах зображуваної фігури, то в омфаліях Благовіщенської церкви не завжди збігалася з контурами кольорових малюнків, оскільки тут трапляються плитки, на яких присутні уривки якихось загальніших зображень, виконані щонайменше у двох кольорах (рис. 11, 12).

Оскільки всі, які ми виявили, фрагменти плиток з ірраціональними контурами різні й не повторюються, то малоімовірно, щоб їх виготовляли в окремих дерев'яних формах як стандартні квадратні, трикутні чи фігурні. Дослідники вже висловлювали думку, що вони вирізані з більших глиняних заготовок [Томенчук, 1993, с. 94; Матвеев, 2016, с. 359]. Швидше за все, прориси майбутніх двоколірних малюнків, рельєфне оздоблення, а також розрізка плиток здійснювалися у більшій формі, що мала б охоплювати загальне зображення. Після розрізки на ірраціональні за контурами фрагменти, у ще сирих заготовках плиток могли підрізати бокові грані, що було необхідною умовою для пізнішого їх замощення на розчині. Сліди від такої операції вдається зауважити на окремих зразках плиток. Можливо, на цьому етапі їх просушували або злегка випалювали. Потім знову складали у форму та, згідно із зазначеними прорисами загального зображення, накладали перегородки й наносили поміж них на поверхню плиток розчини, які при кінцевому спіканні набували різнокольорової глазурованої поверхні.

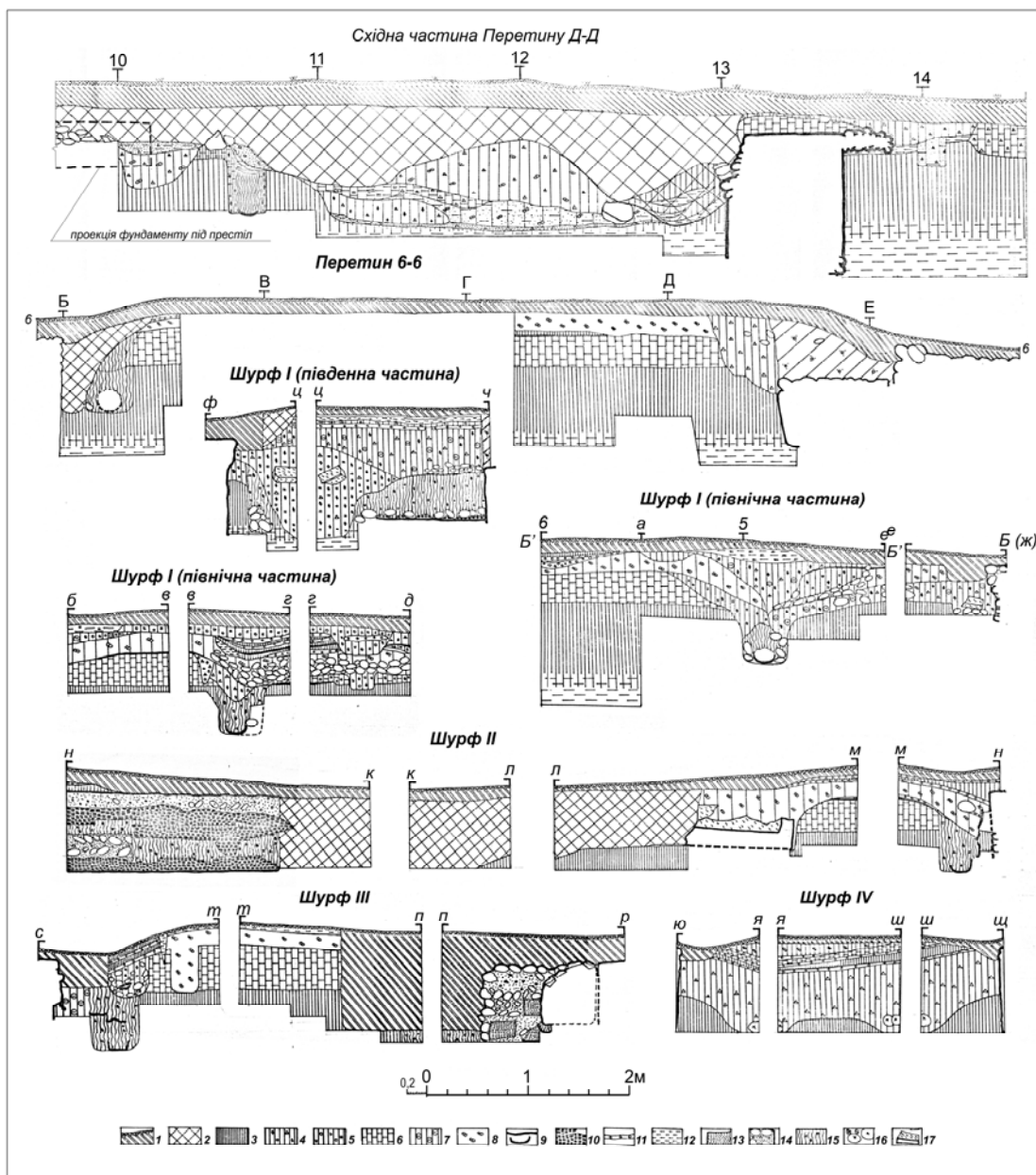
Розчини були переважно двокомпонентними. До їх складу входили кремнезем (пісок) й окисли металів. Окис свинцю забезпечував, наприклад, жовту та оливково-коричневу барву поливи, а окис міді – відповідно зелену і червону [Щапова, 1966, с. 303]. За хімічним складом полива жовтого кольору являє собою звичайне свинцево-кремнеземне скло, де барвником був окис заліза. Для отримання зеленої барви поверх жовтої поливи наносився тонкий шар каоліну, що містив окис міді. Після цього плитку повторно поміщали в піч з окислювальною атмосферою в невисокій температурі. Приглушений тон зеленій поливі надавала незначна домішка окису олова [Колединский, 2015, с. 65]. Щоб ці розчини не змішувалися між собою, майстер мав передбачити невисокі переділки, що робилися згідно із зазначеними прорисами. Після випалу і доставки майстри замощували готову партію плиток у задуманих композиціях на місці. Оцінюючи далеко неповну складність відтворюваного технологічного процесу виготовлення складних поліхромних мозаїчних зображень, треба припускати, що майстри-плиткарі використовували у своєму ремеслі допоміжні рисунки чи ескізи. Крім того, мусіли враховувати певну усадку плиток, що відбувалася внаслідок випалу кераміки.

Отже, за способом виготовлення плитки можна поділити на дві групи: формовані (стандартні) та розрізні (нестандартні), а за оздобленням – на три групи: плоскі монохромні, рельєфні монохромні та плоскі поліхромні.

Формовані плитки існують двох типів: прості та фігурні. До перших належать у формі рівнобедерних трикутників, а також їхніх половинок, що мали виповнювати смуги з трикутників до прямокутних контурів⁶. У наборі підлоги Благовіщенської церкви тапляються рівнобедерні трикутні плитки різних форматів: великого – 13 (основа)×17,5 (бічна сторона) см, середнього – 11×14,8 см і малого – 9,5×13,5 см, а їхні половинки – ще двох підтипів, які відповідають великому та середньому параметрам трикутників (рис. 10). Просту форму мають і прямокутні плитки, зображені на рисунках підлоги з часів попередніх досліджень (рис. 5). Однак у нас плитки такого типу були виявлені лише у прямокутній композиції із трьома стеблами й завитками (рис. 12).

До типу фігурних належать п'ять видів плиток: однозуб, двозуб, метеликоподібна, сегмент, та зигзагоподібна, з допомогою якої обрамляли омфалії (рис. 6, 8). Формовані плитки плоскі. Їх виготовляли в дерев'яних матрицях багаторазового використання і покривали монохромною поливою жовтого, зеленого та коричневого кольорів.

⁶ Половинки трикутників, можливо, розрізали ще зі сирих повних трикутних заготовок.



Рис. 16. Архітектурні деталі та вибрані археологічні матеріали: А. Фрагменти архітектурних деталей: 1 – колонка або пів-колонка; 2 – вертикальна деталь з валком (обрамлення порталу (?)); 3 – база або капітель; 4 – наріжний вертикальний вижолобок (?); Б. Рухомі артефакти: 1–15 – профілі керамічних горщиків; 16–17 – цвяхи; 18–19 – фрагменти дзвонів; 20 – монета; 21 – гудзик-бубенець; 22 – фрагмент скроневого кільця

Fig. 16. Architectural details and selected archaeological materials: A. Fragments of architectural details: 1 – small column or semi-column; 2 – vertical detail with arbor (обрамлення порталу (?)); 3 – base or capital; 4 – vertical corner groove (?); Б. Mobile artifacts: 1–15 – profiles of ceramic pots; 16–17 – nails; 18–19 – fragments of bells; 20 – coin; 21 – button-sleighbell; 22 – fragment of temple ring

До групи розрізних входять плитки, які розрізали в більших формах на особливій композиції. Припускаємо, що для створення таких композиційних вкраплень у фоновій мозаїці підлоги Благовіщенської церкви застосовували кілька матричних форм. Одна з них могла бути круглою, діаметром близько 75 см, що відповідає внутрішньому контуру омфалію, сформованому стандартними зигзагоподібними плитками. Друга – могла призначатися для виповнення підтрикутних полів між омфаліями, а третя – квадратна – зі стороною 20 см, у якій виготовляли елементи композиції зі стеблами (рис. 12).

Отже, дослідження решток мозаїчної підлоги з полив'яних керамічних плиток Благовіщенської церкви на Церквиськах у Крилосі підтверджують існування складної композиції, що поєднувала фонову мозаїку, набрану щонайменше з шістьох типів стандартних простих або фігурних плиток, з украленнями “сюжетних” щонайменше двоколірних зображень у колах-омфаліях, укладених із розрізних плиток, для яких притаманні ірраціональні або складнофігурні контури. Порівняно з відомими мозаїчними підлогами подібної складності у церкві Спаса в Галичі [Матвеев, 2016, с. 356–357, 360], у Пітричі, неподалік від Крилоса [Томенчук, 1996, с. 12, 17–18], Олешкові [Томенчук, 2005, с. 28–32, 113–131], Білгороді, Боголюбіві, Гродно, острові Ледніцькому (Польща) та багатьох інших центрах, долівка Благовіщенської церкви в Галичі вирізняється саме специфічною розрізкою плиток, що не збігалася з контурами запланованого двоколірного зображення. У цьому її можна вважати унікальною, а згідно з логікою типологічного розвитку оздоблення плиток – відсутати хронологічно вище появи підлоги в галицькій церкві Спаса й Олешківській ротонді. Разом із тим, у комплексі плиток підлоги Благовіщенської церкви не зафіксовано жодного фрагмента товстіших рельєфних плиток із високомистецькими зооморфними та рослинно-геометричним зображеннями у круглих рамках, тобто плиток другого типу, згідно з М. Малевською та П. Раппопортом [Малевская, Раппопорт, 1978, с. 91–95]. І хоч останні могли не застосовувати для підлоги, їх технологічна та художня якості вищі. З погляду типології, останні витвори мали б повстати пізніше, тобто ближче до 1241 р. Хоч, звичайно, процеси розвитку речей у Середньовіччі не завжди відбувалися прямолінійно, і щойно висловлене припущення потребує доведення шляхом, наприклад, сучасного термolumінісцентного методу датування кераміки.

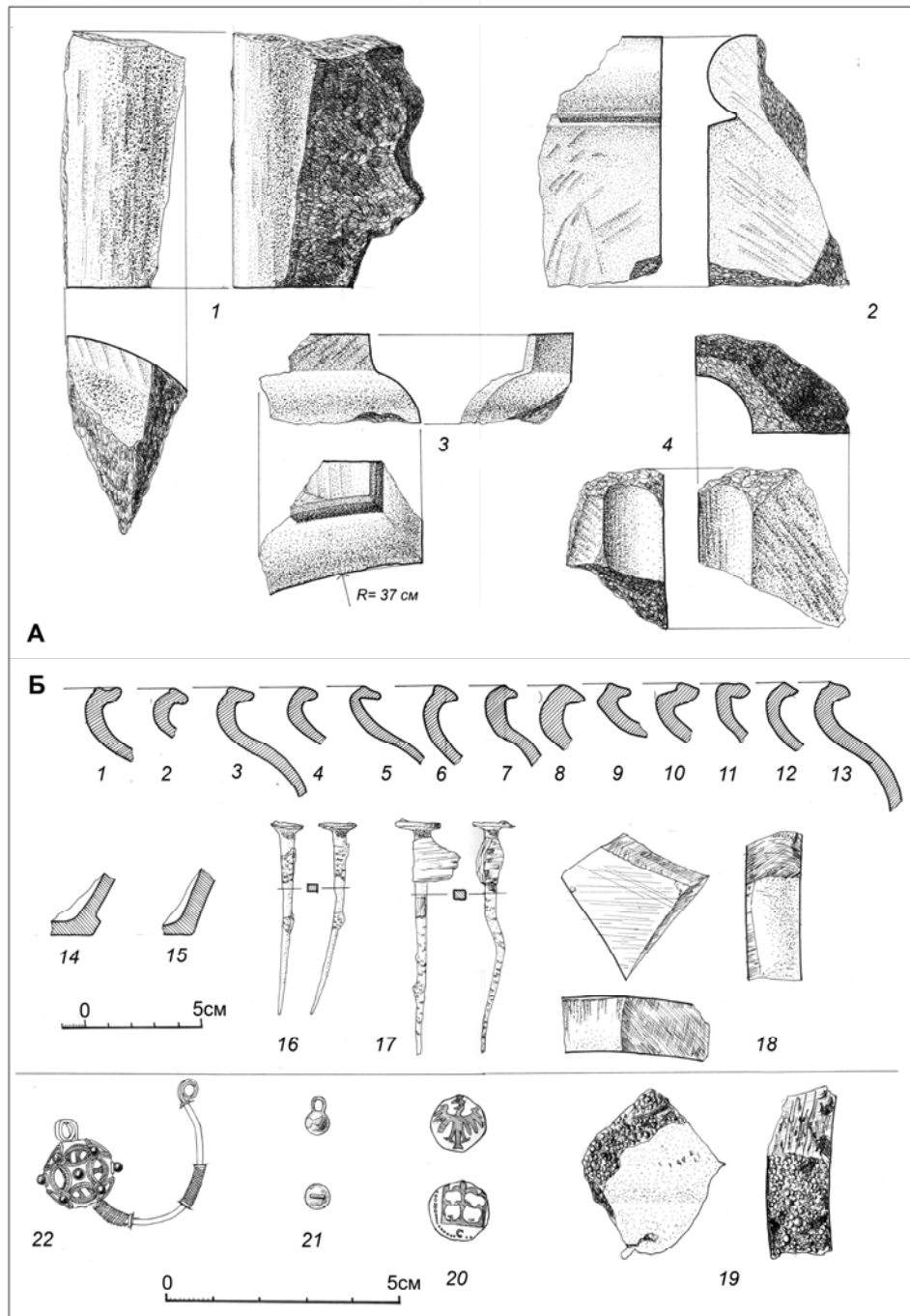
Враховуючи унікальність галицьких рельєфних плиток, а також констатацію широкого застосування мозаїчних підлог у пам'ятках галицької монументальної архітектури (церкви: Іоана в Перемишлі, Спаса, Успенський собор, Іванівська на Царинці, так звана “Полігон”, Пантелеймона в Галичі, Олешківська ротонда, П'ятницька у Звенигороді, невідомої назви у Василеві, у Пітричі [Томенчук, 1996, с. 17–18] та багатьох інших об'єктах) можна стверджувати, що підлога Благовіщенської церкви місцевого виробництва. За особливими рисами, зокрема сортаментом фігурних плиток і наявністю складнофігурних поліхромних елементів, підлога Благовіщенської церкви найбільше наближена до плиток, знайдених при значно меншій церкві в Пітричі, що за 3 км на схід від Крилоса. На цій основі можна зробити висновок, що у княжому Галичі існувала майстерня плиткарів, яка займалася виготовленням і, можливо, укладанням мозаїчних підлог на замовлення тогочасних “інвесторів” у різноманітних сакральних спорудах.

Рештки дерев'яної церкви

Під час повторних розкопок у межах внутрішньої частини фундаментів мурованого храму на глибині переважно 1,4–1,6 м виявлено сліди підвалин давнішої дерев'яної церкви. Від неї у ґрунті збереглися пустоти – негативи нижнього ярусу колод. Ці підвалини закладали у попередньо підготовлені фундаментні ровики завшишки 45–50 см та завглибшки 40–55 см відносно тогочасної денної поверхні. Викид ґрунту з фундаментних ровиків здійснювали у внутрішню частину майбутньої церкви. Згодом, після виведення нижніх частин зрубів, цей викид розплановували як підготовку для влаштування сухої (дерев'яної?) підлоги. Товщина внутрішньої підготовки під підлогу становить 30–40 см.



Рис. 17. Реконструкція плану мурованого храму на рівні цоколя: 1 – фундаменти; 2 – наземні стіни; 3 – модульні сітки; 4 – пункти побудови плану

Fig. 17. Reconstruction of stone temple on the horizon of base: 1 – foundations; 2 – ground walls; 3 – modular nets; 4 – points of organization of the plan

У поперечному перерізі пустоти-негативи підвалин переважно еліптичної конфігурації з шириною 24–26 см і висотою 30–40 см⁷. На внутрішніх стінках й особливо на дні пустот зафіксовано прошарок деревного вугілля завтовшки 2–3 см. Вугілля творить неперервну поверхню, на якій читаються деревні волокна. Отже, впродовж тривалого часу дерев'яна субстанція колод повністю зітліла, а залишилася лише оболонка з деревного вугілля, яку ми бачимо в негативі, тобто зсередини колишніх підвалин. Такий стан збереження об'єктів переконливо доводить, що вугілля утворилося не внаслідок пожежі, а в результаті умисної обробки підвалин вогнем ще перед закладкою їх у фундаментні ровики задля кращого збереження дерева у ґрунті. Отже, це було технологічне поверхнєве обвуглення підвалин. Деякі з колод мали в поперечнику форму, наближену до квадрата, а інші – виразно круглу. Первісний діаметр підвалин становив 24–26 см.

Сліди поперечних (до головної осі храму) колод залягають на 12 см нижче слідів повздовжніх. Це означає, що першими в ровики встановлювали поперечні підвалини, а на них “лягали” повздовжні, перев'язані “в обло”. Кінці колод виводили за межі зрубу на віддаль до 0,8 м і вони опиралися в одних випадках на тесані вапнякові блоки, в інших – на підсип із річкового каменю середнього розміру 10–20 см у більшому промірі. Кожен наріжник зрубу був ще додатково зверху привантажений приблизно одним кубічним метром такого річкового каменю на глині або просто ґрунті без розчину. Це робилося, очевидно, для забезпечення належної стійкості будівлі. Решту об'ємів фундаментних ровиків після зведення в них двох-трьох вінець зрубів засипали звичайним суглинистим ґрунтом із викидів.

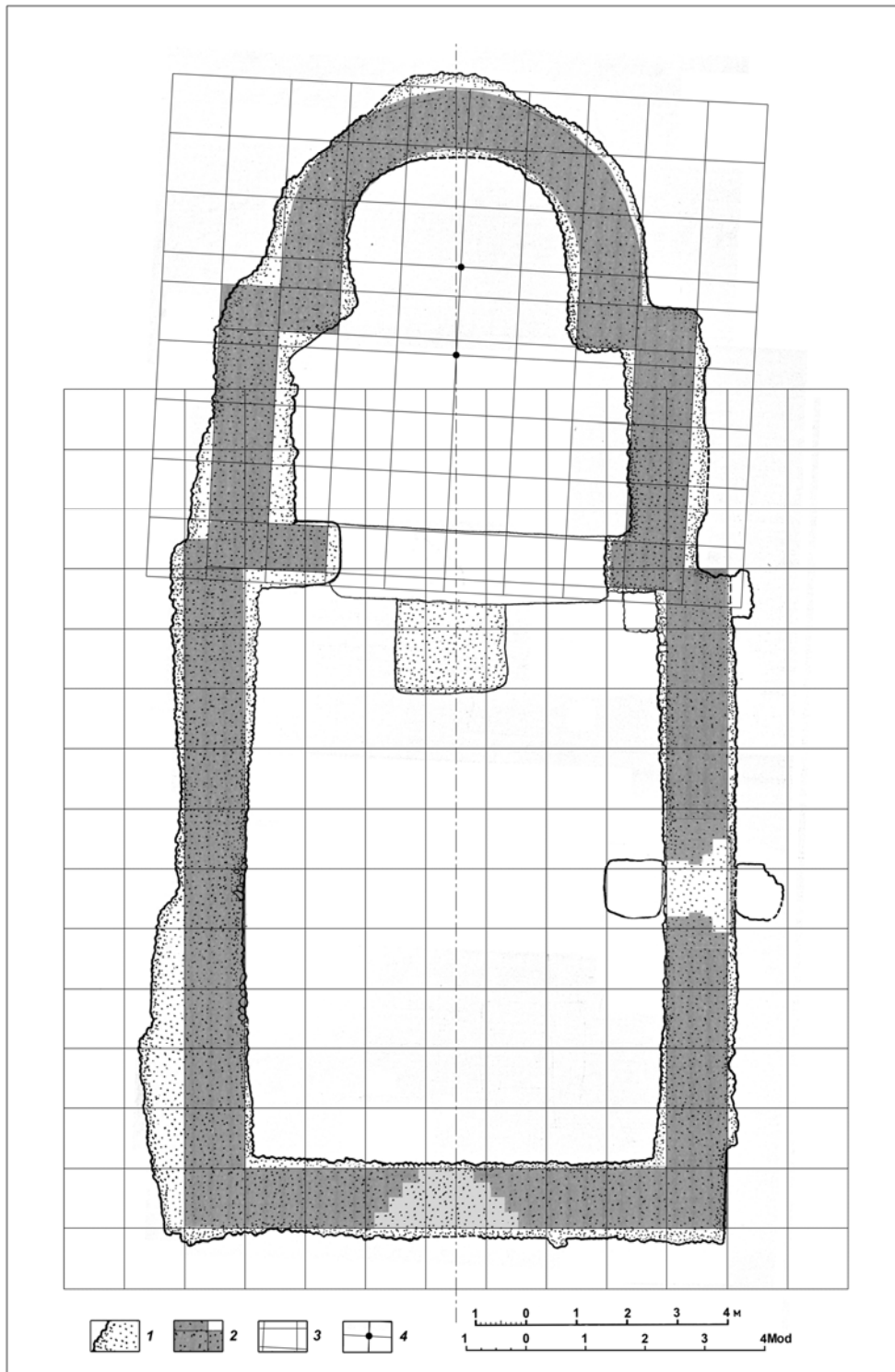
Безпосередньо при внутрішньому контурі кам'яного фундаменту в Шурфі II зачищено обвуглені рештки північної стіни дерев'яної церкви (рис. 8). Разом зі слідами нижньої підвалини зберігся також значний фрагмент стіни колишнього обгорілого зрубу нави висотою 65 см. Він зачищений у межах шурфа на довжину 2,25 м і має вигляд майже суцільного вертикального прошарку деревного вугілля завтовшки 3–4 см, до якого прилягає фундамент мурованої церкви. Фрагмент зберігся саме завдяки тому, що обпалені колоди або бруси зрубною стіни творили стінку фундаментного рову пізнішої мурованої споруди. Будівельна заправа фундаменту закріпила на собі ці обвуглені рештки. За волокнами деревини можна розрізнити відбитки чотирьох колод зрубу. Судячи з вигляду решток у перерізі, колоди були частково оброблені до квадратного перетину близько 20×20 см. Обпал поверхні цих чотирьох вінець зрубу міг бути теж технологічним, хоча дві верхні колоди фрагмента за зовнішньою стратиграфією належать до наземних конструкцій і могли обгоріти в час пожежі, яка знищила церкву (рис. 15, *н-к*).

Збережений фрагмент північної стіни нави засвідчує зрубну конструкцію стін храму. Натомість на інших ділянках пам'ятки збереглися переважно лише рештки нижніх підвалин. Це може бути пов'язане, по-перше, з можливим демонтуванням частини знищених пожежею нижніх вінець зрубів церкви; по-друге, з більшим доступом повітря до верхніх конструкцій і, відповідно, швидшим зітлінням дерева. Прогини ґрунту, що з часом утворилися на місці колишніх конструкцій уздовж контурів дерев'яної споруди, посприяли, зокрема, кращому збереженню фрагментів пізнішої полив'яної підлоги в наві мурованого храму (рис. 8).

На одній із кінцевих стадій досліджень при обох західних наріжниках нави зауважено сліди від вертикальних стовпових дерев'яних конструкцій, що розташовувалися із зовнішнього боку при зрубних стінах на відстані 25–35 см від них “у світлі”. Це – круглі ямки діаметром 35–40 см із вертикальними стінками і горизонтальним дном. Вони проглядалися, починаючи з рівня денної поверхні дерев'яного храму –1 м, і закінчувалися на глибині 1,4–1,5 м (рис. 14). Тобто ямки були заглиблені, як і підвалини зрубів, на 40–50 см відносно рівня тогочасної денної поверхні. В одній з них простежено контури від вертикального бруса з розмірами в поперечному перетині близько 25×30 см (рис. 15, *перетин ф-ц*).

⁷ Висота поперечного перетину пустот більша від правдивого розміру колод за рахунок осипання ґрунту з верхньої частини на дно порожнистих каналів.



Рис. 18. Планувальні аналоги: 1 – Віслиця (Малопольща), костел Пресвятої Богородиці; 2 – Галич-Кринос, церкви Благовіщення; 3 – Косцьельна Весь (Познань, Великопольща), бенедиктинський костел Св. Лаврентія; 4 – Прошкув (Сілезія), парафіальний костел Святої Анни; 5 – Каліш (Польща) комплекс дерев'яного храму та мурованого – колегіати Св. Павла; 6 – Раціборовіце Гурне (Вроцлав, Сілезія), костел Св. Михайла

Fig. 18. Planing analogues: 1 – Wiślica (Małopolska), Saint Mary church; 2 – Halych-Krylos, Annunciation church; 3 – Kościelna Wieś (Poznań, Wielkopolska), Benedictini church of St. Laurentius; 4 – Prószków (Silesia), parish church of St. Anne; 5 – Kalisz (Poland) complex of wooden and stone temples – collegials of St. Paul; 6 – Raciborowice Górne (Wrocław, Silesia), church of St. Michael

При північно-західному куті зрубу нави на діагональній осі зафіксовано яму, заглиблену на 30 см глибше від дна фундаментних ровиків і забутовану річковим каменем. Тут могла встановлюватись теж вертикальна стовпова конструкція (рис. 14). Виявлені сліди від таких дають підстави висунути гіпотезу про застосування так званої “пристінної” конструкції, при якій перекриття і покриття споруди опиралися на вертикальні дерев’яні стовпи, що виступали назовні. Подібну за конструктивною схемою споруду першої половини XII ст. виявлено на Крилоській горі [Лукомський, Петрик, 2001, с. 171–178]. Проте для остаточного підтвердження цієї гіпотези необхідно провести додаткове детальне архітектурно-археологічне обстеження решток дерев’яної церкви.

Покриттям даху дерев’яного храму, ймовірно, був листовий метал, який внаслідок пожежі оплавився на чисельні крупини.

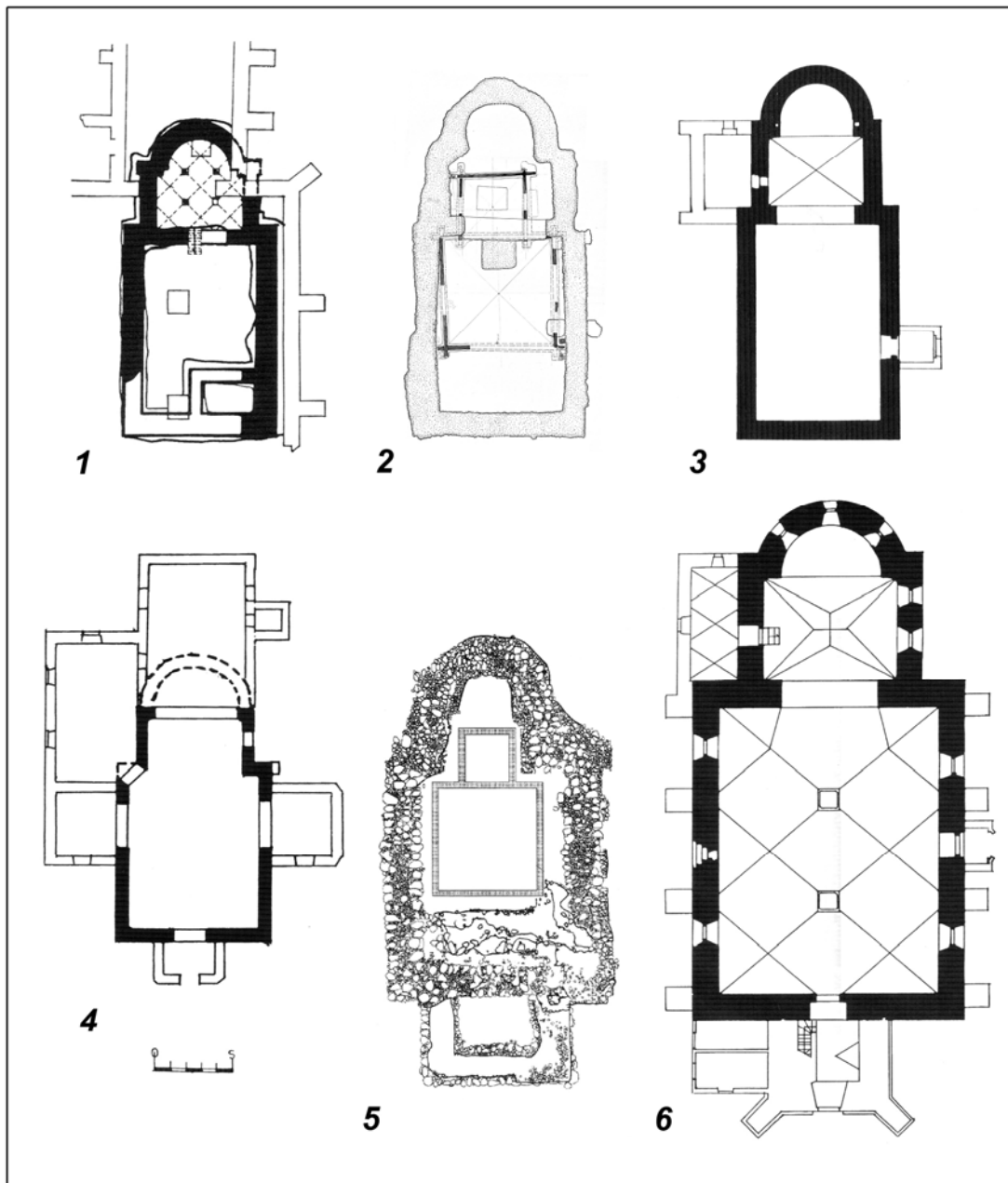
Усередині вівтарного зрубу дерев’яної церкви на глибині 55 см виявлено конструкцію прямокутного у плані фундаменту з параметрами 1,9×1,15 м. Вона розташована строго на повздовжній осі вівтарного зрубу. Потужність конструкції – 45 см. Це – забутовання ями з вертикальними стінками та горизонтальним дном сумішшю річкового каменю, вапнякового й алебастрового щебеню на пісному вапняно-піщаному розчині. Верхній пояс конструкції утворювала, мабуть, цільна плита (або навіть кілька) туронської крейди, що мала гладку лицьову поверхню, яка зараз дуже потріскана уздовж природних прожилок каменю. У середній частині фундамент зруйнований, очевидно, шурфом попередніх дослідників (рис. 8). Ця конструкція була основою престолу дерев’яної церкви. Застосування туронської крейди дає підстави пов’язувати час появи дерев’яної церкви близько до спорудження Успенського собору у Крилосі (середина XII ст.), у фундаментній частині якого широко застосовано блоки саме цієї крейди й алебастру [Пастернак, 1938, с. 199].

Збережені сліди підвалин і фундаментних ровиків промальовують план дводільної споруди зі зрубною конструкцією стін. Обидва зруби у плані – ледь пом’якшені квадрати. Вівтар витягнутий у поперечному напрямку – 4,06×4,14 м, а нава – у повздовжньому – 7,38×7,25 м⁸. Загальна довжина дерев’яного храму становила 11,44 м. Вівтарний зруб дерев’яної церкви зміщений відносно нави на 30 см до півночі (рис. 14). Повздовжні вісі дерев’яної і мурованої церков збігаються, що вказує швидше на спадкоємність й однойменність обох храмів, ніж на експансію чи насильну зміну церкви на костел із метою окатоличення місцевого населення.

Виходячи з усіх даних, які одержуємо внаслідок досліджень дерев’яного храму на Благовіщенському церквищі, можна стверджувати, що споруда належить до пам’яток дерев’яної архітектури княжої доби, представлених поки невеликою групою об’єктів. Подібні до планувального укладу первісного храму на Благовіщенському церквищі й рештки дерев’яної церкви XII–XIII ст. у с. Сокилець Хмельницької обл. [Захар’єв, Могитич, 1996, с. 104], а також церкви-усипальниці XI–XII ст. у Давидгородку на Волині [Могитич, 1998, с. 4–5]. Проте за параметрами галицька пам’ятка в півтора рази більша. Крім того, вирізняється специфічною технологією влаштування фундаментних конструкцій, а також, можливо, і пристовпвою каркасною конструкцією опираючої покриття нави.

Досить подібними за планом, умовами збереження (в межах пізнішої мурованої споруди) виглядають також рештки первісного дерев’яного храму в Каліші (Польща) під колегіатою Святого Павла. Муровану святиню датують останньою чвертю XII ст. [Świechowski, 2000, s. 86–87]. Якщо враховувати той факт, що одна з доньок галицького князя Ярослава Осмомисла після 1187 р. одружилася з познанським і каліським князем Одоном (1141/49–1194), старшим сином Мешка Старого [Войтович, 2000, с. 153], то в цьому контексті досить імовірними виглядають й аналогії між галицькою та каліською дерев’яними і, зрештою, мурованими святинями. Однак, згідно з останніми дослідженнями, дерев’яна святиня в давньому Каліші

⁸ Розміри взяті в осях підвалин.

мала не зрубну, а каркасну конструкцію стін, і датують її першою половиною XI ст. [Baranowski, 1998, s. 53; Vuko, 2011, s. 244–245]. Все ж за планувальною структурою, розмірами, самим фактом формування та збереження каліська і галицька сакральні пам'ятки дуже подібні (рис. 18).

Стратиграфія та археологічний матеріал

До комплексу мурованої споруди треба віднести прошарки будівельного сміття, які становлять суміш глини, гумусу, піску, вапнякового та річкового каменю. Ці шари досягають подекуди метрової глибини, а в окремих місцях і глибших відміток, що пов'язано з пізнішими похованнями. У внутрішній частині апсиди зафіксовано поглиблення цього комплексу до відмітки –1,7 м, що вказує на заповнену будівельну чи пограбовану поховальну яму (рис. 15, а).

Серед знахідок, що належать до комплексу мурованої церкви, потрібно відзначити кілька виявлених фрагментів білокам'яних квадратів та уламків архітектурних деталей. Будівельним матеріалом для стін церкви Благовіщення служили блоки подільського травертину та більш щільного літотамнієвого вапняку. Деякі блоки з травертину мають заокруглені радіусом 3–5 см канти. Ці блоки порівняно з вапняковими мали більші розміри і застосовувалися, мабуть, переважно в нижніх частинах споруди. Це підтверджують уламки зі скошеними під кутом 45° гранями, що походять, найімовірніше, з цокольної частини стін. Цоколь виступав із площини стіни на 11–12 см. Квадри літотамнієвого вапняку мали притаманну для романської архітектури обробку поверхні граней. Уздовж периметра площин квадратів простежуються гладше тесані так звані “стежечки” завширшки 5 см, а внутрішня частина поверхні лиця граней має трохи грубше оброблену горбкувату поверхню зі слідами від тесання. Такий спосіб обробки лицьових площин квадратів надавав стіні певної фактури і конструктивної виразності. Архітектурні деталі й обрамлення прорізів виконували з літотамнієвого вапняку. З білокам'яного декору зафіксовано кілька уламків профільованих деталей. Це – фрагмент колонки або півколонки діаметром близько 20 см, яка могла походити як із порталу, так і з вікна-дифорії (рис. 16, а: 1); два фрагменти оформлення вертикальних наріжників, найімовірніше, перспективного порталу (рис. 16, а: 2, 4) і фрагмент гранчастої капітелі або бази (рис. 16, а: 3).

Оцінюючи рівень обробки і стилістику архітектурних деталей церкви Благовіщення, сумарно відомих з її лапідарію, не зовсім погоджуємося з гіпотезою щодо подібності її білокам'яного оздоблення до декору церкви Святого Пантелеймона з перелому XII–XIII ст. [Жишкович, 1999, с. 137]. Вважаємо, що різьба й обробка блоків із церкви Благовіщення ближча за специфікою і програмністю до церкви Пророка Іллі або Успенського собору, які датуються у межах XII ст. Зокрема, тут не виявлено жодного фрагмента аттичного профілю з цокольного ярусу споруди, а також присутня зооморфна пластика, чого не простежуємо у програмі декору церкви Святого Пантелеймона. Вважаємо також інформацію про знайдення у комплексі церкви Благовіщення фрагмента крученої колонки, подібної до колонок із церкви Спаса на Карпиці, замало достовірною [Січинський, 1926, с. 24, рис. 66 b].

Інший рухомий археологічний матеріал із комплексу мурованого храму представляють уламки керамічних горщиків і виробів із металу. За профілюванням вінчиків та денець, вмістом гончарного тіста горщики датуються широкими межами XII–XV ст. (рис. 16, б: 1–15). Крім фрагментів глечиків, було виявлено також кілька уламків амфор.

З металевих знахідок – близько десятка кованих цвяхів із розплесканою на всі боки круглою шапкою, два з них зображені на рисунку (рис. 16, б: 16, 17); два уламки від дзвонів (18, 19). На площі пресвітерію практично в орному шарі виявлено срібну монетку діаметром 11–12 мм – динар, так званий “з доброго срібла”, або один із коронних динарів Володислава II Ягайла, який карбували між 1393 та 1396 р. (рис. 16, б: 20).

На поверхні фундаменту внутрішнього виступу апсиди (кв. В-11) виявлено фрагмент тринамисного скроневого кільця київського типу. Від повного комплексу збереглася дужка й одна частково пошкоджена намистина. Вона сферична, із прорізами, оздобленими ззовні спіральними металевими нитками, а також зерню. Такі ж спіральні нитки присутні на дужці

між втраченими намистинами. Кінці дужки розклепані та загорнуті в петельки діаметром 4 мм. Прикраса виготовлена, правдоподібно, зі срібла, що має блідо-жовтий відтінок. Зернь – темного відтінку (рис. 16, б: 22).

Під шаром будівельних решток кам'яної споруди залягає гумус із вкрапленнями деревного вугілля, горілої глини, крупинок окисненої бронзи, міді чи олова. Він належить до комплексу ранішої дерев'яної церкви, яка припинила функціонування внаслідок пожежі. Місцями цей шар підстелений тонким прошарком вугілля, що може датуватися часом технологічного обвуглення підвалів, тобто часом її будівництва.

Останній пласт культурного шару становить однорідний чорний гумус, який утворився перед появою дерев'яної церкви. На глибині 1,4–1,6 м він поступово переходить у жовту материкову глину. У цьому шарі гумусу поки не виявлено жодних знахідок (рис. 15).

Досить інформативними виявилися стратиграфічні перетини шурфів, закладених із метою простеження решток західної частини дерев'яної церкви в 1990 р. (рис. 15). На рівні колишньої підлоги з керамічних плиток залягає прошарок суміші гумусу, глини і вапна із вкрапленнями уламків плиток. Товщина прошарку – 6–10 см. Далі на східній (б–в) і частково південній (в–г) брівках Шурфу 1 залягає 20-сантиметровий шар підготовки під керамічну підлогу з річкової гальки, а на другій частині південної і західної (г–д) бровок тут один за другим залягають прошарки вапна, розмежовані смужками гумусу. Це – сліди будівництва мурованої церкви. Під ними виразно читається тонкий суцільний прошарок деревного вугілля на рівні 0,5–0,6 м (рис. 15, *перетини б–в, в–г, г–д*). Він простежується й на брівці а–е в західній частині. Судячи з локальності цієї плями вугілля (такого прошарку не зафіксовано в інших шурфах), треба відносити її до якоїсь локальної пожежі, що спалахнула у процесі спорудження мурованої церкви (рис. 15).

Прошарок вугілля підстеляють шари гумусу, глини і вапна товщиною 6–8 см. Далі спостерігаємо досить потужний засип (до 30 см) річковим камінням, галькою впереміш із незначною кількістю гумусу. Під засипом простежується шар гумусу із вкрапленнями вугілля та горілої глини, під яким знову залягає тонкий прошарок суцільного деревного вугілля. Його треба пов'язувати з пожежею дерев'яної церкви.

Такий самий прошарок зафіксовано на брівці б–в під шаром підсипу з річкової гальки. Лише якщо рівень цього прошарку вугілля на брівці г–д становить 0,92 м, то його ж рівень на брівці б–в – 0,6–0,65 м. Пояснення причини такої різниці рівнів бачимо на брівці в–г. Зліва на перерізі є стратиграфія внутрішньої частини дерев'яної церкви, а справа – зовнішньої. З лівого боку прошарок вугілля залягає на 30-сантиметровому шарі підсипу, що становить суміш гумусу і глини, а з правого – на природно сформованому чорному гумусі. У місці колишньої західної стіни дерев'яного храму (в середній частині брівки в–г) прошарок вугілля розірваний. Він розмитий тут на окремі вкраплення. Водночас чітко простежується лінія, яка проходить під завалом річкового каменю і з'єднує внутрішній (зліва) та зовнішній (справа) прошарки вугілля (рис. 15, *перетин в–г*).

Виходячи з таких спостережень, а також із матеріалів дослідження вівтарної частини дерев'яної церкви в 1987 р., доходимо таких висновків. Після зведення зрубних стін дерев'яної церкви внутрішню площу споруди підсипали сумішшю гумусу та глини для облаштування сухої підлоги. Ця суміш, найлогічніше, походить від копання фундаментних ровиків. Шар функціонування дерев'яної церкви поки важковловимий у стратиграфії. Після пожежі храму нижні частини його стін були частково розібрані, на що вказує відсутність суцільного прошарку вугілля у місці колишніх стін.

Перед будівництвом кам'яної церкви, яка задумувалася більшою за площею, місцевість була підсипана річковим камінням, що послужило одночасно доброю підосновою для влаштування полив'яної підлоги, теж припіднятої відносно рівня денної поверхні назовні від кам'яної церкви (рис. 15).

Могильник

У ході архітектурно-археологічних досліджень Благовіщенського церквища зафіксовано 28 поховань або їх фрагментів. Усі здійснені за християнським обрядом трупопокладення головою на захід. Орієнтація поховальних ям практично співвісна з обома церквами. 27 кістяків належать дорослим особам, 1 – дитині. У 12 похованих руки витягнуті вздовж тіла, у 2 – складені на животі, а в решти 14 – недоступні для дослідження. За стратиграфічними особливостями вдалося в'яснити, що 17 поховань належать до часу функціонування дерев'яної церкви, а 11 – пізнішого періоду.

Первісно могильник формувався навколо дерев'яної церкви і мав багаторядну планувальну систему. Окремі з поховальних ям перерізають одна одну, що свідчить про двофазовість могильника при дерев'яному храмі. На цій підставі можна припускати, що функціонування споруди тривало кілька десятиліть. Із 17 поховань у 8-ми руки витягнуті вздовж тіла і лише в 1-му – зігнуті в ліктях і складені на животі.

До наступних фаз функціонування могильника належать решта 11 поховань. У заповненні ям двох із них (поховання № 9, 15) виявлено кераміку XIV–XV ст. При кістяку поховання № 9 зафіксовано два типові бронзові гудзики у вигляді кульок із петельками зі слідами поверхневої позолоти, які, на жаль, датуються широко – добою Середньовіччя. У комплексах ще трьох поховань (№ 3, 4, 7) зафіксовано фрагменти полив'яних плиток, які походять із підлоги Благовіщенської церкви. Ці артефакти засвідчують продовження традиції поховань біля споруди або її руїни й у пізньому Середньовіччі – впродовж XIV–XV ст.⁹ Сім поховань взагалі не мають стратиграфічної прив'язки, і тому їх датування ускладнене. Побічно, разом із похованнями, виявлено також сім перезахоронень, пов'язаних як із копанням фундаментних ровів мурованого храму, так і з накладкою різночасових поховань. Для перепоховань властиві порушення анатомічної послідовності кістяків колишніх поховань, а також неповна їх комплетність. Так, у 7 перепоховальних ямах було зафіксовано 18 людських черепів (рис. 8).

З далеко неповного дослідження комплексу могильника при Благовіщенському церквищі можна зробити два попередні висновки:

1. Перші дві фази могильника відповідають часу функціонування дерев'яної церкви. Це – регулярно планований могильник із поперечними рядами поховань, здійсненими за християнською традицією, з переважним положенням рук вздовж тіла, що відзначаються скупістю поховального інвентаря.

2. Наступні фази могильника належать до функціонування мурованого храму. Поховання містять незначний поховальний інвентар.

Саркофаг

При внутрішньому контурі північного фундаменту нави у Шурфі II виявлено рештки монолітного вапнякового саркофага (рис. 8). Він був опущений з рівня мозаїчної підлоги в яму з акуратними вертикальними стінками і горизонтальним дном. Від саркофага *in situ* уціліли лише частина дна та дві неповні вертикальні стінки – південна та західна. Від північної залишився лише слід відлому на дні. Уся східна частина саркофага відсутня. Її знищили, правдоподібно, у ході розкопок XIX ст. Відмітка внутрішньої поверхні дна саркофага (1,15 м) – 50 см відносно рівня полив'яної підлоги. Дно суцільне, без отвору для стоку сукроватиці. Ширина внутрішньої частини саркофага – 52 см. Товщина збережених бічних стінок – 10 см, торцевої (західної) – 12 см, а основи (дна) – 16 см. При саркофазі виявлено лише верхню частину людського черепа, що, імовірно, може відноситися до поховання в ньому. Вірогідно, поряд із цим саркофагом із південного боку є подібні поховання у саркофагах, однак рештки підлоги, збереженої на цій ділянці, не дали можливості перевірити це припущення.

⁹ Аналогічні явища зафіксовано при Полігоні, на Воскресенському, Царинці та Успенському соборі.



Рис. 19. Південний фасад мурованої церкви Благовіщення. Гіпотетична реконструкція
 Fig. 19. South facade of stone Annunciation church. Hypothetical reconstruction

У 1992–1993 роках прилеглу з півдня територію Благовіщенського церквища частково досліджувала експедиція під керівництвом В. Барана і Б. Томенчука. Дослідження зафіксували, що ширина могильника з південного боку становить 17 м від контуру фундаменту мурованої церкви. Богдан Томенчук вважає, що основне масове кладовище розташовувалося за 50–100 м на південь від церкви, де його локалізував Вітольд Ауліх. Крім того, на схід від церкви виявлено фундаменти дерев'яної будівлі. У плані споруда мала форму неправильного шестигранника, розділеного двома внутрішніми фундаментами на три нерівні за площею приміщення. Загальні параметри плану 16,5 × 13,5 м. Богдан Томенчук інтерпретує об'єкт як рештки житлової споруди, імовірно, плебанії, яка функціонувала синхронно з мурованою церквою [Томенчук, 1996, с. 19–20].

Аналіз плану мурованої церкви

Мурований храм складається з трьох частин: прямокутної нави, пресвітерію-беми й апсиди, які компонуються вздовж головної осі, ступенево зменшуючись у розмірах. Планувальна структура фундаментів відображає схему типового центральноєвропейського однонавного храму.

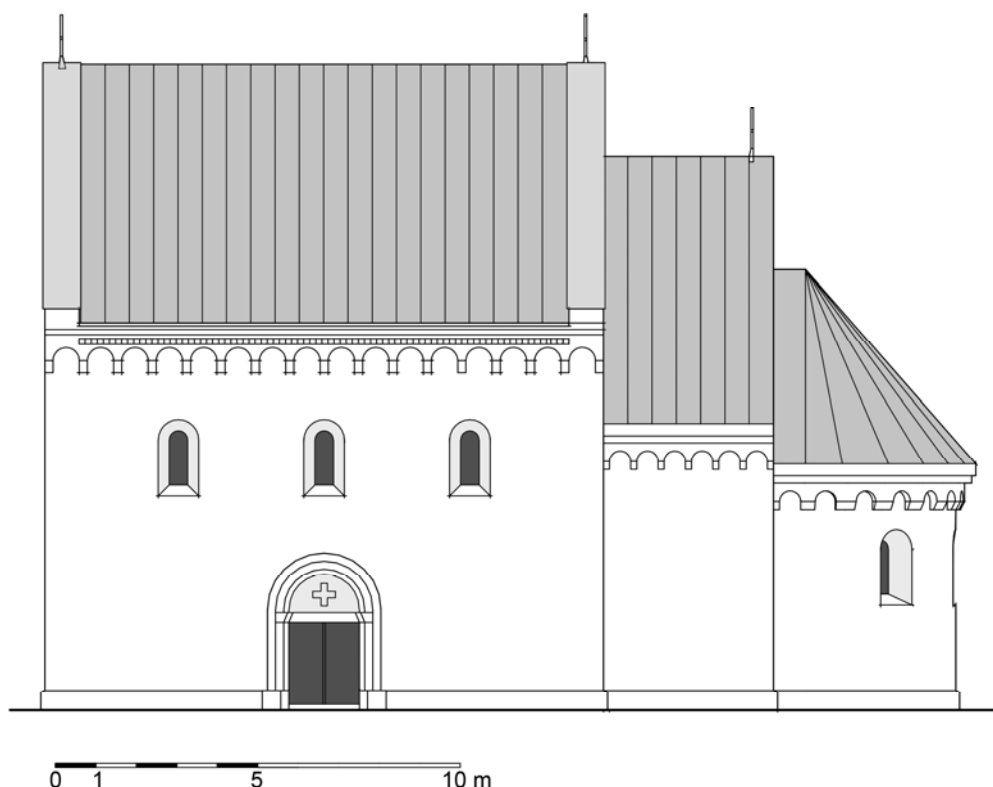
Доставлені на певному етапі двосторонні фундаментні виступи при південному мурі на поперечній осі нави не можуть бути пов'язаними з пілястрами наземних стін, оскільки не мають відповідників ні з протилежного боку, ні на кутах споруди. На нашу думку, вони однозначно вказують на наявність південного порталу в цьому місці. Два інші виступи з обох боків при південно-східному наріжнику нави треба пов'язувати з пізнішими укріпленнями недостатньо міцного з'єднання між навою і бемою на рівні фундаментів та наземних стін споруди (рис. 9).



Рис. 20. Фрагмент архітектурної деталі з карнизного фризу, що нагадує поребрик
Fig. 20. Fragment of architectural detail of cornice frieze, similar to curb

Важлива особливість плану фундаментів – незначне, але помітне, орієнтаційне зміщення рову внутрішньої арочної розпірки між навою і бемою відносно центральної осі споруди. Лінія рову не паралельна до західної стіни нави. Ця конструкція, як вказано раніше, виникає на певному етапі будівництва або функціонування церкви (рис. 9), а отже, відображає безпосередній перебіг її наземних конструкцій. Зазначене відхилення дозволяє припускати, що центральні вісі нави і пресвітерію з апсидою розбігаються між собою на кут $\sim 3^\circ$ у плані. Це – розповсюжене явище в середньовічній сакральній архітектурі, пов'язане з різночасовістю побудови частин споруди [Раппопорт, с. 168]. Отже, дуже ймовірно, що на наземному рівні спочатку було збудоване святилище, а пізніше до нього добудовували наву.

Ще одна особливість планувальної структури фундаментів церкви Благовіщення – слабке з'єднання нави та пресвітерію. Північне плече нави зарисовується лише на половині поперечної стіни з головною вітварною аркою інтер'єру. Південне має аналогічний чіткий контур фундаменту (рис. 9). Цей факт схиляє до думки про недосвідченість будівничих, які, закладаючи фундаменти, не передбачили майбутній розпір головної вітварної арки. Такий недогляд, мабуть, досить швидко виявився у процесі функціонування споруди, оскільки у слабких конструктивних вузлах саме тут виникають двосторонні підсилення фундаментів при південно-східному нарізнику нави, а також потреба закладення поперечної фундаментної стрічки під аркою (рис. 9).

Аналоги

Пошук аналогічних споруд у середньовічній архітектурі Європи ще раз переконує, що планувальна структура мурованої церкви на Церквиськах у Крилосі відображає типову схему центральноєвропейського парафіального або ктиторського міського чи монастирського костелу. Найбільше костелів такого типу простежуємо на території середньовічної Польщі. До аналізу залучено 33 подібні об'єкти [Świechowski, 1963]. Вони зосереджені в Сілезії, у воєводствах – Вроцлавському та Ополе (21), Великопольщі (центральна частина – Познань, Лодзь, Бидгощ) (7), Саксонії (Щецін) (2), а також Малопольщі (2). Якщо відняти від загальної

кількості пам'яток ті, які споруджені пізніше за середину XIII ст., а також мають додаткові західні вежі, то число аналогів зменшиться до 24 одиниць. Подальший порівняльний аналіз за критеріями пропорційних співвідношень нави та пресвітерію дає можливість виділити чотири найбільш наближені аналоги: 1) Віслиця (Малопольща), костел Пресвятої Діви Марії (третья чверть XII ст. [Tomaszewski, 1974, s. 89]); 2) Косьцельна Весь (Познань, Великопольща), бенедиктинський костел Святого Лаврентія (Вавжинця) (кінець XII – початок XIII ст. [Świechowski, 2000, s. 113–114]); 3) Прошкув (Сілезія), парафіальний костел Святої Анни (перша половина XIII ст.) [Świechowski, 2000, s. 203]; 4) Раціборовіце Гурне (Вроцлав, Сілезія), костел Святого Михайла (перша половина XIII ст. [Świechowski, 2000, s. 207]). Розміри планів цих пам'яток збільшуються саме в такій послідовності (рис. 18).

Костел Діви Марії у Віслиці має такі аналогії: пропорції плану, застосування кладки opus spicatum на рівні фундаменту, мурування з тесаних вапнякових квадрів, наявність поховальної крипти у вівтарній частині. Відмінні тут: можливість наявності несиметричної емпори, а також будівельний матеріал – ламаний камінь, використаний до фундаментів, а не ріняк і тесаний вапняк та травертин, як у церкві Благовіщення у Крилосі.

Другий об'єкт (Косьцельна Весь) не має збереженої апсиди і північно-східного кута нави. Тут не виділена виступами арка між навою та хором. Проте загальні пропорції плану, а також застосування разом із гранітними блоками тесаних архітектурних деталей із вапняку, попри недостатню товщину стін, може вказувати на близькість до нашої пам'ятки.

Парафіальний костел у Прошкуві подібний у планувальній структурі та за розмірами наближений до нашої пам'ятки. Однак споруджений із ламаного каменю, лише з тесаними й цегляними обрамленнями прорізів, а також датований першою половиною XIII ст. фактично лише за типом просторового устрою [Świechowski, 2000, s. 203]. Натомість за трохи пізніше його датування промовляє уживана в архівольті portalу готична брускова цегла 35,5×...×10,0 см, а також збережене стрільчатє хрестове склепіння над святилищем.

Костел Святого Михайла в Ратиборовицях Верхніх має порівняно більші параметри плану (надзвичайно великий проліт для балкового перекриття – 14(!) м, що видається мало реальним у реалізації), проте пропорційно наближений до галицької церкви. Він споруджений загалом із лупаного вапняку, але обидва перспективні портали обрамлені тесаними блоками пісковика з профільованими елементами.

Порівняльний аналіз вказує на близькість плану Благовіщенської церкви до польських аналогів другої половини XII – середини XIII ст. Найбільш ймовірними прототипами нашої пам'ятки могли бути Віслицька та Каліська святині. Однак жодні археологічні артефакти не дають підстави говорити про те, що вона виникла з метою “окатоличення галицьких міщан”. Форма плану й об'ємно-просторове вирішення сакральної споруди в середньовічному місті, такому як Галич, не переконує нас в однозначності конфесійної належності споруди до католицького обряду. Навпаки, назва “Благовіщення” більше відповідає православному обряду, ніж католицькому. На території Польщі не прийнято було в добу Середньовіччя присвячувати костели Благовіщенню (Zwiastowaniu). Хоч, можливо, цей празник не виявляється у назві, оскільки тоді костели іменували переважно в честь Діви Марії без уточнення, якій саме події, пов'язаній із Нею. Фундамент амвона чи тетрапода перед аркою в наві теж, на нашу думку, швидше відповідає грецькому обряду, ніж латинському.

Планувальна реконструкція наземних стін.

Для реконструкції плану наземних стін вибирали різні міри можливих довжин, що могли стояти в основі модуля при розмітці плану наземної споруди. Найбільше цілочисельними збіжностями при побудові плану виявилася величина римського фути, що дорівнює 29,5 см. Чотири фути (118 см) становлять при цьому товщину стіни і є модулем побудови плану (далі – М). Параметри пресвітерію у вшир – 8 М (9,44 м), а вздовж – 5 М (4,72 м). Поперечні стіни на один фут потоншені, що продиктовано контурами фундаментів. Внутрішній і зовнішній радіуси апсиди становлять відповідно – 2 М та 3 М. Центр побудови апсиди висувається від східної межі пресвітерію на $\frac{1}{2}$ М. Зовнішня ширина нави вкладається у 9 М або 10,62 м, а довжина – в

11 М (14,16 м) із південного боку й 11,5 М (13,57 м) – з північного (рис. 17). Незрозумілою поки залишається точка початкового відліку розмітки наземних стін нави, які під кутом прибудовували до західних наріжників пресвітерію. Центральні вісі пресвітерію та нави перетинаються аж на внутрішньому контурі східної поперечної стіни пресвітерію, тобто на стику пресвітерію й апсиди, де міг бути хрест, від якого розплановували “святу лінію” або центральні вісі для пресвітерію та нави. Можливо, час між розмітками перших двох і третьої частини плану вплинув на зміщення осей цих частин, які визначалися за падаючою тінню від хреста. Загальна довжина реконструйованої на рівні наземних стін споруди складає 19 м, тобто 22,42 м (рис. 17).

Об’ємно-просторова реконструкція мурованої святині

Із відомого незначного за чисельністю лапідарію можна зробити висновок, що церква мала простий цоколь, фасади напевно не були розчленовані пілястрами, а якщо й були, то плоскими, які починалися від цоколю. Швидше за все, церква посідала один бічний портал у південній стіні, на що вказують двосторонні фундаменти для сходинок, які виникли вже на певному етапі функціонування святині. Ширина цих фундаментів може побічно свідчити, що проріз дверей мав ширину близько 1 м. Портал був перспективним, на що вказує деталь різьбленого архівольту, фрагмент колонки чи півколонки діаметром 20 см, а також низка інших профільованих деталей, які, найімовірніше, походять від його обрамлення. У карнизному поясі навряд чи застосовували романську аркатуру, з якої у процесі подвійних досліджень пам’ятки не виявлено жодного уламка, натомість тут, напевно, у частині карнизного фризу застосовували пояс, який нагадував спрощений поребрик (рис. 20). Десь на рівні карнизу використано на завершенні однієї з ринв маску-химеру, що зображала голову лева.

Наявність головного portalу в західній стіні залишається під сумнівом. З одного боку, його може підтверджувати осьова композиція підлоги, а з другого – заперечувати відсутність виступів фундаментів для сходинок, виявлених лише при південному вході.

Нава мурованої Благовіщенської церкви, швидше за все, була перекрита плоским балковим перекриттям, на що вказує відносно незначна товщина наземних мурів, допустимий проліт (8,26 м), а також відсутність сильно виражених пілястрів, що вимагали б регулярних виступів на рівні фундаментів. Балкове перекриття диктує традиційний двосхилий кроквяний дах над навою та відсутність бані на світловому тамбурі.

Судячи з відсутності цвяхів-вухналів, що є ознакою гонтових покрівель, дах храму був покритий мідними чи олов’яними листами, що внаслідок пожежі перевідклалися у вигляді згустків переплавленого металу. Перекриття ж пресвітерію-святини з апсидою могло бути як склепінчастим і конховим, так і балковим плоским. При обидвох варіантах пресвітерію був покритий двоспадовим, а апсида – стіжковим дахом (рис. 19).

Висновки

Внаслідок попередніх розкопок церкви Благовіщення на крилоському полі Церквиська наприкінці XIX ст. у науковий обіг було введено схематичні плани фундаментів, цінні рисунки уламків різьблених архітектурних деталей та решток мозаїчної підлоги з полив’яних плиток. Дослідники датували появу пам’ятки добою найбільшого розквіту давнього Галича – від середини XII до середини XIII ст.

Під час нових досліджень, здійснених 100 років по тому, вдалося уточнити багато даних, застати в неpotrивоженому вигляді сім ділянок автентичної мозаїчної долівки кам’яного храму, виявити низку невідомих дотепер об’єктів, зокрема рештки попередньої дводільної зрубною дерев’яної церкви.

Побудову та функціонування дерев’яного храму треба датувати на підставі освоєння досить віддаленої частини галицького подолу близько до середини XII ст. Блоки туронської крейди – матеріалу, масово вживаного при влаштуванні підмурків Успенського собору середини XII ст., застосовані у верхній частині фундаменту престолу дерев’яної церкви, побічно підтверджують таке датування.

Дерев'яна церква мала рідкісні, заглиблені в ровиках фундаменти з технологічно поверхнево обвуглених колод, споруджених у зрубній техніці. Зовні наріжні випуски зрубів нави та вітаря привантажувалися засипами з річкового каменю, що мало надавати споруді стійкості. Крім того, при фундаментах нави дерев'яної церкви вдалося привідкрити сліди дуже архаїчної пристовпової системи конструкцій, яка полягала в розвантаженні стін через перенесення ваги даху на пристінні стовпи.

Враховуючи два яруси прицерковного цвинтаря, дерев'яний храм мав функціонувати кілька десятків років, хоча культурна верства періоду його функціонування у стратиграфії поки важковловима. Церкву знищила пожежа, на що вказує прошарок деревного вугілля з частими крупинами окисленої міді, які є рештками розплавленого металевого покриття святині.

Невдовзі після пожежі на місці дерев'яної споруди зводиться більша мурована церква в романській техніці будівництва, підмурки якої співнапрямлені з попередницею й оббігають її довкола. Планувальні та конструктивні особливості спорудження фундаментів, застосування досить архаїчної техніки мурування *opus spicatum*, виявлені частини лапідарію – профільовані й різьблені деталі рослинно-геометричного та зооморфного декору, характеристики мозаїчної підлоги (різноманітний асортимент плиток, майстерне виконання полив'яного, інколи поліхромного перегородчастого покриття, наявність складнофігурних плиток із рельєфною оздобою), складна її композиція, що поєднувала фонові та “сюжетні” ділянки в колах-омфаліях, дають підставу відносити спорудження мурованої церкви Благовіщення в межах останньої третини XII – початку XIII ст., а час її функціонування, судячи з археологічного матеріалу, виявленого у прицерковних похованнях, продовжити поза Батієве нашестя до XV ст. зокрема.

Монолітний саркофаг, знайдений у північно-східній частині нави, найімовірніше, пов'язаний з особою княжого рівня. Із присутністю високої еліти тогочасного суспільства треба пов'язувати знахідку вишуканої намистини київського типу у вітарній частині храму. Наявність лише цих двох артефактів може переконати у призначенні святині для потреб фундатора і його оточення. Однак у храмі немає ознак присутності емпори, а його розташування поза городом в оточенні ремісничого поселення та існування навколо нього синхронного цвинтаря, дозволяє припускати, що він був доступний і для всієї місцевої громади.

Реконструкція плану святині розроблена на основі модуля, що складає чотири римські фути і становить величину 118 см. Правдоподібно, що такою була товщина стін споруди на рівні цоколя. У процесі розробки реконструкції плану наземних стін пам'ятки ми дійшли висновку, що спочатку було розплановане і, можливо, споруджене святилище (пресвітерія з апсидою), а дещо згодом до нього прибудовано наву, оскільки вісі їх розпланування мають розбіжність. Незрозумілою залишається недосконалість з'єднання цих частин будівлі на рівні підмурків з огляду на розпір вітарної арки. Ця особливість порівняно з аналогічними пам'ятками може свідчити про недостатній досвід будівничих, а відповідно, схиляє нас до ще більш раннього датування будівництва нашого об'єкта, тобто ближче до середини XII ст.

Брила споруди реконструюється за найближчими планувальними та просторовими аналогіями, які знаходимо на території Польщі цього періоду. Ймовірно, у храмі був лише один, південний, портал, який мав перспективне обрамлення і з якого можуть походити окремі віднайдені архітектурні деталі. Центральньоосьовий західний портал залишається під знаком питання. З одного боку, композиція підлоги храму йому підпорядкована, а з другого – у місці його ймовірного розташування відсутні розширення фундаментів як при південному вході, а також у деяких інших галицьких храмах цього часу (церкви Святого Пантелеймона та Кирилівська).

Незважаючи на типологічну подібність нашої пам'ятки до центрально-європейського костелу, ймовірну побудову плану її наземних стін на основі модуля, кратного римському футу, що може вказувати на участь західних будівничих у її спорудженні, ще не дають підстави

однозначно відносити його конфесійну належність до латинського обряду. Відсутність відповідних археологічних матеріалів, назва святині – “Благовіщення”, а також наявність фундаменту проповідного каменя-амвона перед “царськими вратами” можуть свідчити швидше про православну традицію, ніж католицьку. Тому питання конфесійності й участі західноєвропейських майстрів у спорудженні храму треба залишити відкритим для наступних досліджень.

Релікти дерев'яної та мурованої церков на полі Церквиська у Крилосі являються унікальними пам'ятками давньогалицької сакральної архітектури XII – першої половини XIII ст. як за планувальною структурою, будівельно-технічними, технологічними особливостями зведення, так і за окремими збереженими їх елементами, зокрема рештками мозаїчної підлоги з полив'яних плиток, яка функціонувала в мурованому храмі. Вони вимагають якомога ціліснішого збереження, а водночас і подальшого вивчення.

При майбутніх дослідженнях решток сакрального комплексу дерев'яної та мурованої церков Благовіщення, попри застосування прогресивних методів археологічного датування, необхідно:

1) звернути увагу на конструктивні особливості дерев'яної церкви, зокрема підтвердити або заперечити наявність пристінних стовпів;

2) перевірити наявність чи відсутність будівельних швів між конструкціями фундаментів нави та пресвітерію;

3) здійснити детальніші розкопки в межах апсиди мурованого храму з метою з'ясування конструкції основи його вітаря;

4) продовжити локальні розкриття у внутрішній частині нави мурованого храму, не порушуючи збережених фрагментів автентичної мозаїчної підлоги, з метою виявлення та дослідження внутрішніх поховань, а також решток дерев'яної церкви з прилеглими до неї похованнями із заходу.

5) провести тонший аналіз стратиграфії та розрізнення археологічного матеріалу за фазами функціонування сакрального комплексу й будівельними періодами мурованого храму (для вивчення загальної стратиграфічної колонки досконалішими методами на пам'ятці залишено три контрольні брівки).

Найдоцільніший рецепт збереження й подальшого вивчення сакрального комплексу XII–XV ст. – церков Благовіщення на давньогалицькому Підгородді – це, на нашу думку, спорудження музею-павільйону над їхніми залишками з облаштуванням у ньому експозиції автентичних субстанцій цих пам'яток.

ЛІТЕРАТУРА

Ауліх В. (1980). Историческая топография древнего Галича // Славянские древности. Этногенез. Материальная культура Древней Руси. – Киев. – С. 133–150.

Ауліх В., Дведжора О., Лукомський Ю. (1991). Дослідження галицького подолу 1987 року // Нові матеріали з археології Прикарпаття і Волині. – Львів. – С. 4–7.

Войтович Л. (2000). Князівські династії Східної Європи (кінець IX – початок XVI ст.) склад, суспільна і політична роль (історико-генеалогічне дослідження). – Львів. – 649 с.

Жишкович В. (1999). Пластика Русі-України X – першої половини XIV століть. – Львів. – 240 с.

Захар'єв В., Могитич І. (1996). Сокілецька давньоруська церква // Вісник інституту “Укрзахідпроектреставрація”. – Львів. – Ч. 5. – С. 103–104.

Іоаннісян О. М. (1988). Основные этапы развития Галицкого зодчества // Древнерусское искусство. Художественная культура X – первой половины XIII в. – Москва. – С. 41–58.

Каргер М. К. (1961). Древний Киев. Очерки по истории материальной культуры древнерусского города. – Том II. Памятники киевского зодчества X–XIII вв. – Москва–Ленинград. – 687 с.

Каргер М. К. (1947). К вопросу об убранстве интерьера в русском зодчестве домонгольского периода // Труды Всероссийской Академии художеств. Ленинград–Москва: Искусство. – Т. I. – С. 15–50.

- Колединский Л. В.* (2015). О Витебском храме св. Михаила // Актуальные проблемы Белорусского Подвинья и сопредельных регионов. – Новополоцк. – С. 62–72.
- Крип'якевич І.* (1917). Галич, столица українських князів. – Львів: Свобода. – Ч. 49.
- Лукомський Ю.* (1991a). Звіт Архітектурного загону про польові дослідження у 1990 р. – Львів. – 39 с. – XXXX табл.
- Лукомський Ю.* (1991b). Архітектурна спадщина давнього Галича. – Галич. – 38 с.
- Лукомський Ю.* (1997). Проблеми вивчення та збереження пам'яток монументальної архітектури Галича // Наукові записки Львівського історичного музею. – Львів. – Вип. VI. – Ч. 1. – С. 135–147.
- Лукомський Ю.* (1987). Звіт Архітектурного загону Галицької археологічної експедиції за 1986 р. – Львів. – 27 с. – 74 іл.
- Лукомський Ю.* (1988). Звіт загону по вивченню оборонних споруд про польові дослідження 1987 р. – Львів. – 26 с. – 74 таб.
- Лукомський Ю., Петрик В.* (2001). Нові матеріали до відтворення елементів містобудівельної структури Галича XII–XIII ст. // Історичні та культурологічні студії. – Львів. – Ч. 3. – С. 166–182.
- Лукомський Ю., Петрик В.* (2018). Княжий Галич (археологія, дослідження, структура міста) // Атлас українських історичних міст. – Т. 2: Галич. – Львів: Колвес. – С. 2–9. – Мапа 3.3. Реконструкція планувальної структури XIII ст.
- Малевская М. В.* (1966). К реконструкции майоликового пола Нижней церкви в Гродно // Культура Древней Руси. – Москва. – С. 146–151.
- Малевская М. В., Раппопорт П. А.* (1978). Декоративные керамические плитки древнего Галича // Slovenska archeologia. – Bratislava. – Т. XXVI–1. – S. 87–96.
- Матвеев В.* (2016). Выкладка пола церкви Спаса в Галиче // Галич і Галицька земля: матеріали міжнародної наукової конференції. – Галич. – С. 353–366.
- Матвеев В.* (2018). Полы деревянных церквей Галицкой Руси // Галич і Галицька земля: матеріали науково-практичної конференції. – Галич. – С. 347–360.
- Милонас П. М.* (1995). Заметки об архитектуре Афона // Древнерусское искусство. Балканы. Русь. – Санкт-Петербург. – С. 7–81.
- Могитич І.* (1998). Археологічно відкриті дерев'яні церкви Галичини і Волині X–XIV ст. // Вісник Інституту “Укрзахідпроектреставрація”. – Львів. – Ч. 10. – С. 3–14.
- Пастернак С.* (1938). З чого була збудована княжа катедрa в Крилосі // Наша Батьківщина. – Львів. – Ч. 9. – С. 199–201.
- Пастернак Я.* (1944). Старий Галич (археологічно-історичні дослідження у 1850–1943 рр.). – Краків–Львів. – 238 с.
- Патріарх Димитрій (в миру В. Ярема).* (1998). Церковне будівництво Західної України (під ред. Ю. Криворучка). – Львів: Міжнародна школа церковної архітектури. – 68 с.
- Пеленський Й.* (2018). Галич в історії середньовічного мистецтва на основі археологічних досліджень і архівних джерел // Галич. Збірник наукових праць / за ред. М. Волощука. – Івано-Франківськ: “Лілея-НВ”. – Серія 2. – Вип. 4. – 320 с.
- Полянській П.* (1889). Руины старинной церкви св. Благовѣщенія на Подгородью подъ Галичемъ // Новый Галичанинъ. – Львов. – Ч. 20/15 (27) X. – С. 242–243.
- Раппопорт П. А.* (2013). Ориентация древнерусских церквей // Архитектура средневековой Руси. – СПб. – С. 168–174.
- Січинський В.* (1926). Архітектура старокнязівської доби (X–XIII ст.). – Прага. – 50 с.+ 78 іл.
- Січинський В.* (1928). Конспект історії всесвітнього мистецтва. – Ч. 1 До Ренесанса. – Прага. – 351 с.
- Січинський В.* (1956). Історія українського мистецтва. – Нью-Йорк: НТШ. – Т. 1. Архітектура. – 180 с.
- Скуревич К. Б.* (1906). Зодчество западныхъ славянъ и вліяніе на него романской архитектуры. – СПб. – 32 с.
- Томенчук Б.* (1993). Дослідження дерев'яної ротонди на давньоруському городищі в Олешкові на Пруті // ЗНТШ. – Львів. – Т. ССXXV. – С. 87–96.
- Томенчук Б.* (1996). Археологія дерев'яних храмів Галицького князівства // Галицько-буковинський хронограф. – Івано-Франківськ. – №1. – С. 7–22.

- Томенчук Б. (2005). Олешківська ротонда. Івано-Франківськ. – 166 с.
- Флиер А. Я. (1988). Эволюция планов православных каменных храмов на территории Украины с X по середину XVII в. // Архитектурное наследство. – Москва. – №35. – С. 86–96.
- Щапова Ю. Л. (1966). Плитчатый пол вновь открытой церкви на Соборной горе Смоленска // Культура Древней Руси. – Москва. – С. 302–306.
- Akta grodzkie i ziemskie...* (1880). – Lwów. – T.VIII. – 354 s. – Dok. LI.
- Buko A. (2011). Archeologia Polski wczesnośredniowiecznej. Odkrycia – hipotezy – interpretacje. – Warszawa. – 494 s.
- Czołowski A. (1890). O położeniu starego Halicza. – Lwów.
- Kalisz uczesnośredniowieczny* (1998). / Red. Baranowski T. – Kalisz.
- Peleński J. (1914). Halicz w dziejach sztuki średniowiecznej na podstawie badań archeologicznych i źródeł archiwalnych. – Kraków. – 221 s.
- Szaraniewicz I. (1886). O rezultatach poszukiwań archeologicznych w okolicy Halicza w r. 1884 i 1885. – Lwów. – 90 s. + 2 rys.
- Szołginia W.* (1975; 1982). Ilustrowana encyklopedia dla wszystkich. Architektura i budownictwo. – Warszawa. – S. 248.
- Świechowski Z. (2000). Architektura romańska w Polsce. – Warszawa: DiG. – 674 s.
- Świechowski Z. (1963). Budownictwo romańskie w Polsce. Katalog zabytków. – Wrocław-Warszawa-Kraków. – 431 s.
- Tomaszewski A. (1974). Romańskie kościoły z emporami zachodnimi na obszarze Polski, Czech i Węgier. – Wrocław-Warszawa-Kraków-Gdańsk. – 424 s.

REFERENCES

- Aulikh, V., Dzhezhora, O., & Lukomskyi, Yu. (1991). Doslidzhennia halytskoho podolu 1987 roku. *Novi materialy z arkeolohii Prykarpattia i Volyni*. Lviv, 4–7 (in Ukrainian).
- Voitovych, L. (2000). *Kniazivski dynastii Skhidnoi Yevropy (kinets IX – pochatok XVI st.) sklad, suspilna i politychna rol (istoryko-henealohichne doslidzhennia)*. Lviv, 649 pp. (in Ukrainian).
- Zhyshkovych, V. (1999). *Plastyka Rusi-Ukrainy X – pershoi polovyny XIV stolit*. Lviv, 240 pp. (in Ukrainian).
- Zakhar'iev, V., & Mohytych, I. (1996). Sokiletska davnoruska tserkva. *Visnyk instytutu "Ukrzakhidproektrestavratsiia"*, 5. Lviv, 103–104 (in Ukrainian).
- Ioannisjan, O. M. (1988). Osnovnye jetapy razvitija Galickogo zodchestva. *Drevnerusskoe iskusstvo. Hudozhestvennaja kul'tura X – pervoj poloviny XIII v.* Moskva, 41–58 (in Russian).
- Karger, M. K. (1961). *Drevnij Kiev. Oчерki po istorii material'noj kul'tury drevnerusskogo goroda, 2* Pamjatniki kievskogo zodchestva X–XIII vv. Moskva, Leningrad, 687 pp. (in Russian).
- Karger, M. K. (1947). K voprosu ob ubranstve inter'era v russkom zodchestve domongol'skogo perioda. *Trudy Vserossijskoj Akademii hudozhestv. Leningrad–Moskva: Iskusstvo, 1*, 15–50 (in Russian).
- Koledinskij, L. V. (2015). O Vitebskom hrame sv. Mihaila. *Aktual'nye problemy Balorusskogo Podvin'ja i sopredel'nyh regionov*. Novopolock, 62–72 (in Russian).
- Kryp'iakevych, I. (1917). *Halych, stolytsia ukrainskykh kniaziv, 49*. Lviv: Svoboda (in Ukrainian).
- Lukomskyi, Yu. (1991a). *Zvit Arkhitekturnoho zahonu pro polovi doslidzhennia u 1990 r.* Lviv, 39.
- Lukomskyi, Yu. (1991b). *Arkhitekturna spadshchyna davnoho Halycha*. Halych, 38 pp. (in Ukrainian).
- Lukomskyi, Yu. (1997). Problemy vyvchennia ta zberezhennia pam'iatok monumentalnoi arkhitektury Halycha. *Naukovi zapysky Lvivskoho istorychnoho muzeiu, 6*(1). Lviv, 135–147 (in Ukrainian).
- Lukomskyi, Yu. (1987). *Zvit Arkhitekturnoho zahonu Halytskoi arkeolohichnoi ekspedycii za 1986 r.* Lviv, 27 (in Ukrainian).
- Lukomskyi, Yu. (1988). *Zvit zahonu po vyvchenniu oboronnykh sporud pro polovi doslidzhennia 1987 r.* Lviv, 26 pp. 74 tab. (in Ukrainian).
- Lukomskyi, Yu., & Petryk, V. (2001). Novi materialy do vidtvorennia elementiv mistobudivelnioi struktury Halycha XII–XIII st. *Istorychni ta kulturolohichni studii, 3*. Lviv, 166–182 (in Ukrainian).

- Lukomskyi, Yu., & Petryk, V. (2018). Kniazhyi Halych (arkheolohiia, doslidzhennia, struktura mista). *Atlas ukrainskykh istorychnykh mist, 2 Halych*. Lviv: Kolves, 2–9 (in Ukrainian).
- Malevskaia, M. V. (1966). K rekonstrukcii majolikovogo pola Nizhnej cerkvi v Grodno. *Kul'tura Drevnej Rusi*. Moskva, 146–151 (in Russian).
- Malevskaia, M. V., & Rappoport, P. A. (1978). Dekorativnye keramicheskie plitki drevnego Galicha. *Slovenska archeologia, 26*(1). Bratislava, 87–96 (in Russian).
- Matveev, V. (2016). Vykladka pola cerkvi Spasa v Galiche. *Halych i Halytska zemlia: materialy mizhnarodnoi naukovoï konferentsii*. Halych, 353–366 (in Russian, & in Ukrainian).
- Milonas, P. M. (1995). Zametki ob arhitekture Afona. *Drevnerusskoe iskusstvo. Balkany. Rus'*. Sankt-Peterburg, 7–81 (in Russian).
- Mohytych, I. (1998). Arkheolohichno vidkryti derev'iani tserkvy Halychyny i Volyni X–XIV st. *Visnyk Instytutu "Ukrzakhidproektrestavratsiia", 10*. Lviv, 3–14 (in Ukrainian).
- Pasternak, S. (1938). Z choho bula zbudovana kniazha katedra v Krylosi. *Nasha Batkivshchyna, 9*. Lviv, 199–201 (in Ukrainian).
- Pasternak, Ya. (1944). *Staryi Halych (arkheolohichno-istorychni doslidy u 1850–1943 rr.)*. Krakiv, Lviv, 238 pp. (in Ukrainian).
- Patriarkh Dymytrii (v myru V. Yarema). (1998). *Tserkovne budivnytstvo Zakhidnoi Ukrainy*. Yu. Kryvoruchka (Ed.). Lviv: Mizhnarodna shkola tserkovnoi arkhitektury, 11 (in Ukrainian).
- Pelenskyi, Y. (2018). Halych v istorii serednovichnoho mystetstva na osnovi arkheolohichnykh doslidzhen i arkhivnykh dzherel. *Halych. Zbirnyk naukovykh prats, 2*(4). M. Voloshchuk (Ed.). Ivano-Frankivsk: "Lileia-NV", 320 pp. (in Ukrainian).
- Poljanskij, P. (1889). Ruiny starinnoj cerkvi sv. Blagovjshhenija na Podgorod'ju pod Galichem. *Novyy Galichanin, 20/15*(27) X. L'vov, 242–243 (in Russian).
- Rappoport, P. A. (2013). Orientacija drevnerusskikh cerkvej. *Arhitektura srednevekovoj Rusi*. Sankt-Peterburg, 168–174 (in Russian).
- Sichynskyi, V. (1926). *Arhitektura starokniazivskoi doby (X–XIII st.)*. Praha, 50 pp. (in Ukrainian).
- Sichynskyi, V. (1928). *Konspekt istorii vsesvitnoho mystetstva, 1 Do Renesansa*. Praha: Siiach, 351 pp. (in Ukrainian).
- Sichynskyi, V. (1956). *Istoriia ukrainskoho mystetstva, 1. Arhitektura*. Niu-Iork: NTSh, 180 pp. (in Ukrainian).
- Skurevich, K. B. (1906). *Zodchestvo zapadnyh# slavjan# i vlijanie na nego romanskoj arhitektury*. Sankt-Peterburg, 32 pp. (in Russian).
- Tomenchuk, B. (1993). Doslidzhennia derev'ianoi rotundy na davnoruskomu horodyshchi v Oleshkovi na Pruti. *Zapysky Naukovoho tovarystva imeni Shevchenka, 225*. Lviv, 87–96 (in Ukrainian).
- Tomenchuk, B. (1996). Arkheolohiia derev'ianykh khramiv Halytskoho kniazivstva. *Halytsko-bukovynskyi khronohraf, 1*. Ivano-Frankivsk, 7–22 (in Ukrainian).
- Tomenchuk, B. (2005). *Oleshkivska rotonda*. Ivano-Frankivsk, 166 pp. (in Ukrainian).
- Flier, A. Ja. (1988). Jevoljucija planov pravoslavnykh kamennykh hramov na territorii Ukrainy s X po seredynu XVII v. *Arhitekturnoe nasledstvo, 35*. Moskva, 86–96 (in Russian).
- Shhapova, Ju. L. (1966). Plitchatyj pol vnov' otkrytoj cerkvi na Sobornoj gore Smolenska. *Kul'tura Drevnej Rusi*. Moskva, 302–306 (in Russian).
- Akta grodzkie i ziemskie...*, 7(1880). Lwów, 354 pp. (in Polish).
- Buko, A. (2011). *Archeologia Polski wczesnośredniowiecznej. Odkrycia – hipotezy – interpretacje*. Warszawa, 494 pp. (in Polish).
- Czołowski, A. (1890). *O położeniu starego Halicza*. Lwów (in Polish).
- Baranowski, T. (Ed.). (1998). *Kalisz uczesnośredniowieczny*. Kalisz (in Polish).
- Pełeński, J. (1914). *Halicz w dziejach sztuki średniowiecznej na podstawie badań archeologicznych i źródeł archiwalnych*. Kraków, 221 pp. (in Polish).
- Szaraniewicz, I. (1883). *Trzy opisy historyczne staroksiążęcego grodu Halicza w r.1860, 1880 i 1882*. Lwów, 232 pp. (in Polish).

Szaraniewicz, I. (1886). *O rezultatach poszukiwań archeologicznych w okolicy Halicza w r. 1884 i 1885*. Lwów, 90 pp. (in Polish).

Szołginia, W. (1975; 1982). In *Ilustrowana encyklopedia dla wszystkich. Architektura i budownictwo*, 248. Warszawa (in Polish).

Świechowski, Z. (2000). *Architektura romańska w Polsce*. Warszawa: DiG, 674 pp. (in Polish).

Świechowski, Z. (1963). *Budownictwo romańskie w Polsce. Katalog zabytków*. Wrocław–Warszawa–Kraków, 431 pp. (in Polish).

Tomaszewski, A. (1974). *Romańskie kościoły z emporami zachodnimi na obszarze Polski, Czech i Węgier*. Wrocław–Warszawa–Kraków–Gdańsk, 424 pp. (in Polish).

Стаття: надійшла до редакції 16.11.2018

прийнята до друку 6.12.2018

ANNUNCIATION CHURCH IN ANNALISTIC HALYCH

Yuri LUKOMSKYI

*Ivan Krypiakevych Institute of Ukrainian Studies of NAS of Ukraine,
Vynnychenko St., 24, 79008, Lviv, Ukraine,
“Lviv Polytechnic” National university, Bandery St., 12, 79000, Lviv, Ukraine,
e-mail: skif@i.ua*

Results of archaeological research of the complex of remains of wooden and stone Annunciation church, preserved on the level of foundations on the territory of the former Podil of annalistic Halych of XII–XIII centuries, which were conducted under the direction of I. Sharanevych and L. Lavretskyi during the final of XIX century and by the author (final of XX century). On the basis of analysis of planning structure of the sites, building-technical and technological peculiarities of construction of them, remains of white-stone decoration and mosaic floor, consisting of ceramic glazed tiles, nearby cemetery, collected archaeological material, and described stratigraphy, comparisons with the series of analogues dating of the objects and their functioning are specified (wooden church – during the middle – second half of XII century and stone one, built in the interval between last third of XII – beginning of XIII century). Several hypothetic graphical and archaeological reconstructions are made: 1) plan of wooden church; 2) plan of stone temple on the level of foundation of walls; 3) part of the plan of mosaic floor, consisted of glazed tiles; 4) technological process of producing of complex-shaped polychromatic tiles; 5) volumetric-spatial image of stone shrine. At the conclusion some issues, which should be solved during future studies are emphasized, preservation of survived unique relicts in purposely built closed museum pavilion is suggested.

Key words: Annunciation church, Middle Ages, temple architecture, planning structure, archaeological-architectural reconstruction.