

БАГАТОШАРОВА ПАМ'ЯТКА ТРИПІЛЬСЬКОЇ КУЛЬТУРИ ТИМКІВ НА СЕРЕДНЬОМУ ПРИДНІСТЕР'І

Тарас ТКАЧУК¹, Яна ЯКОВИШИНА², Сергій ЛИСЮК¹

¹Національний заповідник “Давній Галич”,
вул. І. Франка, 1, 77100, м. Галич, Україна, e-mail: tkachukt@gmail.com

²Інститут українознавства ім. І. Крип'якевича НАН України,
вул. Винниченка, 24, 79008, м. Львів, e-mail: jkovyshyna@ukr.net

Стаття присвячена публікації нових матеріалів з трипільського поселення Тимків у Середньому Придністер'ї. На жаль, воно пограбоване нелегальними копачами. За уцілілими матеріалами з'ясовано, що пам'ятка багатошарова, помітні також контакти між локальними групами трипільської культури.

Найраніший шар пам'ятки нечисельний і відноситься до кінця етапу VI. Знаходимо багато аналогій у кераміці серед інших поселень цього часу. Керамічний комплекс другого шару поселення датований етапом В II. Його стилістика має риси синтезу традицій розписів двох локальних груп трипільської культури того часу. Такі орнаментальні схеми, як горизонтальні S-подібні дуги, вертикальні великі овали, з'єднані тонкими лініями, елементи “лицьових” розписів на великих вінцях кратерів, притаманні для орнаментики посуду мерешовської групи. До яскравих впливів шипинецьких традицій у розписах посуду з Тимкова відносяться вертикальні білі й чорні паралельні лінії і стрічки, нанесені поверх орнаментати або просто на поверхню кубків. Третій шар належить поселенню петренської групи етапу CI. Серед фрагментів посуду з третьої верстви Тимкова перебувають такі, що є впливами або “імпортами” за своїми орнаментами або ж формами, зокрема деякі стилістичні та морфологічні риси знаходять аналогії серед столового посуду (і його орнаментики) бадразької локальної групи трипільської культури, найближчі поселення якої розташовувалися неподалік, на території сходу сучасної Чернівецької області.

Ключові слова: енеоліт, Трипілля, кераміка, орнаментати, етап VI, мерешовська група, шипинецька група, петренська група.

У літературі трипільська пам'ятка відома поблизу с. Тимків Новоушицького району Хмельницької області [Винокур, Гуцал, 1984, с. 71]. Поселення розташоване на південній околиці села, на лівому березі р. Ушиці, яка омиває його з півночі. При цьому утворюється помітне коліно за течією. Кілька років тому на пам'ятку натрапив краєзнавець С. Лисюк. Частина поселення була вкрита ямами й пограбована. Фрагменти, які вигорнули з ям і залишили нелегальні копачі, він збирав упродовж кількох сезонів. Колекція, що налічує близько 5 000 знахідок, сьогодні зберігається у двох установах: Кам'янець-Подільському державному історичному музеї-заповіднику та Національному історико-архітектурному заповіднику “Кам'янець”.

Шар етапу VI трипільської культури

Найраніші матеріали належать до етапу VI трипільської культури (рис. 1). Ця частина колекції нечисленна й налічує близько 30 фрагментів столового посуду із добре відмуленої глини. Серед зібраного матеріалу приблизно однакова кількість уламків із розписним орнаментом і заглибленим. Очевидно, найкраще збережені зразки посуду (цілі форми або великі фрагменти, які можна склеїти) втрачені через розграбування, тому співвідношення кількості посуду із заглибленим орнаментом та розписом достовірно не встановити.



Рис. 1. Поселення етапу VI: 1 – Тимків I, 2 – Липчани I, 3 – Василівка, 4 – Ожеве, 5 – Гринчук, 6 – Шипинці А, 7 – Незвисько I, 8 – Устечко, 9 – Глибочок, 10 – Кудринці, 11 – Смотрич II–Кубачівка
Fig. 1. Settlements from stage VI: 1 – Tymkiv I, 2 – Lypchany I, 3 – Vasylivka, 4 – Ozheve, 5 – Grynychuk, 6 – Shypintsi A, 7 – Nezvysko I, 8 – Ustechko, 9 – Glybochok, 10 – Kudryntsi, 11 – Smotrych II–Kubachivka

Кераміка із заглибленим орнаментом репрезентована невеликими уламками. Відтворити форму посудин за ними складно. Лінійний орнамент утворюють ретельно нанесені жолобки завширшки 0,5 см. Майже на всіх фрагментах залишилися сліди фарбування червоним або чорним кольором на зовнішній поверхні, а також білим – у жолобках (рис. 2, 3, 6, 9, 10, 3, 2, 4–9). Тло темно-сіре або світло-помаранчове, залежно від випалу посудини.

Для систематизації розписного посуду ми використовували схему стилів, яку розробив Г. Шмідт [Schmidt, 1932] і доповнили в подальшому інші дослідники. Серед кераміки з мальованим орнаментом переважає поліхромний розпис у стилі α^2 (на червоному тлі розпис чорною фарбою, при цьому утворюються червоні смуги, по них прокреслюють тонкі білі лінії). Він наявний майже на всіх фрагментах (рис. 2, 4, 5, 7, 8, 12, 13; 3, 3). На невеликому кубку і ще двох уламках зафіксовано стиль α^3 (орнамент білою фарбою на червоному тлі) (рис. 2, 1, 2, 11). Аналогічно оздоблені кубки присутні на поселеннях кінця етапу VI Трипілья та Кукутень А4, у Василівці [Шумова, 1994, рис. 1, 7], Незвиську I [Черныш, 1962, рис. 23, 1], Дрегушень [Marinescu-Bolcu, 1989, fig. 3, 4, 8]. Найкраще збережена посудина – грушоподібна (рис. 2, 1). Вона – єдиний зразок із розписом $\alpha^{\text{N}^{\circ}}$ (на білому тлі розпис чорною фарбою, утворені білі смуги, заповнені тонкими червоними лініями).

Стилістичні підгрупи α формуються наприкінці етапу VI. Можемо спостерігати їх у розписах кераміки таких пам'яток, як Незвисько I [Черныш, 1962, рис. 23], Шипинці А [Кандиба, 2007, рис. 1, 1; 151–175], Василівка [Шумова, 1994, рис. 1, 1–17], Смотрич II–Кубачівка [Старенький, Левінзон, 2018, рис. 1, 2], Дрегушень [Marinescu-Bolcu, 1989], Феделешень [Dumitrescu, 1963] та ін. Стиль α присутній і на кераміці початку етапу VI–VII, але поступово його витісняють варіації пізніших стилів. Питання хронології етапу VI активно розробляють дослідники [Попова, 2003; Колесников, 1985; Палагута, 2016; Бурдо, 2018], але

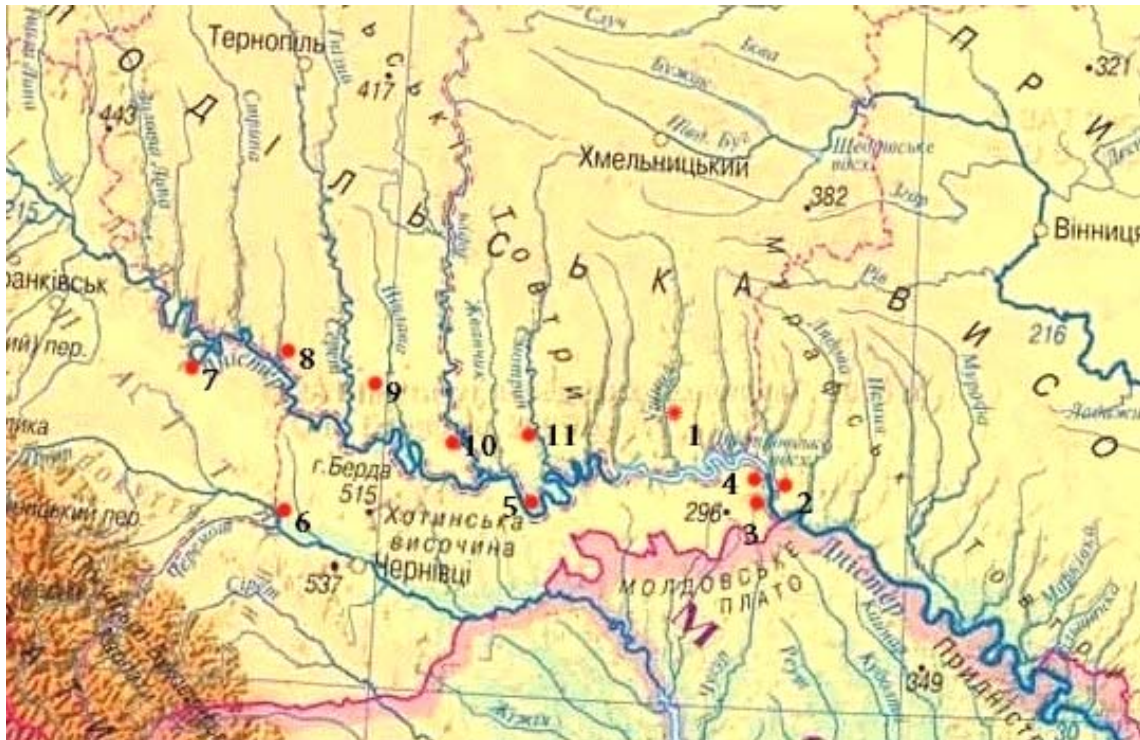
загальноприйнятої схеми ще немає. За аналогією з відомими пам'ятками можемо віднести її до кінця VI.



Рис. 2. Тимків I. Столова кераміка етапу VI
Fig. 2. Tymkiv I. Tableware from stage VI



Рис. 3. Тимків I. Столова кераміка етапу BI
Fig. 3. Tymkiv I. Tableware from stage BI

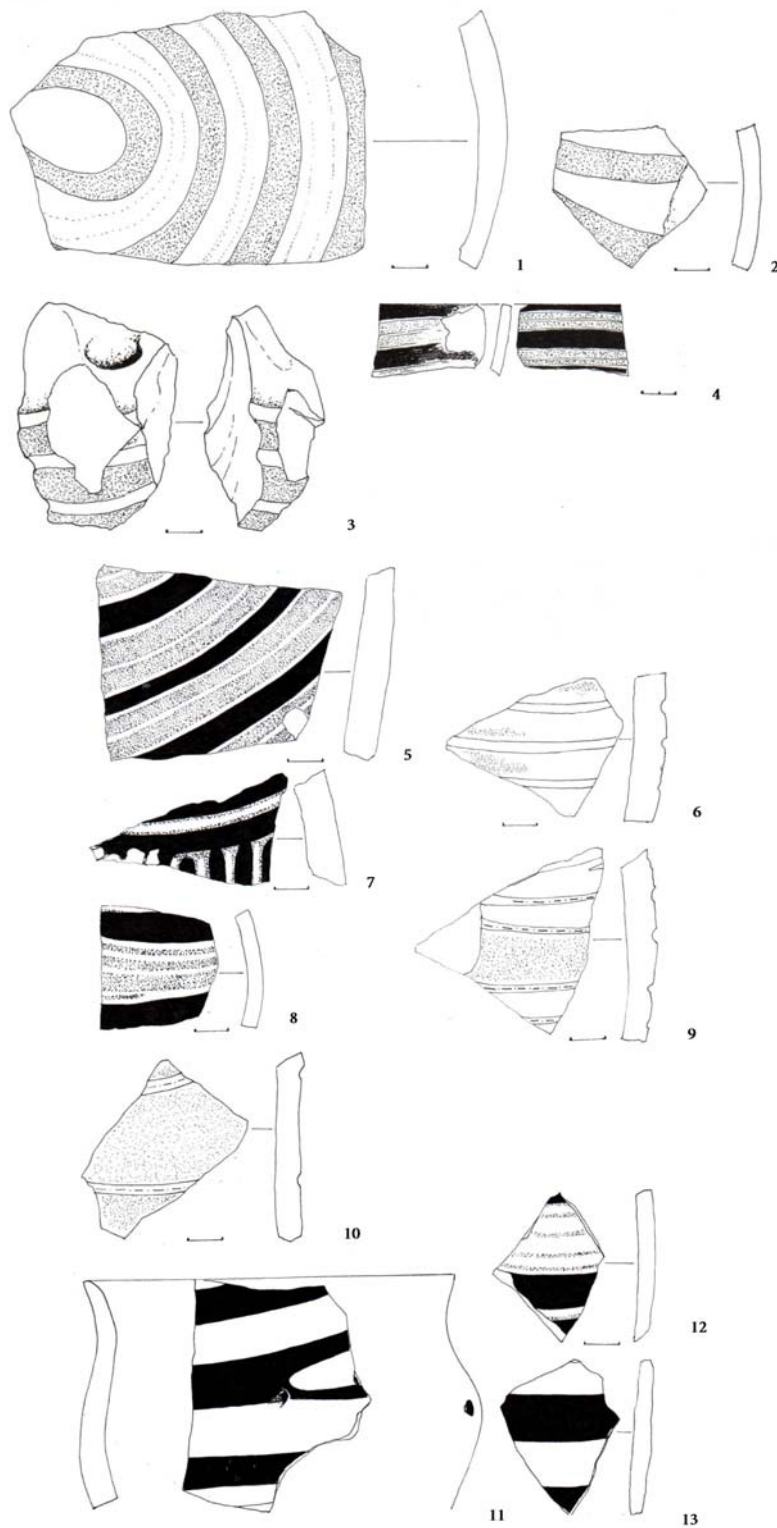

Рис. 4. Поселення етапу ВІІ з орнаментациєю з білою окантовкою: 1 – Тимків ІІ, 2 – Ворошилівка, 3 – Сосни, 4 – Коржівка, 5 – Бодаки, 6 – Буша ІІ, 7 – Збручанське, 8 – Незвисько ІІІ, 9 – Терешівці, 10 – Голосків, 11 – Селище

Fig.4. Settlement from stage ВІІ from with ornamentation with white ending: 1 – Tymkiv ІІ, 2 – Voroshylivka, 3 – Sosny, 4 – Korzhivka, 5 – Bodaky, 6 – Busha ІІ, 7 – Zbruchanske, 8 – Nezvysko ІІІ, 9 – Tereshivtsi, 10 – Goloskiv, 11 – Selysche

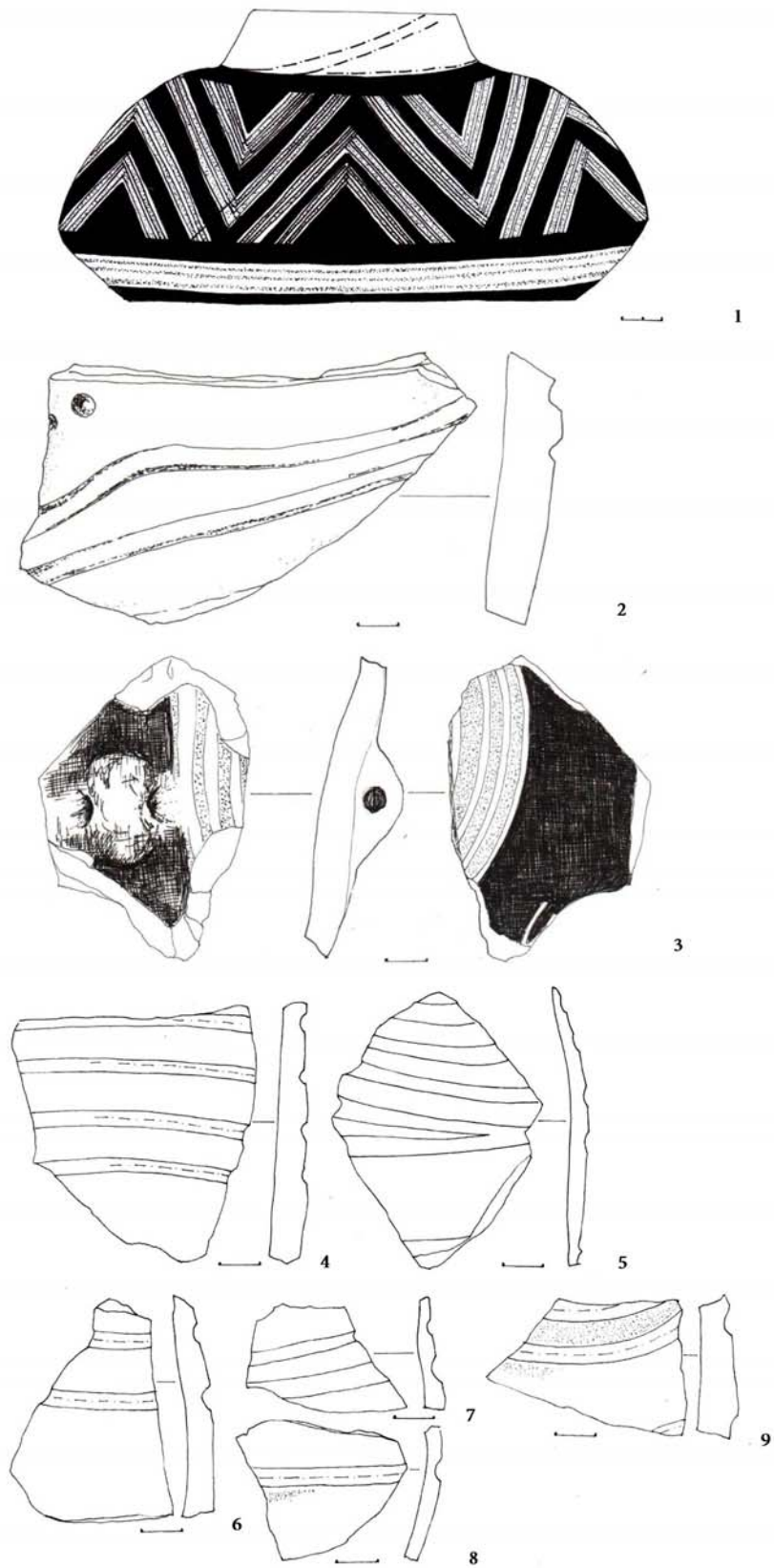
Шар етапу ВІІ трипільської культури (рис. 4)

До етапу ВІІ належать фрагменти 63-х столових посудин, виготовлених із добре відмудленої глини. Розпис посуду виконано різними відтінками чорної фарби. Понад половину (50,7 %) орнаментних схем мальованого посуду обведено білими тонкими лініями.

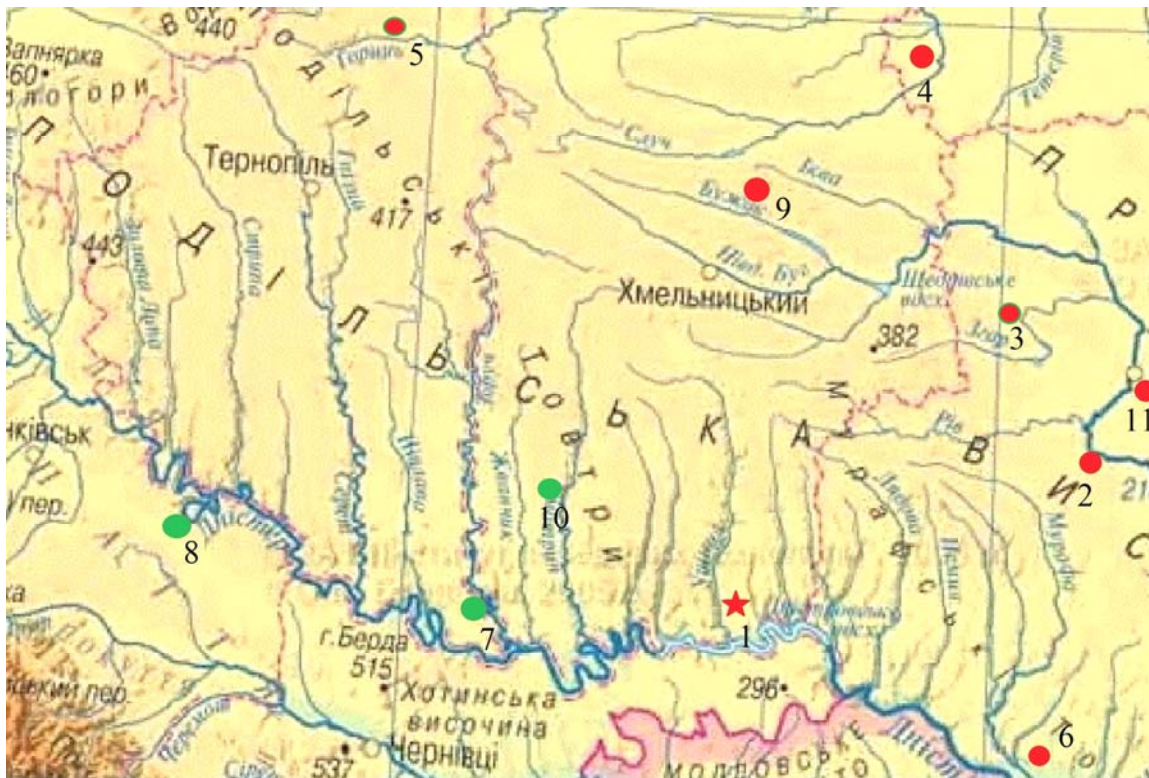
Великі зрізано-конічні миски розмальовували ззовні та зсередини великими й малими овалами, розташованими у вигляді цифри “8”. У серединях великих овалів інколи зображували хвилясті стрічки. Усього маємо фрагменти чотирьох таких (рис. 5, 1). На фрагментах дев'яти зрізано-конічних мисок помітний двосторонній розпис, але схеми орнаменту встановити не вдалося через малі розміри знахідок.

Фрагменти трьох зрізано-сферичних мисок середніх розмірів розмальовані в серединях дугами, що заходять одна за одну. Орнаментальна схема однієї обведена тонкими білими лініями (рис. 5, 2-4).

Фрагменти 12 кубків із плавними ребрами дозволяють побачити, що їх розмальовували метопами й горизонтальними “горбиками” поміж ними (рис. 6). Схеми розпису шести кубків обведені тонкими білими лініями. А поміж щаблями драбинки в метопі одного кубка розташовані білі крапки. На двох кубках поверх орнаменту розміщено вертикальні білі стрічки (рис. 6, 6-7). Ще на чотирьох – чорні вертикальні стрічки (рис. 6, 8-11).

Велика біконічна посудина з плавними ребрами, розмальована в нижньому широкому орнаментальному полі великими горизонтальними S-подібними дугами, обведеними білими

тонкими лініями. На верхньому орнаментальному полі були погано помітні зараз фестони, також обведені тонкими білими лініями (рис. 7, 1).



Рис. 5. Тимків II. Столова кераміка етапу ВІІ
Fig. 5. Tymkiv II. Tableware from stage ВІІ



Рис. 6. Тимків II. Столова кераміка етапу VII
Fig. 6. Tymkiv II. Tableware from stage VII

Біконічний посуд (1 екземпляр) ще розмальовували вертикальними дугами, що заходили одна за одну, обведеними тонкими білими лініями (рис. 8, 2). Одна невелика амфора була розмальована “лицьовою” схемою, також обведена білими лініями (рис. 8, 7).

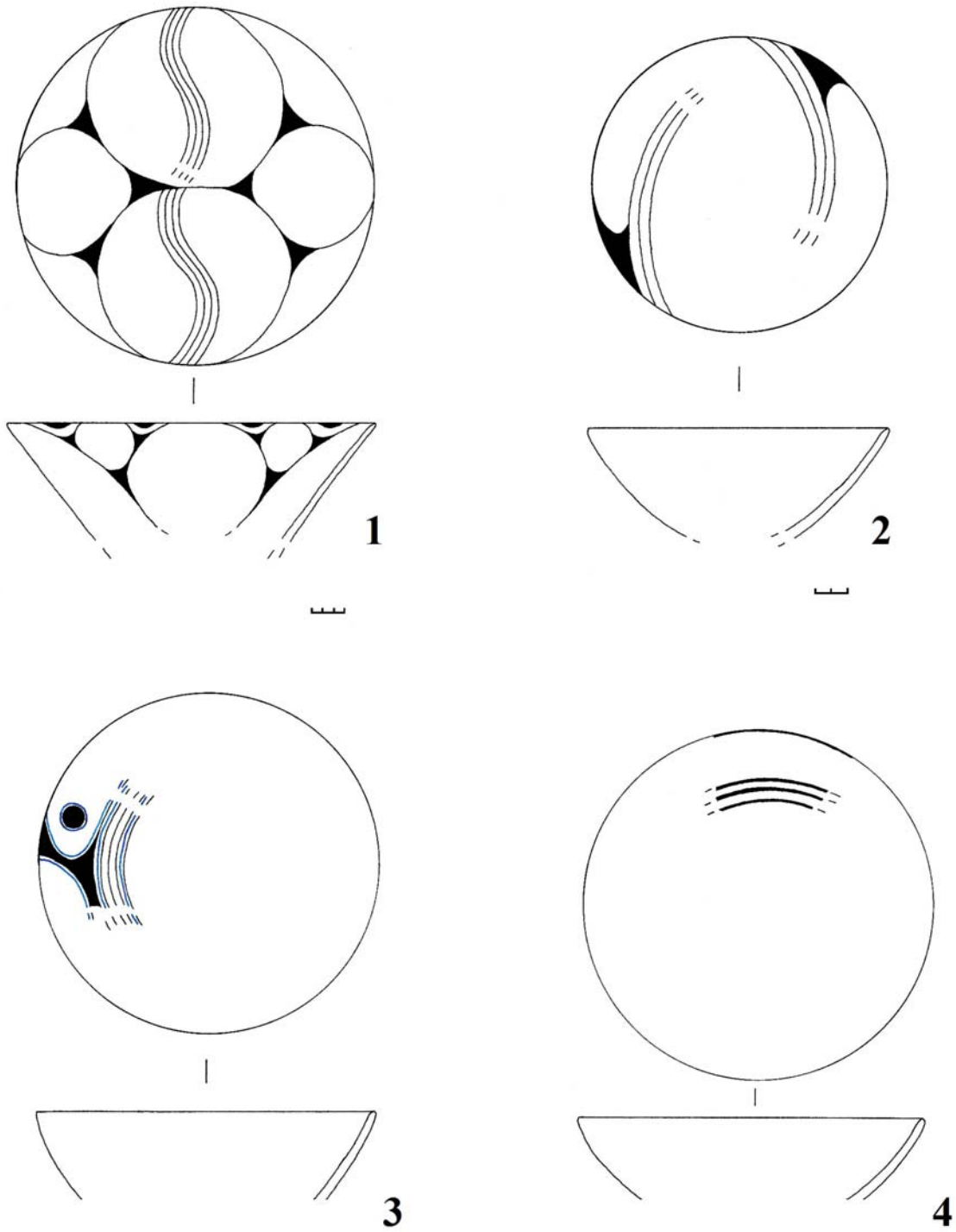
Маємо фрагменти вінець двох кратерів середніх розмірів. На одному з них білими тонкими лініями нанесено навскісний хрест (рис. 7, 2). Знайдено також частини восьми великих кратерів із великими вінцями, що виходять за максимальне розширення тулубів. Ззовні на вінцях зображували елементи “лицьових” схем, поділених метопами (рис. 9, 1–5). На внутрішніх сторонах цих вінець малювали великі горизонтально розташовані лінзоподібні

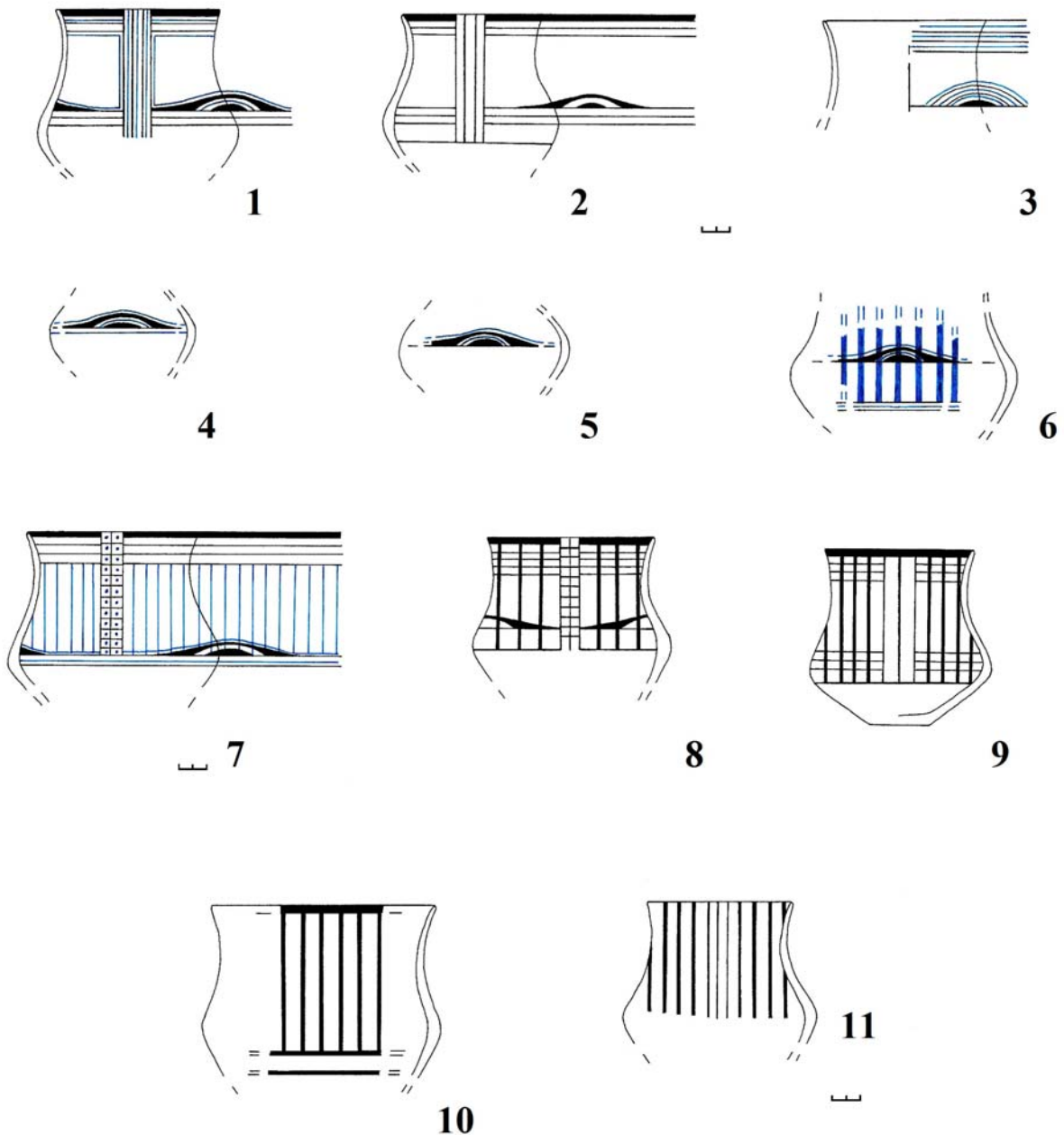

Рис. 7. Тимків II. Столова кераміка етапу BII
Fig. 7. Tymkiv II. Tableware from stage BII



Рис. 8. Тимків II. Столова кераміка етапу VII

Fig. 8. Tymkiv II. Tableware from stage VII

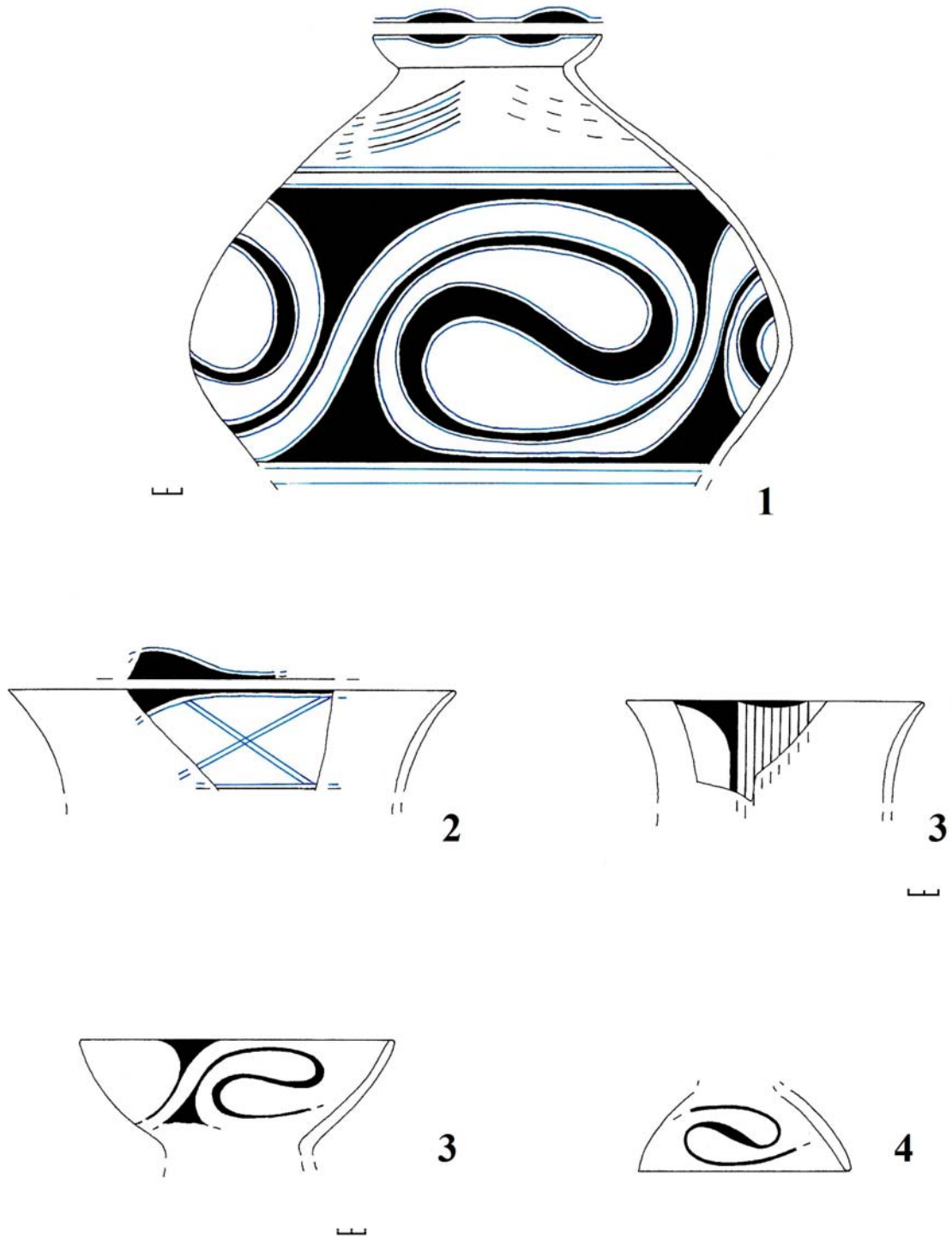
овали. На тулубах – великі горизонтальні (або діагональні), з'єднані тонкими лініями. Орнаментальні схеми двох таких кратерів обведено білими тонкими лініями.

Знайдено фрагменти трьох грушоподібних посудин із високими циліндричними вінцями. Дві з них орнаментовані схемами розпису “Tangentenkrisband”, обведеними білими тонкими лініями. На найбільших розширеннях їхніх тулубів, із двох сторін кожної посудини,

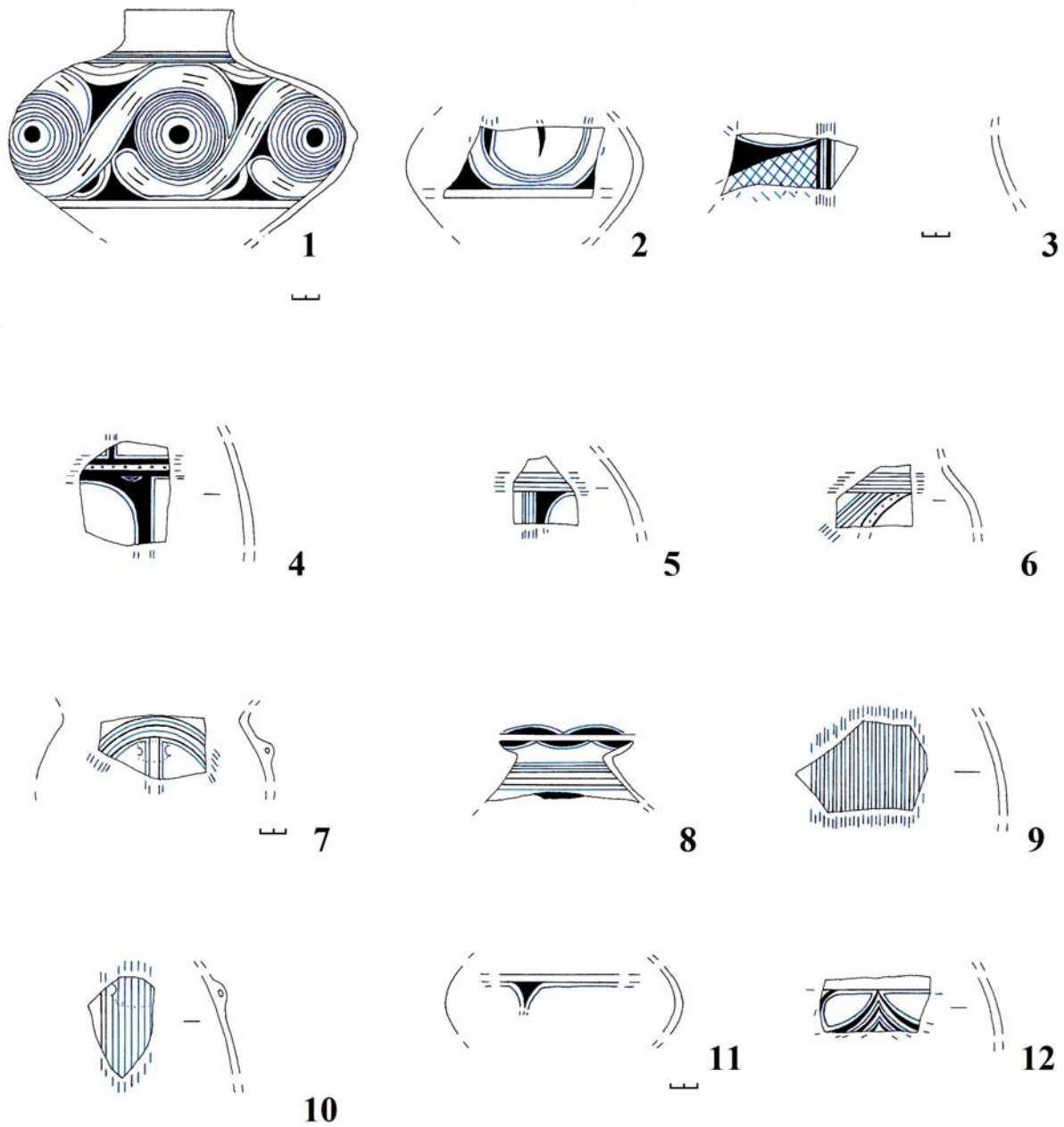

Рис. 9. Тимків II. Столова кераміка етапу ВІІ
Fig. 9. Tymkiv II. Tableware from stage ВІІ

розташовані малі овальні наліпи. По середині тангентів одного розпису – групи коротких рисок (рис. 8, 1).

Маємо ще фрагменти 14 мальованих посудин, схеми розпису яких встановити неможливо через малі розміри. Помітно лише те, що їхній чорний розпис був обведений білими тонкими лініями (рис. 8, 3–6, 8–12). Фрагменти двох “біноклеподібних” посудин розмальовані горизонтальними S-подібними дугами (рис. 7, 4–5).

Керамічний комплекс етапу ВІІ із Тимкова має яскраві риси синтезу традицій двох локальних груп трипільської культури того часу. Такі орнаментальні схеми, як горизонтальні S-подібні дуги, вертикальні великі овали, з’єднані тонкими лініями, елементи “лицьових” розписів на великих вінцях кратерів, властиві для орнаментики посуду мерешовської групи.

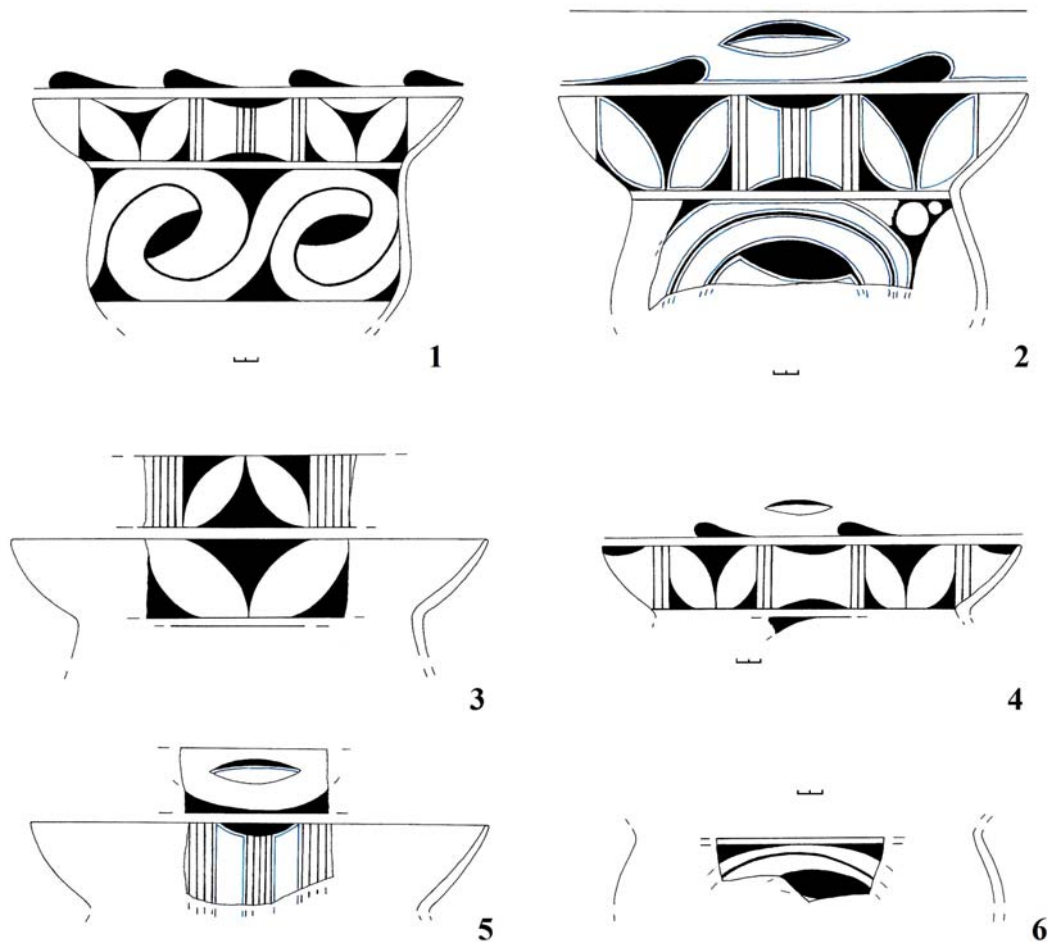
Обведення білими тонкими лініями мерешовських орнаментальних схем характерні для столового посуду середньобузької локальної групи [Гусев, 1995, с. 146–155]. Наприклад, до такого посуду належить 21 % кераміки з поселення цієї групи Ворошилівки.

Ці елементи з’явилися на посуді трипільських поселень етапу ВІІ на Середньому Бузі під впливами орнаментальних традицій I фази шипинецької групи, де на поселенні Незвисько III маємо 10,6 % таких [Ткачук, 1999]. На іншому поселенні шипинецької групи I фази – Збручанське [Сохацький, 2006], де її кількість сягає 50,7 %.



Рис. 10. Поселення кінця етапу СІ. Петренська група: 1 – Тимків ІІІ, 2 – Бернашівка ІІ, 3 – Ялтушків; Шипинецька група: 4 – Білче-Золоте Вертеба І, 5 – Шипинці Б, 6 – Білий Потік ІІ; Бадрязька група: 7 – Ломачинці, 8 – Шибутинці, 9 – Вартиківці, 10 – Коновка, 11 – Дарабани
Fig. 10. Settlements from the beginning of stage СІ. Pestren group: 1 – Tymkiv ІІІ, 2 – Bernashivka ІІ, 3 – Jaltushkiv; Shyupynsi group: 4 – Bilche-Zolote Verteba І, 5 – Shyupynsi Б, 6 – Bilyi Potik ІІ; Brdragii group: 7 – Lomachyntsi, 8 – Shybutyntsi, 9 – Vartykivtsi, 10 – Konovka, 11 – Darabany

До яскравих впливів шипинецьких традицій у розписах посуду з Тимкова належать вертикальні білі й чорні паралельні лінії та стрічки, нанесені поверх орнаментатії або просто на поверхню кубків.

Впливи керамічних традицій шипинецької групи на етапі VІІ помітні на Середньому Побужжі, де на поселенні Сосни, поряд з обведенням білими лініями орнаментальних схем, знайдений типовий шипинецький посуд у вигляді кратерів із “зірками” [Гусев, 1995, с. 146–155].

Шипинецькі впливи (біле обведення орнаментальних схем, паралельні стрічки, нанесені поверх орнаментатії посуду) помітні у верхів'ях Горині (Бодаки) [Скакун, Старкова, 2003, с. 148–160]: на Случі (Коржівка, ур. Баштан) [Kruts, Ruzhov, 2000, р. 91] і Мурафі (Буша) [Косаківський, Рудь, 2009, с. 30–33].

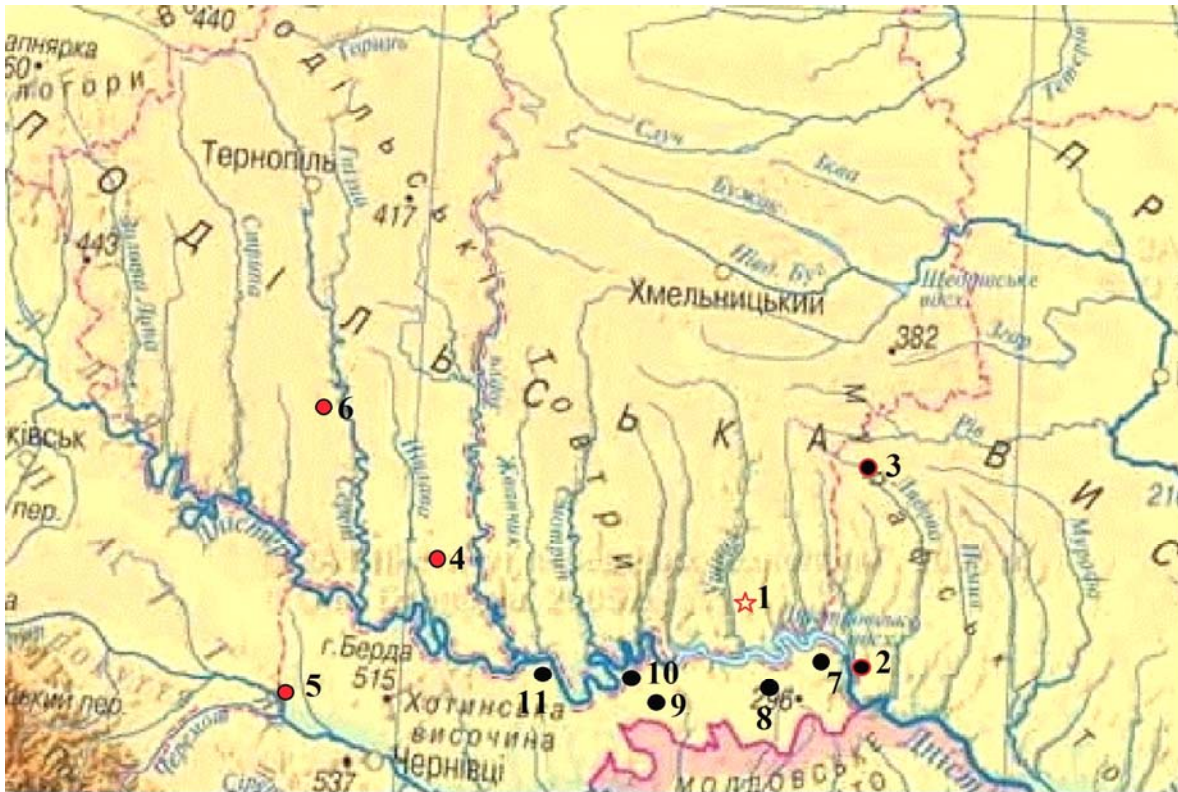
Керамічний комплекс етапу VІІ із поселення Тимків – ще один доказ контактів між локальними групами трипільської культури того часу на Середньому Придністер'ї.

Шар етапу СІ трипільської культури (рис. 10)

Третій шар Тимкова належить поселенню петренської групи етапу СІ. З нього походять фрагменти 97 столових посудин і 10 “імпортованих” або впливів. Великі зрізано-конічні миски всередині були розмальовані великими й малими овалами, розташованими, як і на розписах



Рис. 11. Тимків III. Столова кераміка кінця етапу СІ

Fig. 11. Tymkiv III. Tableware from the final of stage CI

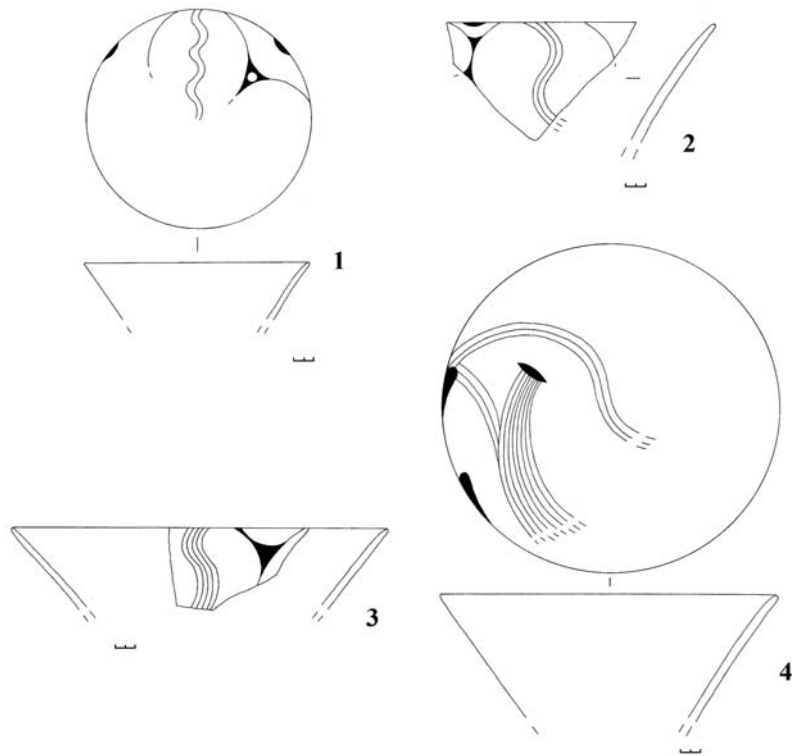

Рис. 12. Тимків III. Столова кераміка кінця етапу СІ

Fig. 12. Tymkiv III. Tableware from the final of stage CI

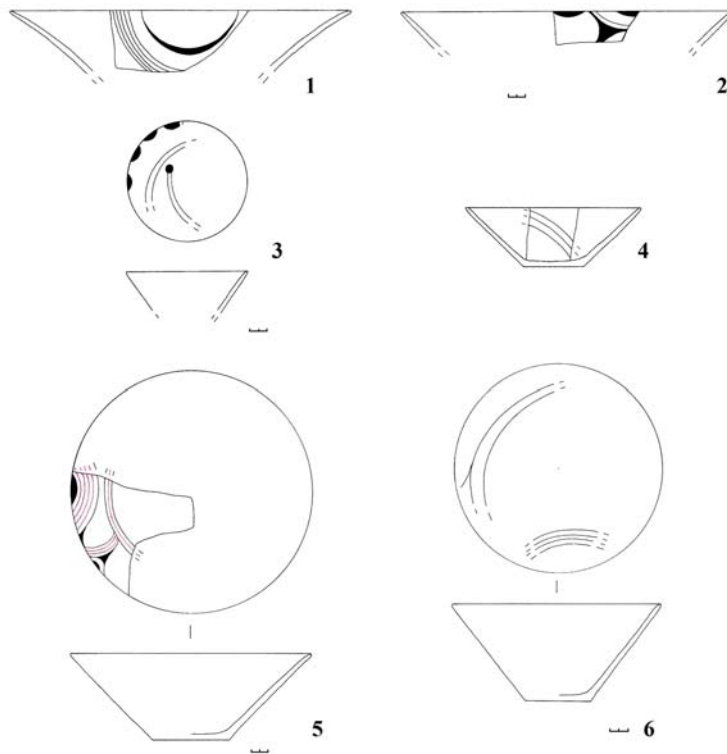

Рис. 13. Тимків III. Столова кераміка кінця етапу СІ

Fig. 13. Tymkiv III. Tableware from the final of stage CI

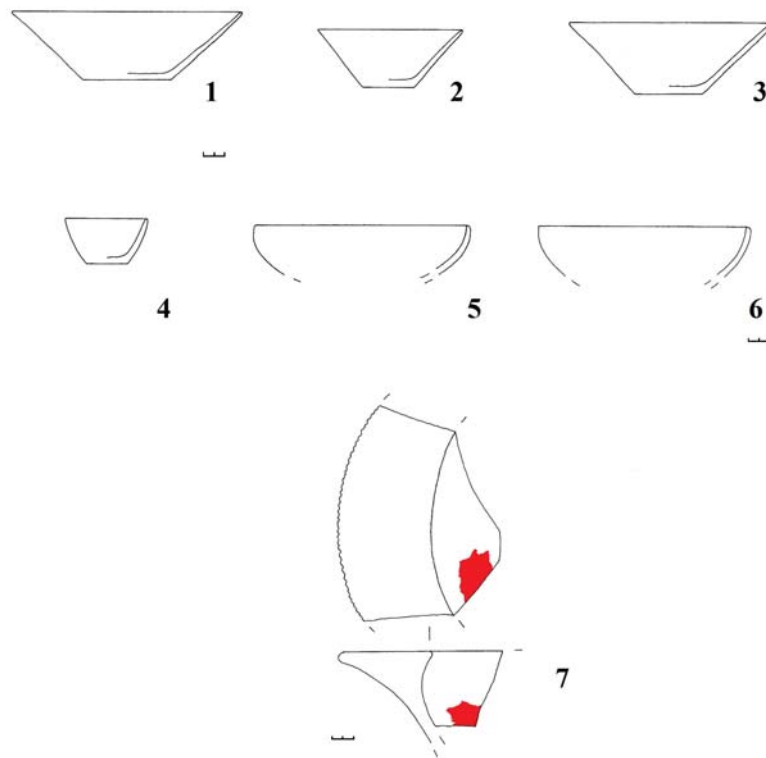

Рис. 14. Тимків III. Столова кераміка кінця етапу СІ

Fig. 14. Tymkiv III. Tableware from the final of stage CI



Рис. 15. Тимків III. Столова кераміка кінця етапу СІ
Fig. 15. Tymkiv III. Tableware from the final of stage CI

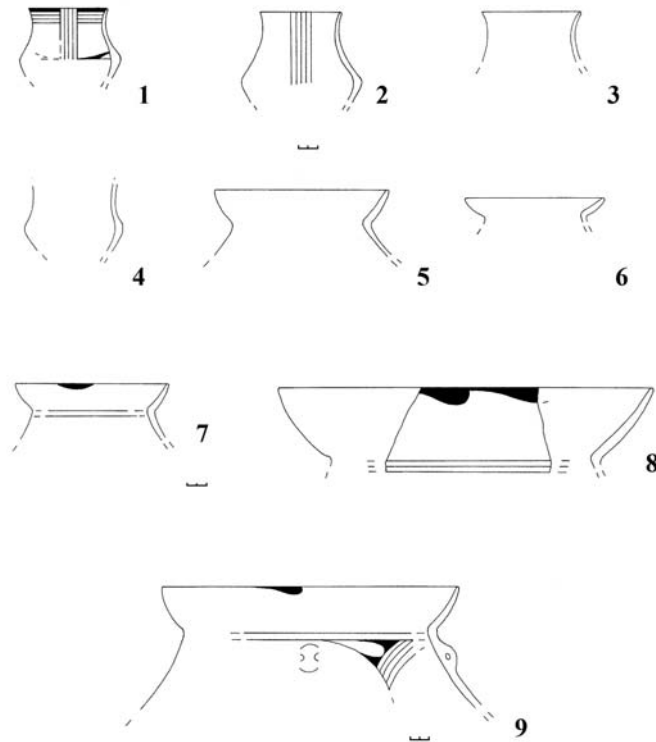

Рис. 16. Тимків III. Столова кераміка кінця етапу СІ
Fig. 16. Tymkiv III. Tableware from the final of stage CI

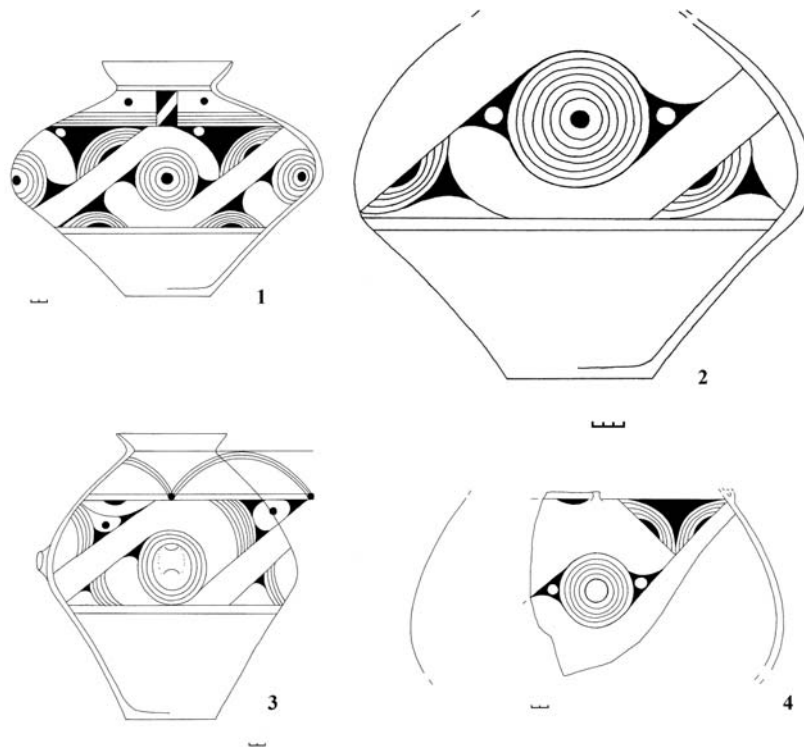

Рис. 17. Тимків III. Столова кераміка кінця етапу СІ
Fig. 17. Tymkiv III. Tableware from the final of stage CI

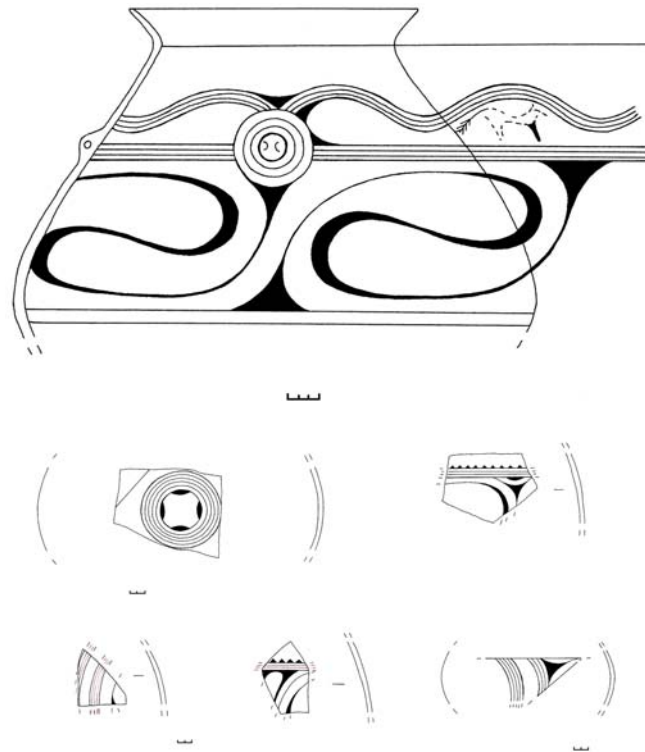

Рис. 18. Тимків III. Столова кераміка кінця етапу СІ
Fig. 18. Tymkiv III. Tableware from the final of stage CI

мисок етапу VII, але на відміну від них, зовні не розписані. У середині великих овалів зображували хвилясті стрічки. Маємо фрагменти трьох таких мисок (рис. 11, 1–3).

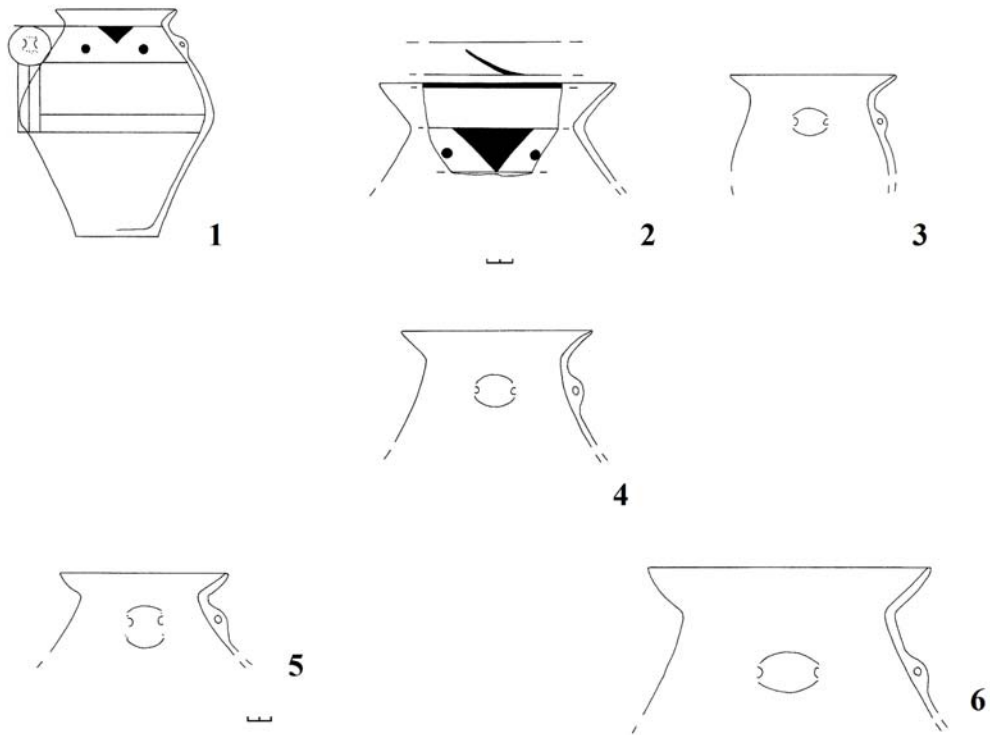
Одна велика і три малі зрізано-конічні миски розмальовані всередині дугами, що заходять одна за одну, завершувалися малими чорними колами або чорними лінзоподібними овалами (рис. 11, 4; 12, 3). Інколи (один випадок) через середину миски зображували хвилясту стрічку. Одна була розмальована червоними лініями в середині орнаментальних фігур, виконаних чорною фарбою (рис. 12, 5). Схеми розписів більшості зрізано-конічних мисок із Тимкова (11 екземплярів) не піддаються реконструкції через малі розміри їх фрагментів. На деяких зрізано-сферичних (3 екземпляри) і зрізано-конічних (3 екземпляри) мисках розпис не зберігся.

Знайдено фрагмент глиняного “корита” з перфорованим краєм вінця, яке, можливо, стояло на коротких ніжках. У середині збереглися сліди червоного фарбування (рис. 13, 7).

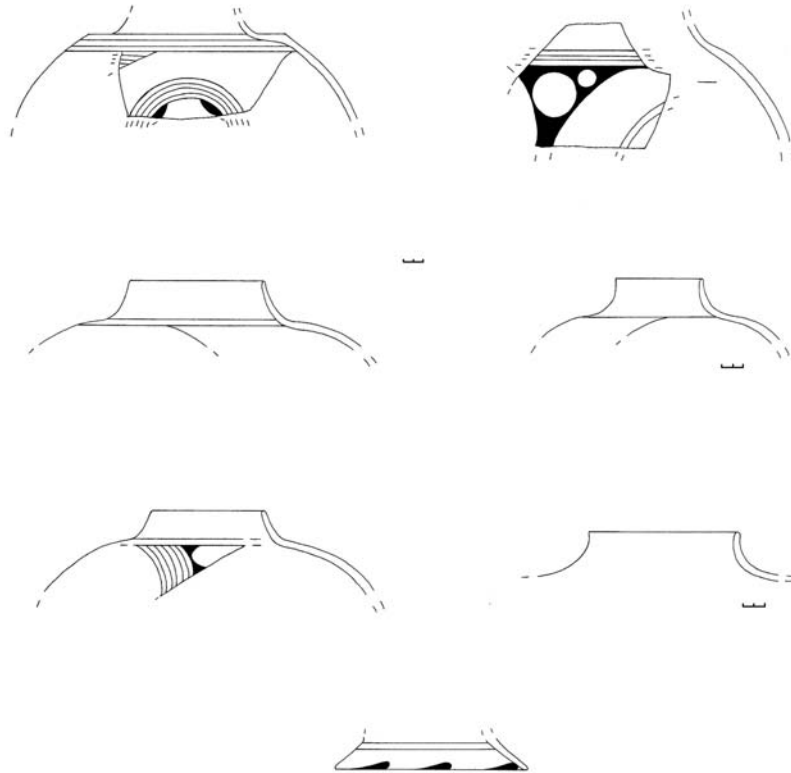
Кубки (5 екземплярів) зберегли схеми розпису у вигляді метоп і горизонтальних чорних “горбиків” поміж ними. Але їхні ребра стали гострішими (рис. 14, 1–4).

Біконічний посуд був або з горизонтальними ручками з вертикальними отворами, які розташовувалися на найбільших розширеннях, або їх не мав. Вінця переважно прямі короткі різко відігнуті назовні, хоча збереглися лійчасті, властиві для біконічного посуду ранішого етапу VII.

Одна біконічна посудина з ручками, розташованими на найбільшому розширенні тулуба, розмальована в нижній широкій орнаментальній зоні схемою “Tangentenkreisband”, а у верхній вужчій – великими горизонтальними дугами з малими чорними колами на кінцях (рис. 15, 3).

Друга біконічна посудина розмальована в нижньому широкому орнаментальному полі схемою “Tangentenkreisband”, де утворені концентричними лініями кола, з чорними малими кругами в середині, з'єднані тангентами. На верхньому ярусі розпису зображені вертикальні стрічки й малі чорні кола (рис. 15, 1).

Велика амфора з малими вертикальними ручками з горизонтальними отворами, розташованими трохи нижче вінець. У нижньому ярусі посудина розмальована схемою “Tangentenkreisband”, з великими, утвореними концентричними лініями, колами (рис. 15, 4).

На фрагментах біконічних посудин помітні схеми “Tangentenkreisband”, з великими колами, утвореними концентричними лініями й овалами з чорними “горбиками”, а також овалами з прямим хрестом у середині.

Велика амфора з невеликими вертикальними ручками з горизонтальними отворами, розташованими трохи нижче вінець, у нижньому широкому ярусі розпису, мала великі горизонтальні S-подібні дуги. У верхньому ярусі – велика горизонтальна хвиляста стрічка, під якою розташовувалося зображення тварини з хвостом-колоском (рис. 16, 1).

Амфори меншого розміру розмальовували схемами “лицьовий мотив”. Маємо одну таку цілу і верхню частину другої (рис. 17, 1–2). На фрагментах інших (4 екземпляри) орнамент не зберігся.

Маємо стінки і вінця ще 16 біконічних столових посудин, схеми розпису яких не підлягають реконструкції через малі розміри фрагментів.

Фрагменти шести грушоподібних посудин із короткими циліндричними вінцями занадто малі для визначення їх орнаменталії (рис. 18, 1–6). Сім шоломоподібних покришок до них також сильно фрагментовані – їх орнаменталія не відома (рис. 18, 7).

Зрізано-сферична миска на коротких ніжках розмальована ззовні великими фестонами (рис. 19, 1). Зовнішній розпис малого горщика складається з горизонтального ряду малих чорних шевронів, нанесених ззовні під краєм вінця, і великих горизонтальних фестонів, намальованих на тулубі (рис. 19, 2).

Серед фрагментів петренського посуду з третьої верстви Тимкова трапляються такі, що належать до впливів або “імпортів” за орнаментами чи формами. Це – верхні частини двох біконічних посудин із прямими різко відігнутими назовні вінцями. У верхніх орнаментальних ярусах зображені вертикальні стрічки з двома вертикальними “горбиками” (рис. 19, 3–4). На



Рис. 19. Тимків III. Столова кераміка кінця етапу СІ
Fig. 19. Tymkiv III. Tableware from the final of stage CI

другому ярусі великої біконічної посудини розташовані великі горизонтальні фестони, поміж ними – дві діагонально розміщені групи крапок і діагональна лінія, яку перпендикулярно перетинають короткі лінії (рис. 19, 8).

Шість фрагментів вінець біконічного посуду з Тимкова мали високі плавно відігнуті назовні вінця (рис. 19, 5–7). Таке оформлення притаманне посуду бадразької групи.

Усі описані стилістичні й морфологічні риси знаходять аналогії серед столового посуду (і його орнаментики) бадразької локальної групи трипільської культури [Маркевич, 1981, с. 30–34], найближчі поселення якої розташовувалися неподалік, на території сходу сучасної Чернівецької області [Шмаглій, Рижов, Дудкін, 1985, с. 48–50; Ткачук, 2018, с. 80–82].

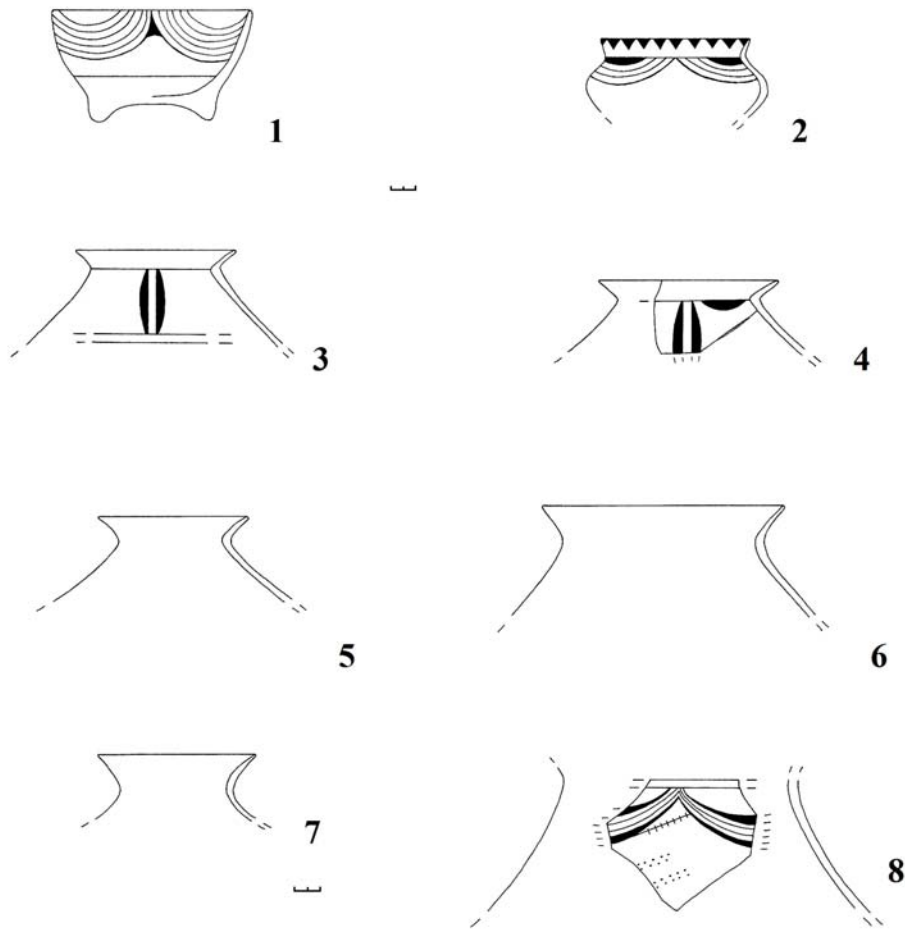
Багатошарове поселення Тимків, хоча і пограбоване нелегальними копачами, важливе для дослідження динаміки контактів різних локальних груп у Середньому Придністер'ї.

ЛІТЕРАТУРА

Бурдо Н. Б. (2018). Структура и социальные модели культуры Кукутень А–Триполье В I // *Stratum plus*. – № 2. – С. 17–34.

Винокур І. С., Гуцал А. Ф., Пеняк С. І., Тимошук Б. О., Якубовський В. Л. (1984). Довідник з археології України. Хмельницька, Чернівецька, Закарпатська області. – Київ. – 224 с.

- Гусев С. О. (1995). Трипільська культура Середнього Побужжя рубежу IV–III тис. до н. е. – Вінниця. – 304 с.
- Кандиба О. (2007). Шипинці. Мистецтво та вироби одного неолітичного селища // О. Ольжич. Археологія. – Київ. – С. 111–250.
- Колесников О. Г. (1985). Нові поселення середнього Трипілья в Подністров'ї // Археологія. – № 49. – С. 49–53.
- Косаківський В. А., Рудь В. С. (2009). Археологічні дослідження 2007–2009 років // Буша. Природа, археологія, історія, етнографія, фольклор. – Вінниця. – С. 27–44.
- Маркевич В. И. (1981). Позднетрипольские племена Северной Молдавии. – Кишинев. – 194 с.
- Палагута И. В. (2016). Трипольская культура в начале развитого периода (В I): относительная хронология и локальные варианты памятников. – Киев. – 410 с.
- Попова Т. А. (2003). Поливанов Яр. К эволюции трипольской культуры в Среднем Поднестровье. – Санкт-Петербург. – 240 с.
- Скакун Н. Н., Старкова Е. Г. (2003). Особенности керамического комплекса трипольского поселения Бодаки // Трипільські поселення-гіганти. Матеріали міжнародної конференції. – Київ. – С. 148–160.
- Сохацький М. (2006). Дослідження поселення Збручанське на Борщівщині // Літопис Борщівщини. – Борщів. – Вип. 11. – С. 3–7.
- Старенький І., Левінзон Є. (2018). Дослідження археологічної експедиції Кам'янець-Подільського державного музею-заповідника у 2018 р. // Археологія і фортифікація України. Збірник матеріалів VIII Всеукраїнської науково-практичної конференції. – Кам'янець-Подільський. – С. 8–26.
- Ткачук Т. (1999). Керамічний комплекс з Незвиська III і його значення для генезису трипільської культури на території Галичини, Буковини і Поділля // Вісник Прикарпатського університету. – Івано-Франківськ. – Вип. II. – С. 11–16.
- Ткачук Т. (2018). Поселення бадразької групи на Буковині // Археологія Буковини. Здобутки і перспективи. Тези доповідей II наукового семінару. – Чернівці. – С. 80–82.
- Черныш Е. К. (1962). К истории населения энеолитического времени в Среднем Приднестровье. Неолит и энеолит Юга европейской части СССР // Материалы и исследования по археологии СССР. – № 102. – С. 5–85.
- Шмаглій М. М., Рижов С. М., Дудкін В. П. (1985). Трипільське поселення Коновка в Середньому Подністров'ї // Археологія. – № 52. – С. 42–52.
- Dumitrescu V. (1963). Oreginea si evolutia culturii Cucuteni-Tripolie // SCIV. – XV. – P. 285–305.
- Krutz V., Ryzhov S. (2000). Tripolye cultures in Volhynia (Gorodsk-Volhynian group) // Baltic-Pontic studies. – Poznac. – Vol. 9. – P. 86–110.
- Marinescu-Bolcu S. (1989). Ceramica cucutenian de la Drguşeni: tradiţii, creaţii, proprii, aspecte regionale // SCIV. – T. 40. – N. 3. – P. 215–241.
- Schmidt H. (1932). Cucuteni / Hubert Schmidt. – Bucureşti. – 190 p.

REFERENCES

- Burdo, N. B. (2018). Struktura i social'nye modeli kul'tury Kukuten' A–Tripol'e B I. *Stratum plus*, 2, 17–34 (in Russian).
- Vynokur, I. S., Hutsal, A. F., Peniak, S. I., Tymoshchuk, B. O., & Yakubovskiy, V. L. (1984). *Dovidnyk z arkheolohii Ukrainy. Khmelnytska, Chernivetska, Zakarpatska oblasti*. Kyiv, 224 pp. (in Ukrainian).
- Husiew, S. O. (1995). *Trupilska kultura Seredn'oho Pobuzia rubezy IV–III tys. do n. e.* Vinnicia, 304 pp. (in Ukrainian).
- Kandyba, O. (2007). Shypyntsi. Mystetstvo ta vyroby odnogo neolitychnoho selyshcha. *O. Olzhych. Arkheolohiia* (pp. 111–250). Kyiv (in Ukrainian).
- Kolesnykov, O. H. (1985). Novi poselennia serednoho Trypillia v Podnistrov'i. *Arkheolohiia*, 49, 49–53 (in Ukrainian).
- Kosakivskiy, V. A., & Rud, V. S. (2009). Arkheolohichni doslidzhennia 2007–2009 rokiv. *Busha. Pryroda, arkheolohiia, istoriia, etnohrafia, folklor*. Vinnytsia, 27–44 (in Ukrainian).

- Markiewuch, V. I. (1981). *Pozdniestripolskie plemena Sewernoi Moldawii*. Kisheniew, 194 pp. (in Russian).
- Palaguta, I. V. (2016). *Tripol'skaja kul'tura v nachale razvitogo perioda (BI): otnositel'naja hronologija i lokal'nye varianty pamjatnikov*. Kiev, 410 pp. (in Russian).
- Popowa, T. A. (2003). *Poluwaniw Jar. K ewolucii tripolskoi kultury w Sredniem Podniestrowie*. Sankt-Piterburg, 240 pp. (in Russian).
- Skakun, N. N., & Starkowa, E. H. (2003). Osobennosti keramiceskoho kompleksa tripolskoho poselenia Bodaki. *Trupilski poselenia-hihanty. Materialy miznarodnoi konferencii*. Kyiv, 148–160 (in Russian).
- Sokhatskyi, M. (2006). Doslidzhennia poselennia Zbruchanske na Borshchivshchyni. *Litopys Borshchivshchyny, 11*. Borshchiv, 3–7 (in Ukrainian).
- Starenkyi, I., & Levinzon, Ye. (2018). Doslidzhennia arkheolohichnoi ekspedytsii Kamianets-Podil'skoho derzhavnogo muzeiu-zapovidnyka u 2018 r. *Arkheolohiia i fortyfikatsiia Ukrainy. Zbirnyk materialiv VIII Vseukrainskoi naukovo-praktychnoi konferentsii*. Kam'ianets-Podil'skyi, 8–26 (in Ukrainian).
- Tkaczuk, T. (1999). Keramichnui kompleks z Nezhuska III i joho znatchenia dla henezusy trupiskoi kultury na terutorii Halutchny, Bukowuny i Podilia. *Wisnuk Prukarpatskoho uniwersutety, 2*. Iwano-Frankiwsk, 11–16 (in Ukrainian).
- Tkachuk, T. (2018). Poselennia badrazkoi hrupy na Bukovyni. *Arkheolohiia Bukovyny. Zdobutky i perspektyvy. Tezy dopovidei II naukovoho seminaru*. Chernivtsi, 80–82 (in Ukrainian).
- Chernysh, E. K. (1962). K istorii naselenia eneoliticheskoho vremeni w Sredniem Podniestrowie. Neolit i eneolit Juha ewropeiskoi chasti SSSR. *Materialy i isledowania po archeologii USSR, 102*, 5–85 (in Russian).
- Shmahlii, M. M., Ruzow, S. M., & Dudkin, W. P. (1985). Trupilskie poselenia Konowka w Seredniomy Podnistrow'i. *Archeologia, 52*, 42–52 (in Ukrainian).
- Dumitrescu, V. (1963). Oreginea si evolutia culturii Cucuteni-Tripolie. *Studii eI CercetrRi De Istorie Veche, 15*, 285–305 (in Romanian).
- Krutz, V., & Ryzhov, S. (2000). Tripolye cultures in Volhynia (Gorodsk-Volhynian group). *Baltic-Pontic studies, 9*. Poznac, 86–110.
- Marinescu-Bolcu, S. (1989). Ceramica cucutenian de la Drguşeni: tradiţii, creaţii, proprii, aspecte regionale. *Studii i Cercetr Ri De Istorie Veche, 40(3)*. Bucureşti, 215–241 (in Romanian).
- Schmidt, H. (1932). *Cucuteni. Hubert Schmidt*. Bucureşti, 190 pp. (in Romanian).

Стаття: надійшла до редакції 5.11.2018
прийнята до друку 6.12.2018

**MULTILAYERED SITE OF TRYPILLIA CULTURE NEAR TYMKIV
IN MIDDLE DNISTER REGION**

Taras TKACHUK¹, Yana YAKOVYSHYNA², Sergiy LYSIUK¹

¹ National reserve "Ancient Halych",

I. Franka St., 1, 77100, Halych, Ukraine, e-mail: tkachukt@gmail.com

*² Ivan Krypiakevych Institute of Ukrainian Studies of NAS of Ukraine,
Vynnychenko St., 24, 79008, Lviv, Ukraine, e-mail: jkovyshyna@ukr.net*

New materials from Trypillia settlement of Tymkiv in Middle Dnister region is published at the article. Unfortunately, it was robbed by illegal diggers. According to preserved materials, it was found that the site is multilayered; also contacts between local groups of Trypillia culture are noticeable.

The earliest layer of the site is presented by small collection of finds and belongs to the final of stage BI. We can find many analogies for it among ceramics from other settlements of this period. Ceramic complex of layer II of this settlement is dated back to stage BII. Its stylistics has features of the synthesis of traditions of paintings of two local groups of Trypillia culture of that time. Such ornamental schemes, as horizontal S-shaped arches, large vertical ovals connected by thin lines, elements of "facial" paintings on the great rims of craters are typical for ornamentation of ceramic ware of Mereshivka group. Vertical white and black parallel lines and stripes placed over ornamentation or simply on the surface of goblets represent bright influences of Shypyntsi traditions of paintings of ceramic ware from Tymkiv. The third layer belongs to settlement of the Petren group of stage CI.

Among fragments of ceramic ware from third layer of Tymkiv there are ones, which represent influences or "imports" according to their ornaments or forms. In particular, some stylistic and morphological features have analogies among tableware (and its ornaments) of Bădragii local group of Trypillia culture, the closest settlements of which are located not far from there, in the eastern part of modern Chernivtsi region.

Key words: Eneolithic, Trypillia, ceramic ware, ornamentation, stage BI, Mereshivka group, Shypyntsi group, Petren group.