

КОНТАКТИ ЕНЕОЛІТИЧНИХ КУЛЬТУР ТА ЇХ ЛОКАЛЬНИХ ГРУП НА ТЕРИТОРІЯХ ПРИКАРПАТТЯ, ЗАХІДНОГО ПОДІЛЛЯ І ВОЛИНИ

Тарас ТКАЧУК

Національний заповідник "Давній Галич",
вул. І. Франка, 1, 77100, м. Галич, Україна,
e-mail: tkachukt@gmail.com

За даними аналізу матеріалів поселення Козина, енеолітизація Прикарпаття почалася близько 4500–4400 BC і пов'язана з приходом на ці землі носіїв трипільської культури (етап А). Зафіксовані контакти з носіями маліцької і тисаполгарської культур.

Близько 4400–4300 BC на Прикарпатті існує трипільська культура з поліхромним розписом і заглибленою орнаментациєю кераміки типу Незвисько II (етап VI). Трипільське населення цього регіону мало контакти з культурою Тисаполгар. У час 4200–4000 BC зазначена територія була щільно заселена трипільцями заліщицької групи (етап VI–VII). Її представники контактували з маліцькою і люблінсько-волинською, а також із культурою Тисаполгар.

Приблизно 4000 BC у районі сучасної Городенківщини існували поселення I фази шипинецької групи типу Незвисько III (етап VII). На півночі Прикарпаття їх не виявлено. Носії цієї групи проникли на Горинь (Бодаки), Поділля (Голосків) і далі – на Середнє Побужжя (Ворошилівка). Вони мали контакти з люблінсько-волинською культурою.

Близько 3900–3800 BC на півдні Прикарпаття і Поділлі існували поселення шипинецької групи трипільської культури (етап CI). Представники цієї групи мали контакти з культурою Бодрогерестур. Десь близько 3800 BC почалася експансія бадразької групи трипільської культури. Її "імпорти" знаходимо в Більче-Золотому–Вертебі II і Білому Поточі на Поділлі.

Близько 3600 BC (початок етапу CII) почалася міграція бринзенської групи трипільської культури. Під її впливом сформувалася кошиловецька. Носії бринзенських традицій дійшли до Волині. Почалися близькі й далекі контакти з культурою лійчастого посуду.

Близько 3300 BC (етап CII) носії трипільської культури майже повністю відмовилися від мальованого посуду. Його замінив шнуровий і штампований орнамент (група Гординешть–Касперівці–Ербічень) та покриття поверхні червоною фарбою (троянівська група на Волині). Продовжувалися контакти з культурами лійчастого посуду і Баден.

Ключові слова: Трипілля, енеоліт, кераміка, "імпорт", орнаментация, контакти.

Заселення Прикарпаття, Західного Поділля і Волині на початку енеоліту все ще залишається мало вивченим. Відомо, що групи носіїв ранньотрипільської культури проникли на територію Західного Поділля, про що свідчать окремі знахідки кераміки і глиняних фігурок.

Нещодавні археологічні дослідження Національного заповідника "Давній Галич" ранньотрипільського поселення Козина, розташованого неподалік Галича на високому правому березі Дністра (рис. 1), дало новий матеріал для дослідження проблеми заселення Прикарпаття у ранньому енеоліті. Це – перше ранньотрипільське поселення, виявлене на Прикарпатті, і тому варто детальніше його розглянути.

Поселення розташоване на високому правому березі Дністра. Площу, яку воно займало, з'ясувати не вдалося через новітню забудову. Вдалося дослідити напівземлянку вісімкоподібної форми [Ткачук, 2010, с. 219–238]. Глиняні місця під вогнища (?) дають підстави вважати її житлом. Долівка складалася із втрамбованого шару темно-коричневого ґрунту товщиною до 10 см. Дах напівземлянки підтримував стовп, від якого в лесі залишилася яма діаметром 15 см і

глибиною 9 см. На втрамбованій поверхні не виявлено жодної цілої посудини. Натомість вона вкрита сантиметровим шаром вугілля від згорілих дерев'яних конструкцій. Це свідчить про те, що її знищила пожежа.

Після пожежі котлован від напівземлянки використовували як звалище різних поламаних предметів. Знахідки з цього місця сильно фрагментовані й не вдалося зібрати жодної цілої посудини. Такими ж були скинуті сюди зернотерки, глиняні фігурки, сланцеві сокирки.

До столового посуду належать фрагменти мисок із зрізано-конічними, зрізано-сферичними і S-подібними профілями; мисок на піддонах; кубків; сфероконічних посудин; малих горщиків; покришок. Столовий посуд орнаментовано заглибленими лініями, канелюрами (рис. 2). Одна столова посудина мала ділянки орнаментатії, зафарбовані червоною фарбою.



Рис. 1. Розташування поселення трипільської культури, поселень маліцької культури з впливами культури накольчастої кераміки і поселень трипільської культури етапу ВІ: 1 – Козина, 2 – Заліски, 3 – Голишів, 4 – Одаїв, 5 – Незвисько, 6 – Устечко

Fig. 1. Location of the settlement of Trypillia culture, settlements of Malitska culture with influences of stroke ornamented ware culture and of settlements of Trypillia culture, stage BI: 1 – Kozyna, 2 – Zaliskey, 3 – Golyshiv, 4 – Odaiv, 5 – Nezvysko, 6 – Ustechko



Рис. 2. Козина. Трипільська культура. Етап А. Столова кераміка
Fig. 2. Kozyna. Trypillia culture. Stage A. Tableware

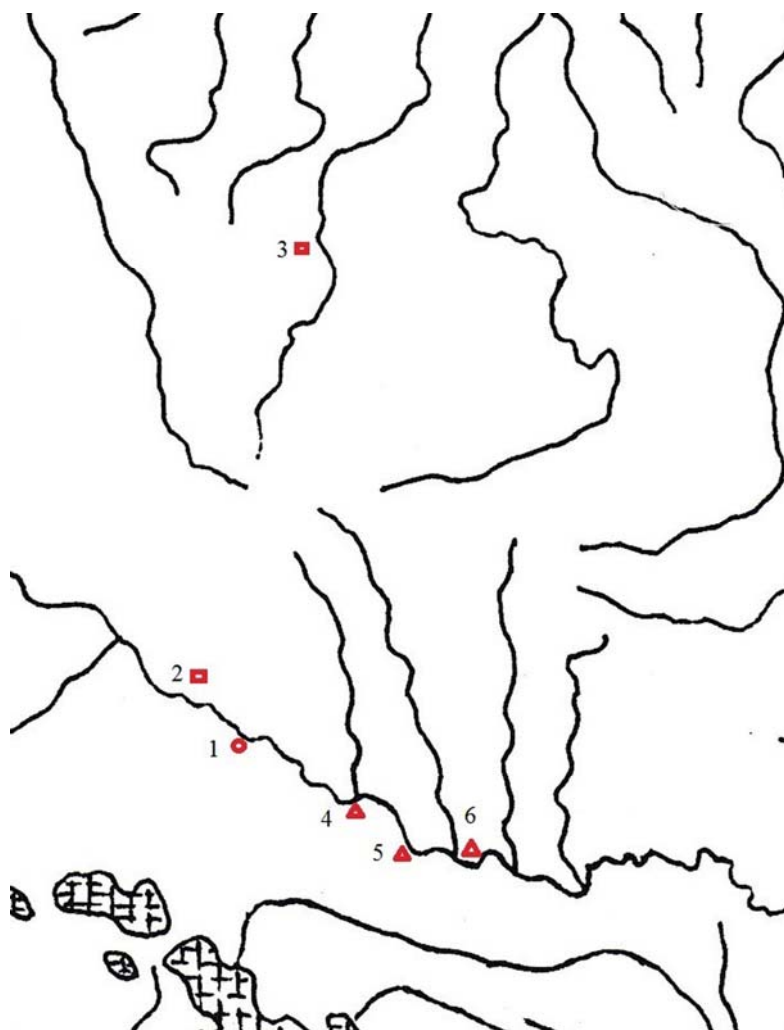

Рис. 3. Козина. 1 – “імпорт” культури Тисаполгар. 2 – “імпорт” маліцької культури
Fig. 3. Kozyna. 1 – “import” of Tiszapolgár culture. 2 – “import” of Malitska culture

До кухонного посуду належали фрагменти мисок на піддонах, мисок із короткими вінцями, миски зрізано-конічної форми, горщики відкритого типу.

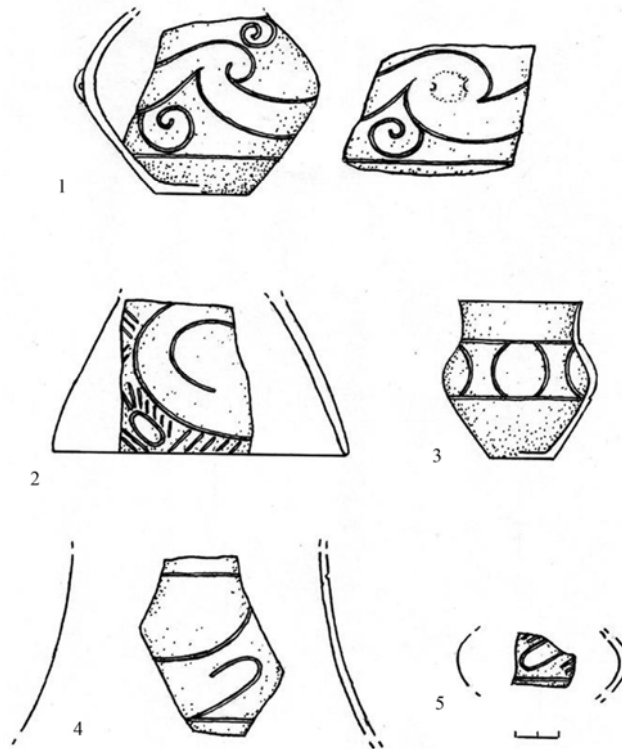
На тулубах кухонних горщиків розміщували овальні наліплення. Два з яких мали округлу форму і вдавнення в середині. Початок таких наліплень сягає традицій неолітичної культури лінійно-стрічкової кераміки, вони відомі й на посуді пізніших культур, наприклад, маліцької.

Крім керамічного посуду, у котловані напівземлянки виявлено модель стільця-“трону”, три жіночі глиняні фігурки, чотирикутний глиняний предмет невідомого призначення і два округлих, у перетині продовгуватих. Жіночі фігурки зображені сидячи, зі стиснутими ногами та яскравою стеатопігією. Збереглися лише їхні нижні частини. На нозі більшої заглибленими лініями показані пальці. Одна менша не орнаментована, інша мала заглиблені лінії по середині. Фігурки з Козини мають численні аналогії серед пам'яток Трипілля А [Pogoševa, 1985, 139, abb. 63–71].

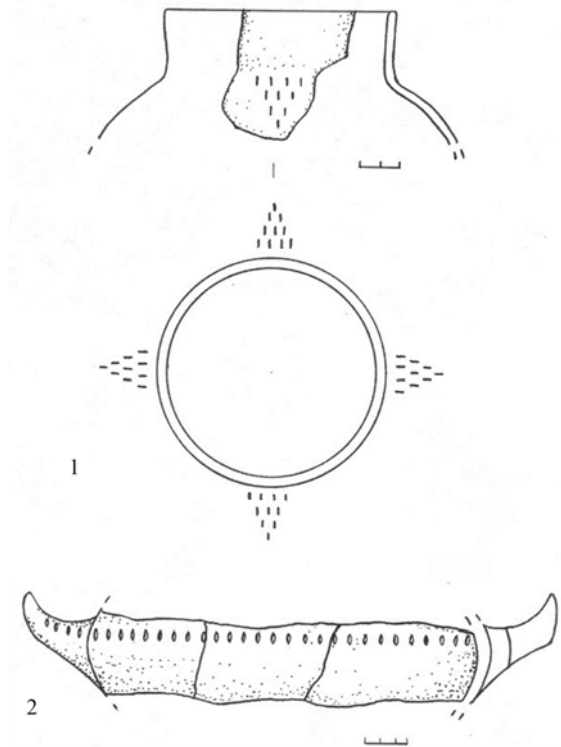
У заповненні котловану напівземлянки виявлено велику кількість кременю: первинних (із кіркою) великих відщепів, первинних (із кіркою) малих відщепів, вторинних (без кірки) відщепів. Увесь кремій темно-сірого кольору без вкраплень. Крім цього, знайдено нуклеуси, нуклеус-відбійник, шість круглих відбійників, пластини з первинною кіркою, пластини без первинної кірки з темно-сірого кременю, скребачки.



Рис. 4. Карто-схема розташування поселень трипільської культури заліщицької групи (кола: 1 – Більшівці, 2 – Вікторів I, 3 – Хом'яківка I, 4 – Бучач, гора Федір, 5 – Більче-Золоте, Парк I) та поселень маліцької і люблінсько-волинської культур різних фаз (ромби) (за Охріменко, 2000)

Fig. 4. Location of selected settlements of Zalishchyky group of Trypillia culture (circles: 1 – Bilshivtsi, 2 – Viktoriv I, 3 – Khomiakivka I, 4 – Buchach, Fedir mountain, 5 – Bilche Zolote, Park I. Situation of selected settlements of different phases of Malitska and Liublin-Volhynian cultures (rhombuses) (by Oхріменко, 2000)

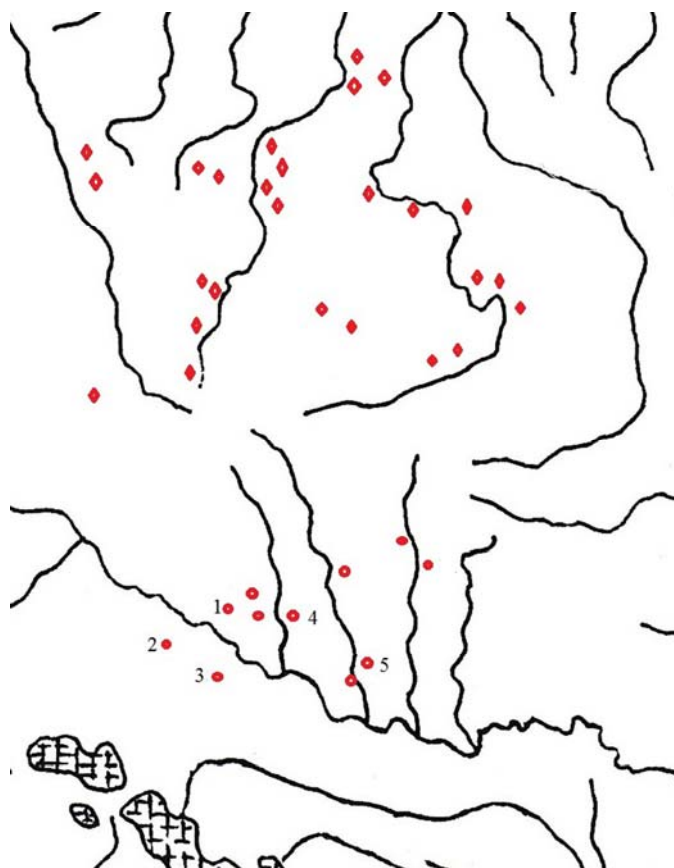

Рис. 5. Хом'яківка I. "Імпорти" маліцької культури (за Кочкін, 2003)

Fig. 5. Khomiakivka I. "Imports" of Malitska culture (by Кочкін, 2003)

Привертають увагу пластини із заповірованими краями трикутної форми. Можливо, вони були частинами складних знарядь (серпів?).

До виробів із каменю належать фрагменти зернотерок і сланцевих трапецієподібних сокир.

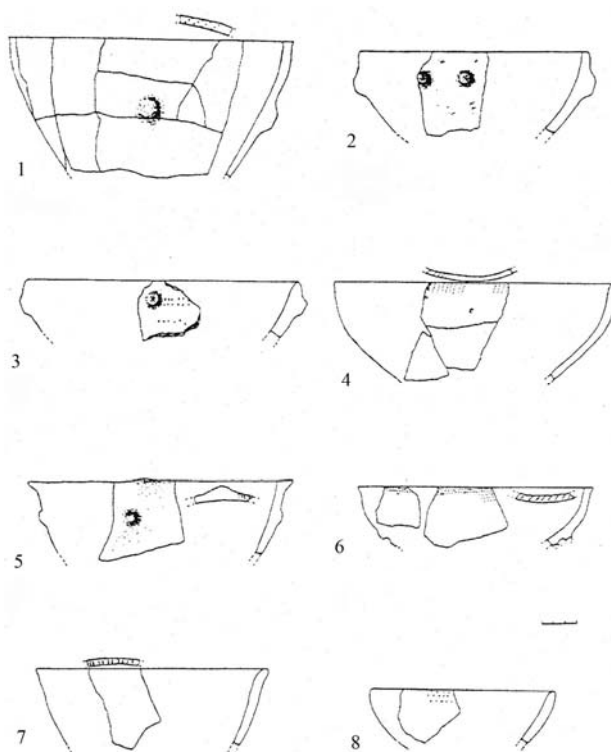
Дослідження показали, що крем'яні пластини і знаряддя з Козини поділяються на дві групи. До першої належать завдовжки до 10 см і завширшки до 2 см, виготовлені з місцевого кременю, що мають аналогії серед неолітичних й енеолітичних дунайських культур. До другої – більші за розмірами, виготовлені із волинського кременю й аналогічні виробам пізньонеолітичних й енеолітичних дунайських культур [Pelisiak, Tkachuk, 2016, p. 358–361].

Знахідки в Козині важливі для дослідження контактів енеолітичних культур на Прикарпатті. Поряд із ранньотрипільським матеріалом тут були виявлені фрагменти посуду зі слідами білої фарби. На жаль, через їхні малі розміри орнаментальні схеми дослідити неможливо.

Білу фарбу для орнаменталії посуду в Карпатській улоговині використовували носії культури Полгар–Чесхалом III–IV. Її фаза III датується 4780–4500 BC. Пізнішу IV фазу синхронізують із початком культури Тисаполгар (Прототисаполгар) й Оборомом II у Східній Словаччині [Rackyandall, 2007, p. 64–65]. Це дозволяє визначити приблизний час існування поселення Козина – 4500–4400 BC.

Ще один керамічний "імпорт" у вигляді фрагментів верхньої частини посудини з високою циліндричною горловиною і групами заглиблень у вигляді повислих трикутників знайдений у Козині (рис. 3, 1). Він має численні аналогії в культурі Тисаполгар [Terçoşan, 2002, p. 282, pl. 56: 9; p. 284, pl. 58: 3]. Початок культури Тисаполгар зараз датують близько 4500–4400 BC [Kadrow, 1996, s. 63; Nowak, 2009, s. 133], що також підтверджує час існування ранньотрипільського поселення Козина і появи перших носіїв трипільської культури на Прикарпатті. Вони прийшли сюди, можливо, з південного сходу, із земель Середнього



Рис. 6. Вікторів І. “Імпорти” маліцької культури (за Конопля, 2005)

Fig. 6. Viktoriv I. “Imports” of Malitska culture (by Конопля, 2005)

доволі інтенсивні зв'язки, про що свідчить петрографічний аналіз кременю тисаполгарської культури. Виявилося, що він походить із території Волині й Західного Поділля. Наприклад, більшість кременю з тисаполгарського могильника у Вельке Рашковце (Словаччина) походить із волинсько-подільських покладів [Přichystal, 1977, s. 125]. У відносно багатих чоловічих похованнях знайдені навіть необроблені кругляки кременю з цих покладів [Vizdal, 1977, s. 98].

Аналогії мідним сокирам і долотам із поховань у Вельке Рашковце відносять у могильнику однойменної культури у Варні (Болгарія) [Vizdal, 1977, s. 90–91]. Варнинський датований близько 4400 BC. [Vojadžiev, 1998, p. 350], тому могильник у Вельке Рашковце можна датувати таким самим часом. Імовірно, саме носії маліцької культури передавали крем'яну сировину в середовище тисаполгарської культури.

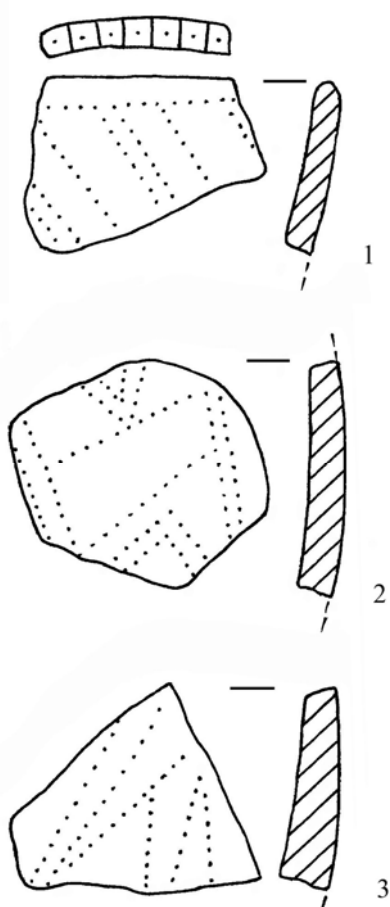
Дослідники палеоклімату вважають, що близько 4400 BC почалася холодна фаза Піора II/Ротмус II, що вплинуло на культурні процеси доби енеоліту [Gronenborn, 2009, p. 99, fig. 1, p. 100].

У той час, коли на периферії трипільської культури посуд орнаментували заглибленою орнаментациєю, в її центрі почався етап VI. Столовий посуд орнаментували як заглибленими лініями, так і мальованими біхромними чи поліхромними розписами. Основні його пам'ятки перебували південно-східніше. Лише окремі поселення етапу VI відомі на півдні Прикарпаття і

Подністров'я або Верхнього Попруття, які вже заселяли носії раннього Трипільля [Збенович, 1989, с. 15, 201–209].

Цілком імовірно, що ці “імпорти” потрапляли в Козину через територію маліцької культури в період існування її фаз Ib і Ic [Kadrow, Zakościelna, 2000, p. 254]. Про можливість її транзитної ролі у зв'язках носіїв трипільської культури на Прикарпатті з культурами Карпатської улоговини свідчить керамічний “імпорт” маліцької культури у вигляді середньої частини великої посудини з “рогатими” ручками та горизонтальним рядом овальних заглиблень на найбільшому розширенні тулуба і ручках (рис. 3, 2).

Про те, що в північну частину Верхнього Подністров'я в час раннього енеоліту заходили носії маліцької культури, свідчить поселення Заліски, яке датують її класичною фазою Ib – між 4800 і 4500 BC. Кераміка цього поселення відображає впливи традицій орнаментациї закарпатської культури накольчастої кераміки. Основна частина кременю з цього поселення походить із волинських покладів. Дослідники поселення зауважують, що крем'яна індустрія з поселення Заліски ідентична матеріалам тисаполгарської культури. Крім кременю, було знайдено невелику кількість обсидіану, можливо, із закарпатських покладів [Бандрівський, Крушельницька, 2002, с. 441–453].

Пам'яток маліцької групи цього часу на території України небагато. Ще одне поселення її класичної фази – Голишів, яке розташоване на Західній Волині [Позіховський, 2010, с. 9]. Правдоподібно, носії цієї культури класичної фази Ib заходили на Волинь і Верхнє Подністров'я невеликими групами.

Між ранньонеолітичним населенням Волині, Західного Поділля і Карпатської улоговини існували

Західного Поділля (рис. 1). До найкраще досліджених належать Незвисько II у північній частині Середнього Придністер'я і Глибочок на Лівобережжі Дністра.



Рис. 7. Більшівці II. “Імporti” або імітації посуду культури Тисаполгар
Fig. 7. Bilshivtsi II. “Imports” or imitations of Tiszapolgár culture

Поселення Незвисько II розташоване на правому березі Дністра на невисокій терасі. До його столової кераміки входять: миски, миски на піддонах, грушоподібний посуд, покритишки до них. Він був орнаментований заглибленими спіралями, овалами, шевронами, фестонами тощо. Двома або трьома фарбами на столову кераміку (грушоподібні посудини, кубкоподібні посудини, “біноклі”, покритишки) наносили різноманітні спіралі, овали, меандри [Черныш, 1962]. Серед незвиської кераміки етапу VI знайдено високу зрізано-циліндричну посудину з перфорованим вінцем із двома дзьобоподібними наліпленнями, розташованими симетрично під вінцем. Подібний посуд – яскравий “імпорт” зі середовища культури Тисаполгар. До цієї ж категорії кераміки належить чотирикутна посудина з вертикальними наліпними валиками і вдавленнями на них.

Радіокарбонне датування кісток і кераміки з Незвиська II, проведене в київській лабораторії, показало, що поселення існувало близько 4400–4300 тис. до н. е. [Ковалюх, Скрипкін, Відейко, 2007. с. 75].

Глибочок – друге відносно добре досліджене поселення етапу VI на Західному Поділлі. Розкопано дві наземні споруди, з яких походить столова і кухонна кераміка. Велика піфосоподібна кухонна посудина із горизонтальними рядами ручок, розташованих у шаховому порядку, має аналогії серед посуду культури Тисаполгар. Столовий посуд Глибочка орнаментований

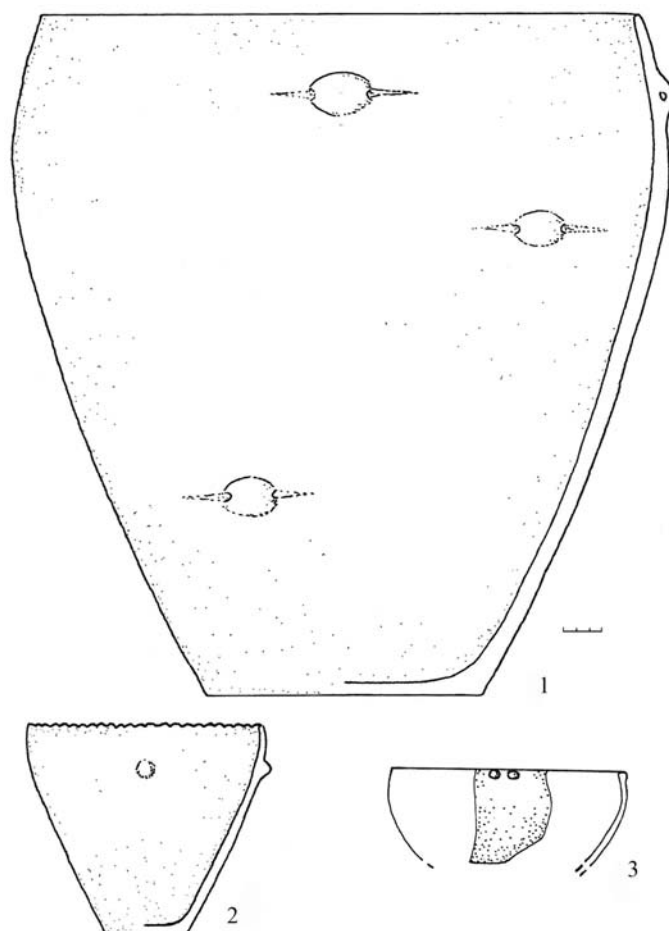

Рис. 8. Більшівці II. “Імпорт” або імітація посудини культури Тисаполгар
Fig. 8. Bilshivtsi II. “Imports” or imitations of Tiszapolgár culture

2009, с. 17–20, 28–31]. Мальований орнамент на “столовому посуді” Хом’яківки I, за одним винятком, не зберігся через високу кислотність ґрунтів Правобережжя Дністра. Невелика кількість фрагментів кераміки із заглибленою орнаментациєю свідчить про довгу тривалість такої традиції на периферії трипільської культури.

Носії трипільської культури на Прикарпатті мали контакти з представниками маліцької, на що вказують керамічні “імпорти” та її імітації, знайдені на поселеннях заліщицької групи на Прикарпатті. Наприклад, з Хом’яківки I походять великі напівсферичні миски, орнаментовані трохи нижче країв вінець овальними або трикутними наколами. Одна миска мала невеликий виступ на краю вінця. Деякі з цих – одинарні або подвійні наліплення, розташовані нижче країв вінець (рис. 5) [Кочкін, 2003, с. 82–87].

Ще одне поселення Правобережжя Дністра – Вікторів I також розташоване на домінантному в довкіллі підвищенні. Серед кераміки з цього поселення знайдені фрагменти посуду з рядами накольчастої орнаментациї (рис. 6) [Конопля, 2005, с. 95, рис. X: 1–4], яка

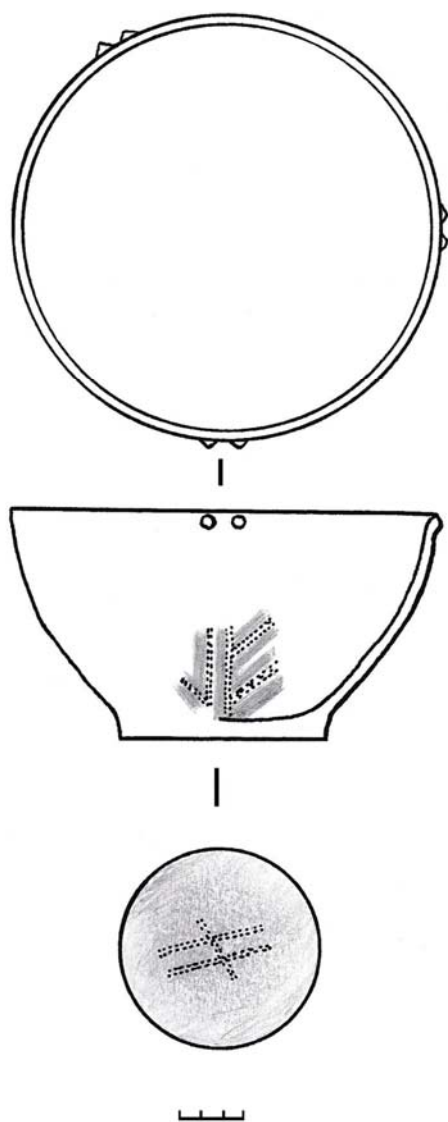
біхромними і поліхромними спіралями, овалами й іншими фігурами [Сохацький, 1993, с. 10–22].

Металографічний аналіз виявив, що мідні вироби, знайдені у Глибочку, зроблені з волинської міді з покладів із довкілля Великого Мідська [Klochko і in., 2000, р. 168–186].

Як показують дослідження, носії трипільських традицій виготовлення й орнаментациї посуду етапу VI на Прикарпатті просунулися не вище Одаєва II. Тут була досліджена одна споруда та яма. У попередніх публікаціях це поселення віднесено до пізнішої, заліщицької, групи. Зважаючи на сильну фрагментацію посуду, домішки шамоту в тісті “столової” кераміки [Мацкевий та ін., 2004, с. 17–18], вважаємо, що його можна датувати етапом VI.

На Західному Поділлі найпівнічніше трипільське поселення VI розташоване ще нижче – біля Устечка, де під час розвідкових робіт були знайдені фрагменти посуду з мальованою і заглибленою орнаментациєю.

Прикарпаття (до р. Лімниці) й сусідні землі Західної Волині по допливах Дністра на етапі VI–VII були досить щільно заселені носіями трипільської культури етапу VI–VII заліщицької групи [Виноградова, 1983, с. 9; Ткачук, Кочкін, 2009, с. 16] (рис. 4).

Радіокарбонне датування двох поселень заліщицької групи – Хом’яківки і Більшівців – вказує, що за календарною хронологією вони існували близько 4200 р. до н. е. [Ткачук, Кочкін, 2009, с. 27], а сам етап VI–VII, на нашу думку, – між 4200 BC і 4000 BC.

Добре досліджене поселення цього часу – Хом’яківка I розташовувалося на Правобережжі Дністра і займало відносно велике підвищення. Серед “столового” посуду – зрізано-конічні та зрізано-сферичні миски, кубки і кубоподібні посудини, грушоподібний посуд із високими циліндричними вінцями, високі шоломоподібні покришки до нього, округлотілі амфори, біноклеподібні посудини, черпаки. Серед “кухонного” – миски закритого типу [Ткачук, Кочкін,

трапляється на посуді маліцької культури [Kadrow, Zakościelna, 2000, p. 205, fig. 11, a, l]. Дослідники відносять її до фази Ic, що датується від 4500 до 4200 BC. Остання дата – час існування заліщицької групи етапу VI–VII. Наші розвідкові дослідження поселення Вікторів I також показали, що це поселення належить до заліщицької групи і датується за відносною хронологією етапом VI–VII, а не VII [Конопля, 2005, с. 88] чи VII–СІ [Круц, Рижов, 1997, с. 24, рис. 1].



Рис. 9. Більшівці II. “Іморти” маліцької культури
Fig. 9. Bilshivtsi II. “Imports” of Malitska culture



Рис. 10. Більшівці II. “Імпорти” люблінсько-волинської культури
 Fig. 10. Bilshivtsi II. “Imports” of Lublin-Volhynian culture

На Лівобережжі Дністра, на високій надзаплавній терасі лівого берега р. Гнила Липа, розташоване поселення заліщицької групи Більшівці. До цієї верстви належала велика яма, можливо, напівземлянка, п'ять малих і дві великі ями. Глиняних площадок не виявлено. Склад ґрунтів Лівобережжя Дністра дозволяє вивчити розписи “столового” посуду поселення. Не знайдено жодного фрагмента трипільського із заглибленою орнаментациєю.

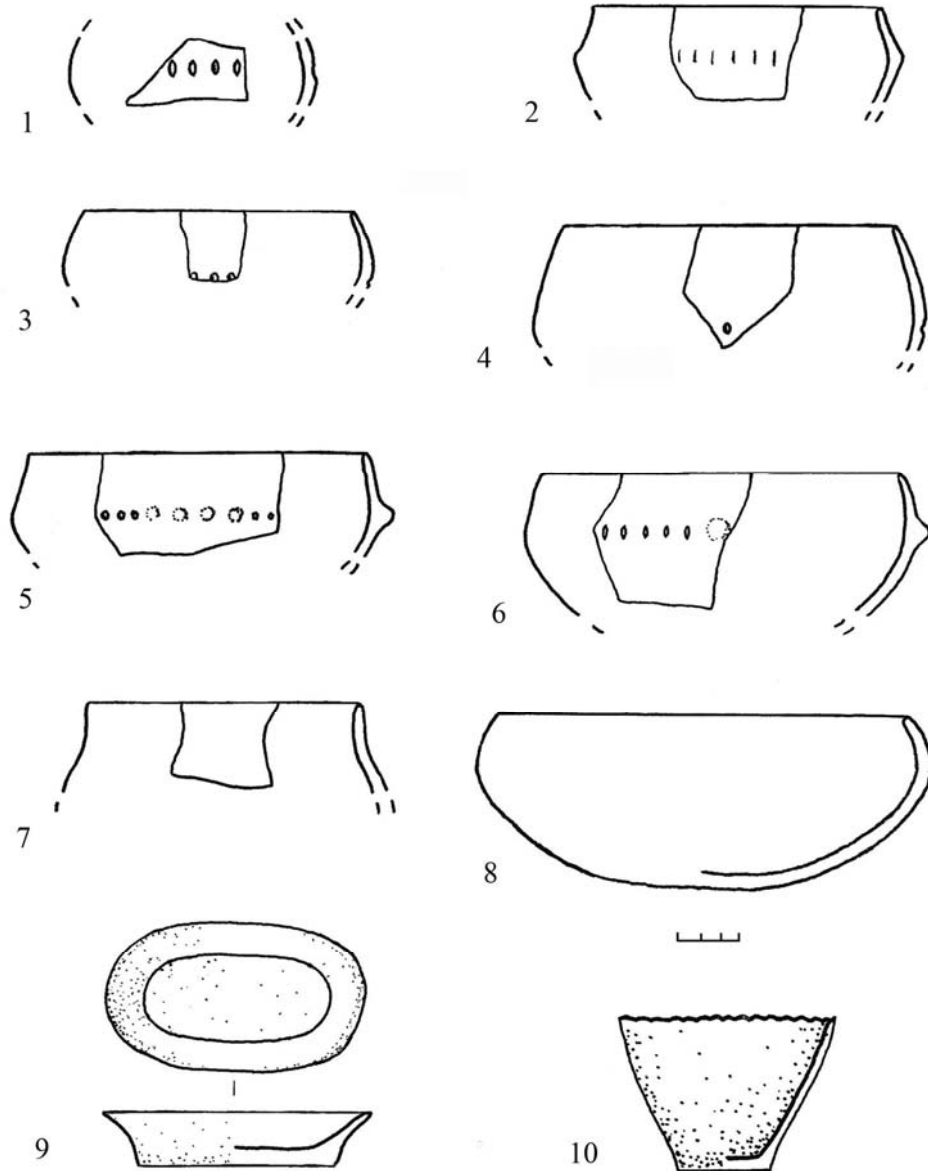
До “столового” посуду належали зрізано-конічні та зрізано-сферичні миски, розмальовані з двох сторін червоними орнаментами на білому тлі; кубки, часто з малими ручками з вертикальними малими отворами, найчастіше розмальовані біхромними метопами і тангентами; кубкоподібні посудини, зазвичай, більші за кубки. Найчастіше їх тулуби розмальовували спіралями, а вінця – фестонами, шевронами, метопами; грушоподібний посуд із високими циліндричними шийками, розмальований різними схемами. На тулуби найчастіше наносили спіралі, інколи – дуги.

Грушоподібний посуд мав покривки – високі, шоломоподібної форми, розмальовані з двох сторін орнаментом, виконаним червоною фарбою на білому тлі.

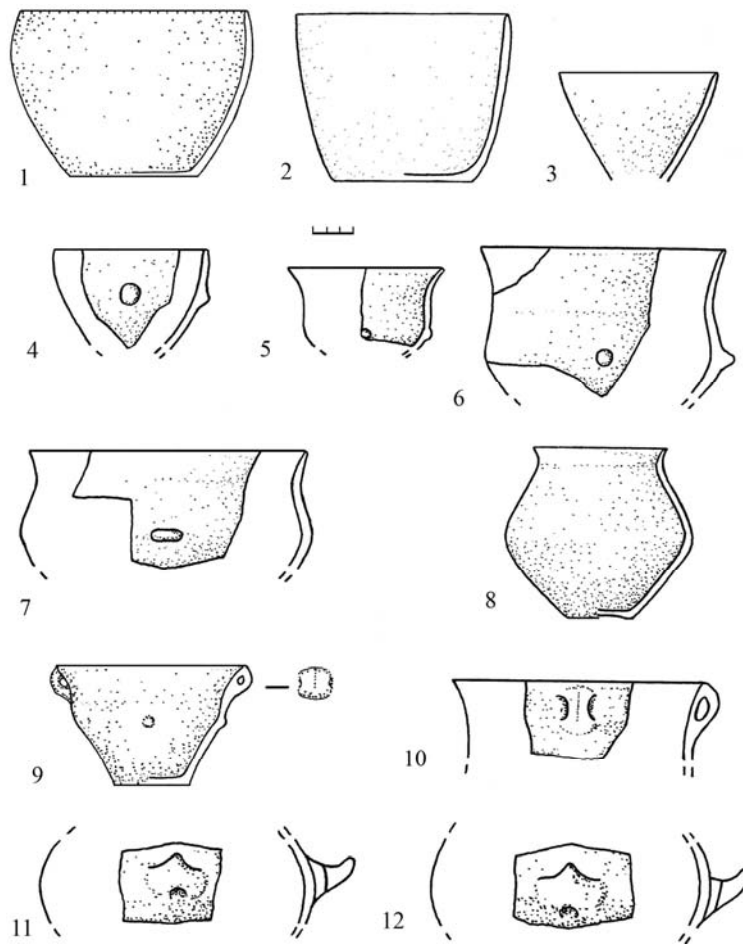
Амфори зрідка траплялися серед більшівецької кераміки. Вони мали округлі тулуби і ручки з вертикальними отворами на їх найбільших розширеннях. Інколи ручки були загнуті догори й роноподібні.

Серед “столової” кераміки не часто траплялися кратери, черпаки і біноклеподібний посуд.



Рис. 11. Розташування вибраних пам'яток маліцької і люблінсько-волинської культур різних фаз. Ромби: 1 – Колоколин. Розташування поселень трипільської культури етапу ВІІ. Кола: 2 – Незвисько ІІІ, 3 – Більче-Золоте, Парк ІІІ, 4 – Бодаки

Fig. 11. Situation of selected sites of different phases of Malitska and Lublin-Volynian cultures. Rhombuses: 1 – Kolokolyn. Location of settlements of Trypillia culture, stage ВІІ. Circles: 2 – Nezvysko ІІІ, 3 – Bilche-Zolote, Park ІІІ, 4 – Bodaky

“Кухонний” посуд у вигляді горщиків і зрізано-сферичних мисок виготовляли з тіста із домішками шамоту. Орнаментували його дуже скромно – горизонтальними рядами трикутних чи овальних заглиблень або коротких вертикальних чи нахилених заглиблених ліній. Невелика кількість “кухонного” посуду з малими овальними наліпленнями-“перлинами” під вінцями належить до “імпортів” або імітацій південно-східних традицій виготовлення “кухонного” посуду, можливо, поселень типу Поливанового Яру ІІ, де такі горщики досить поширені [Попова, 2003, с. 95, рис. 52].

Серед посуду заліщицької групи з Більшівців привертає увагу велика піфосоподібна посудина з ручками із горизонтальними отворами, розташованими ззовні у три ряди в шаховому порядку (рис. 7, 1). Її аналогії трапляються у керамічних комплексах культури Тисаполгар [Vizdal, 1977, tabl. XXXІІІ: 1]. До тисаполгарських традицій виготовлення посуду належать більшовецькі зрізано-сферичні миски з парними наліпленнями під вінцями (рис. 7, 3) [Ткачук, 2005, s. 153, рис. 2, 12]. Цікаво, що одна із цих мисок при тисаполгарській формі має зовні типовий заліщицький біхромний розпис у вигляді стрічки і діагональних стрічок, які відходять від неї у два боки. На її денці червоною фарбою нанесено Н-подібний

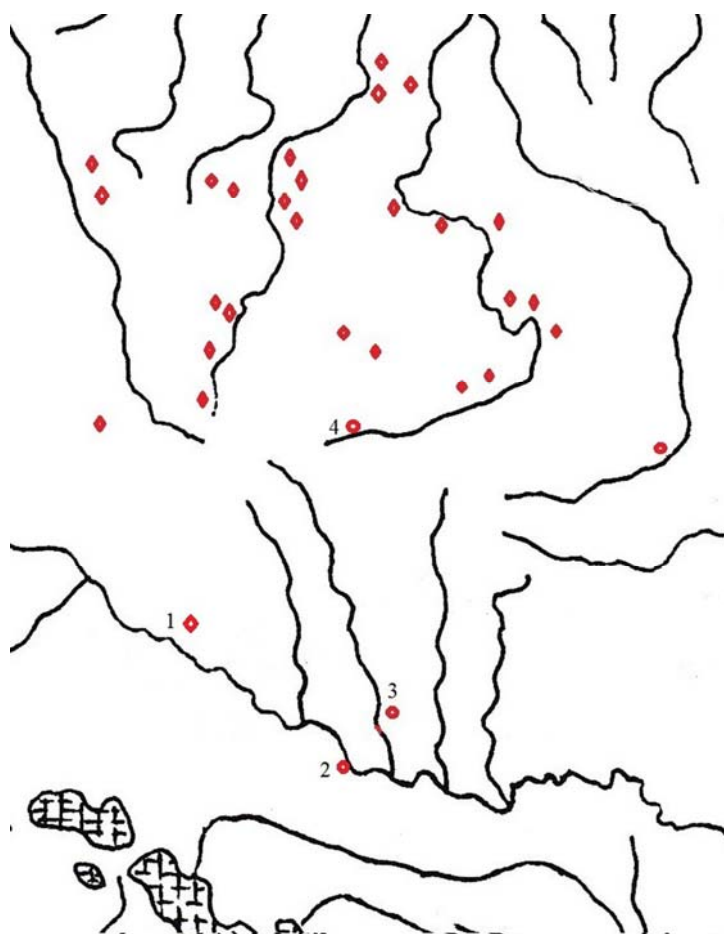
знак, характерний для “дунайського письма” (рис. 8) [Winn, 1981, р. 24, 41]. До впливів культури Тисаполгар належить висока біконічна чаша з перфорованим краєм вінця і двома одинарними наліпленнями, розташованими під вінцем один проти одного (рис. 7, 2) [Ткачук, Кочкін, Щодровській, 2017, с. 18, рис. 6, 2].



Рис. 12. Незвисько III. Мальований посуд першої фази шипинецької групи
 Fig. 12. Nezvyisko III. Painted ceramic ware of the first phase of Shypyntsi group

Питання, як тисаполгарські керамічні “імпорти” потрапляли у трипільське середовище, поки відкрите. Можливо, їх передавали через територію маліцької і люблінсько-волинської культур, які розташовувалися північно-західніше від території заліщицької групи трипільської культури та сформувалися під впливом ранніх фаз культури Тисаполгар [Kadrow, Zakościelna,

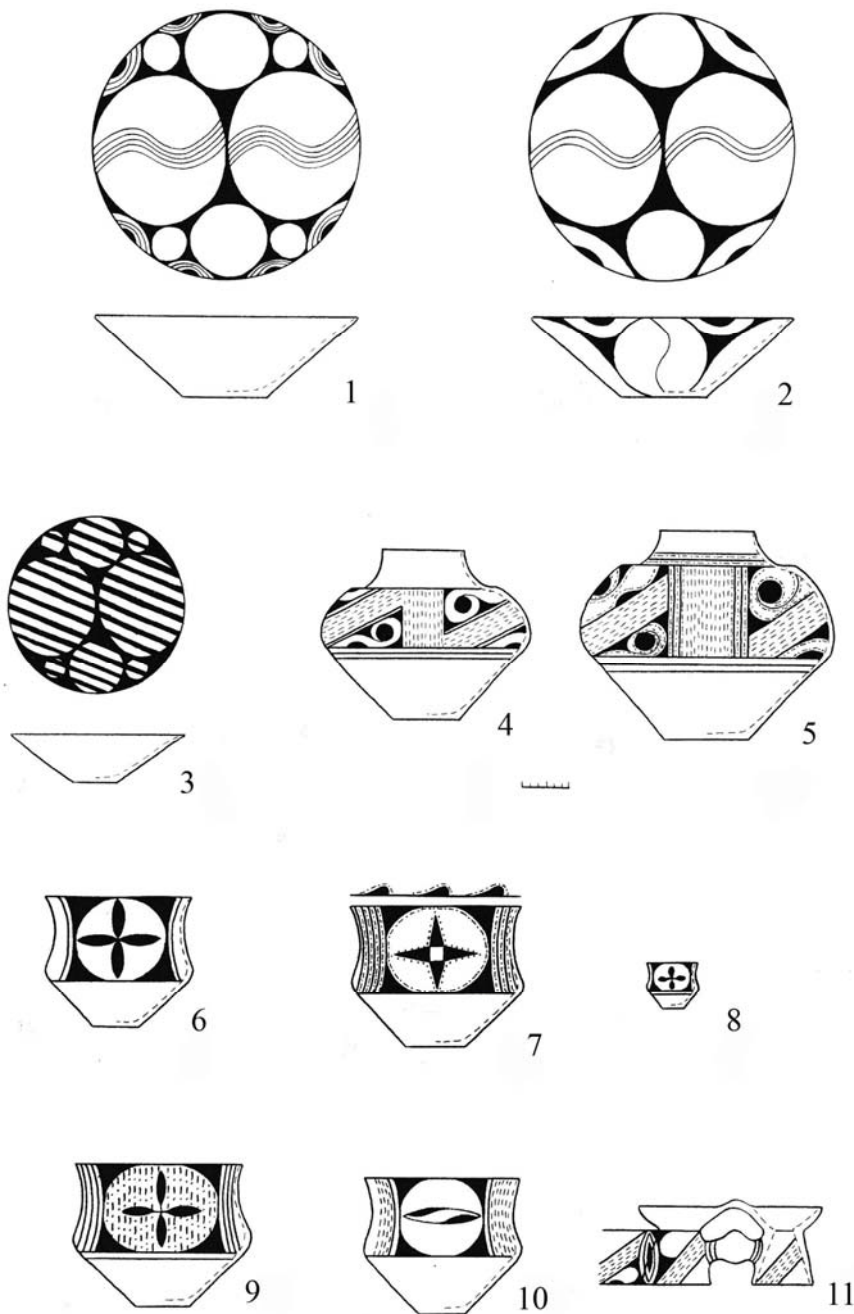

Рис. 13. Бодаки. Мальований посуд з впливами традицій шипинецької групи (Скакун, Старкова, 2005)

Fig. 13. Bodaky. Painted ceramic ware with features of traditions of Shyryntsi group (Скакун, Старкова, 2005)

2000, р. 246]; або ж безпосередньо через проходи в Карпатських горах. На користь другого припущення вказує відсутність у маліцькій і люблінсько-волинській культурах таких тисаполгарських форм, як великі піфоси й миски з рядами зовнішніх ручок, розташованих у шаховому порядку, високі зрізано-конічні посудини з наліпленнями під вінцями.

Про зв'язки носіїв заліщицьких традицій із північно-західними сусідами свідчать керамічні "імпорти" й імітації посуду маліцької і люблінсько-волинської культур на поселенні Більшівці.

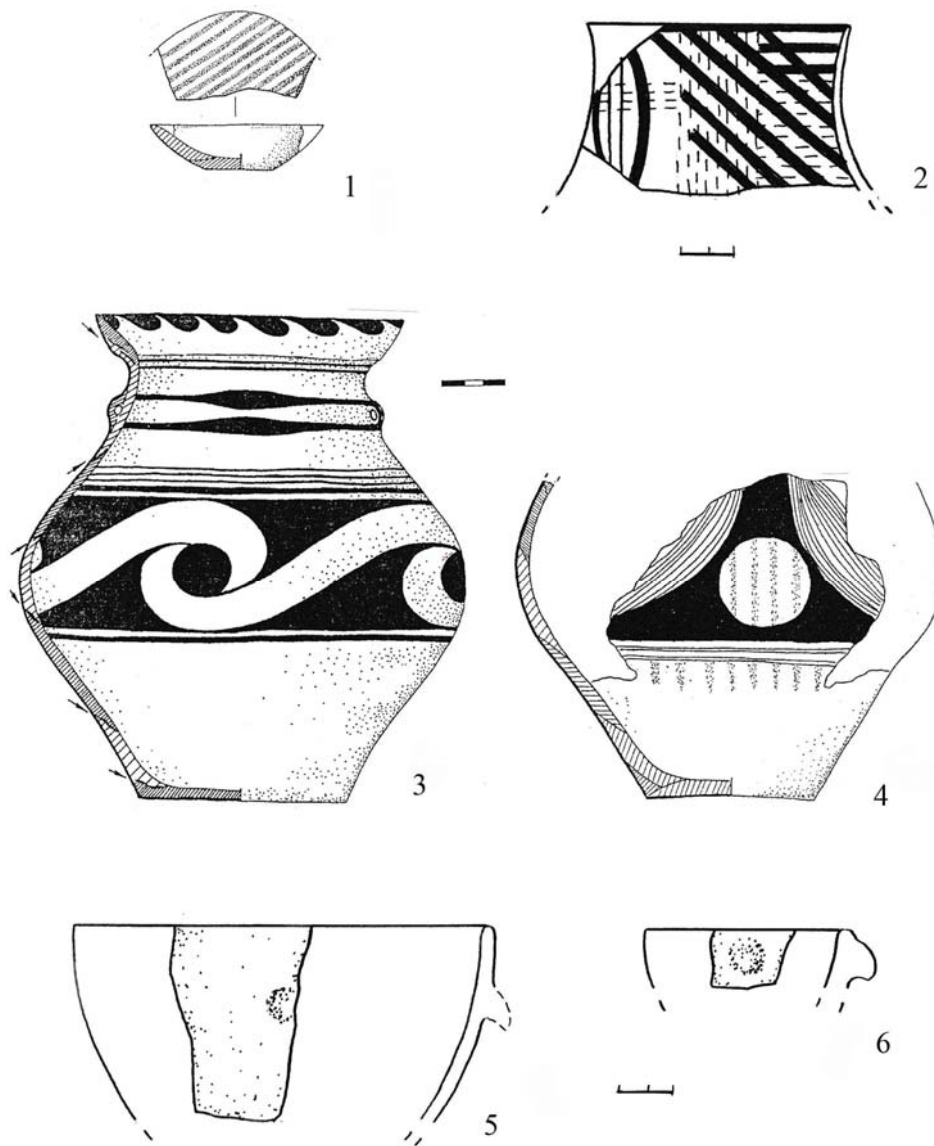
До маліцьких "імпортів" належать миски закритих форм із поодинокими або чотирма невеликими наліпленнями, горизонтально розташованими на їхніх ребрах. В окремих випадках на ребрах розміщували овальні заглиблення. Одна миска закритого типу орнаменталії взагалі не мала. Зрізано-сферичні або зрізано-конічні миски із зовнішніми наліпленнями під вінцями також належать до маліцьких "імпортів". До них ще відносяться

округлотіла посудина з плавно відігнутим назовні вінцем, овальна неглибока мисочка-“ванночка”, горшки з S-подібними профілями і наліпленнями, розташованими на найбільших розширеннях тулубів, миска з перфорованим вінцем, зрізано-сферична миска з перфорованим краєм вінця (рис. 10).

У заліщицькому шарі й об’єктах, поряд із маліцькими, дослідники знаходили керамічні “імпорти” і впливи люблінсько-волинської культури. Це горщики з S-подібними профілями із наліпленнями на їхніх найбільших розширеннях або без них, зрізано-конічні миски, з



Рис. 14. Більче-Золоте, Парк II. 1-7 – посуд з шипинецькими і мерешовськими традиціями розпису. 8 – “імпорт” люблінсько-волинської культури

Fig. 14. Bilche-Zolote, Park II. 1-7 – vessels with features of Shypyntsi and Mereshov traditions of decoration. 8 – “import” of Lublin-Volhynian culture

невеликими виступами над вінцями, амфори з рогоподібними ручками і вертикальними отворами, посудина з горизонтальним рядом наколів, розташованих трохи вище денця, амфори з ручками із горизонтальними отворами, розташованими під вінцями – “молочні кринки” (рис. 11).

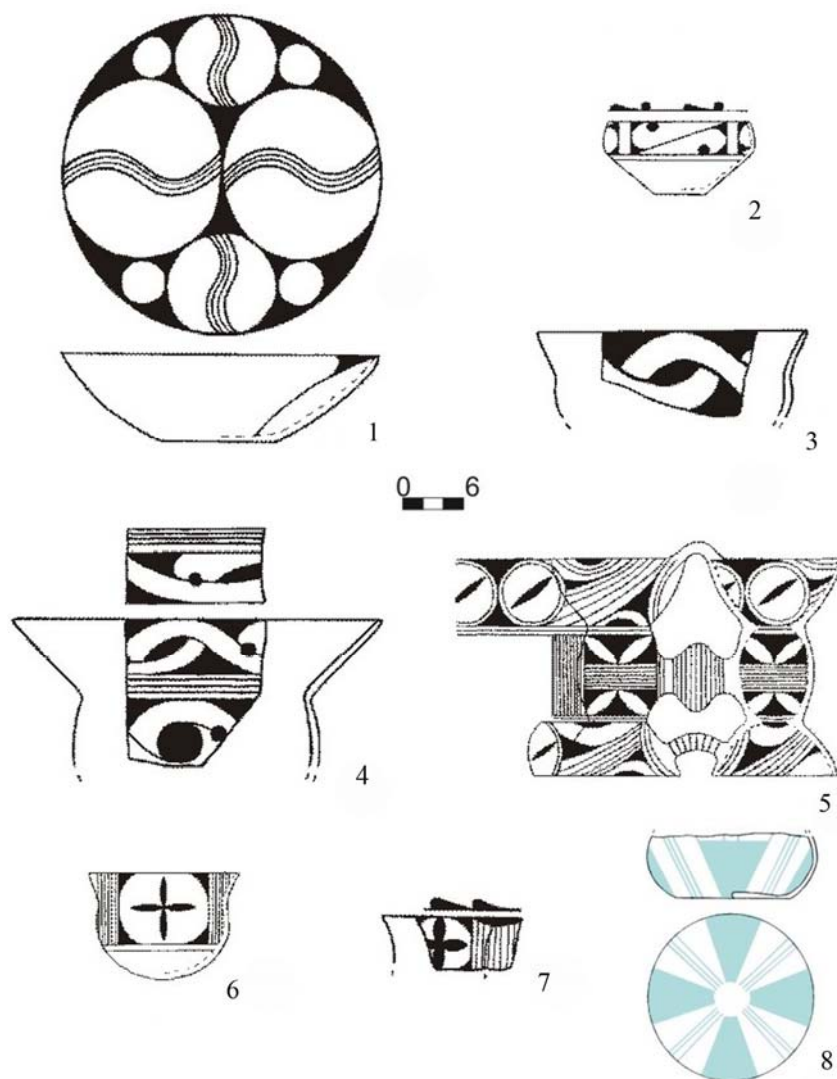

Рис. 15. Розташування вибраних пам'яток маліцької і люблінсько-волинської культур різних фаз – ромби. Розташування поселень трипільської культури другої і третьої фаз шипинецької групи трипільської культури етапу СІ. Кола: 1 – Більшівці ІV, 2 – Сокіл, 3 – Мединя, 4 – Більче-Золоте, Парк ІІІ
Fig. 15. Situation of selected sites of different phases of Malitska and Liublin-Volhynian cultures – rhombuses. Location of settlements of second and third phase of Shypyntsi group of stage CI of Trypillia culture. Circles: 1 – Bilshivtsi IV, 2 – Sokil, 3 – Medynia, 4 – Bilche-Zolote, Park III

Можливо, на певний статус люблінсько-волинських “імпортів” вказує амфора цієї культури, знайдена на дні великої обпаленої ями разом із кам'яним розтирачем. Якась діяльність проводилась у цьому місці пізніше, на що вказує ще одна яма, вкопана у вже засипаний попередній об'єкт. У ній знайдено фрагменти заліщицького посуду, глиняну кульку, мініатюрну мисочку і маліцьку зрізано-сферичну миску.

Керамічні “імпорти” й імітації маліцької і люблінсько-волинської культур із поселення заліщицької групи Більшівці датуються кінцем фази ІІа першої і початком ІІ фази другої [Ткачук, 2005, с. 130–125]. Таке датування збігається з часом існування заліщицької групи.

На Західному Поділлі до відносно добре досліджених поселень заліщицької групи належить Бучач, гора Федір. Поселення розташовувалося на вершині, де досліджені дві напівземлянки, дві наземні “площадки” і три ями [Ситник, Ягодинська, 2012, с. 187–191, 196–199]. Серед “столового” посуду – миски, кубки, грушоподібні посудини, покритишки до них, кратери, черпаки, біноклеподібні посудини. До “кухонного” – горщики. Знайдено також велику піфосоподібну посудину з п'ятьма рядами ручок, розташованих ззовні у шаховому порядку

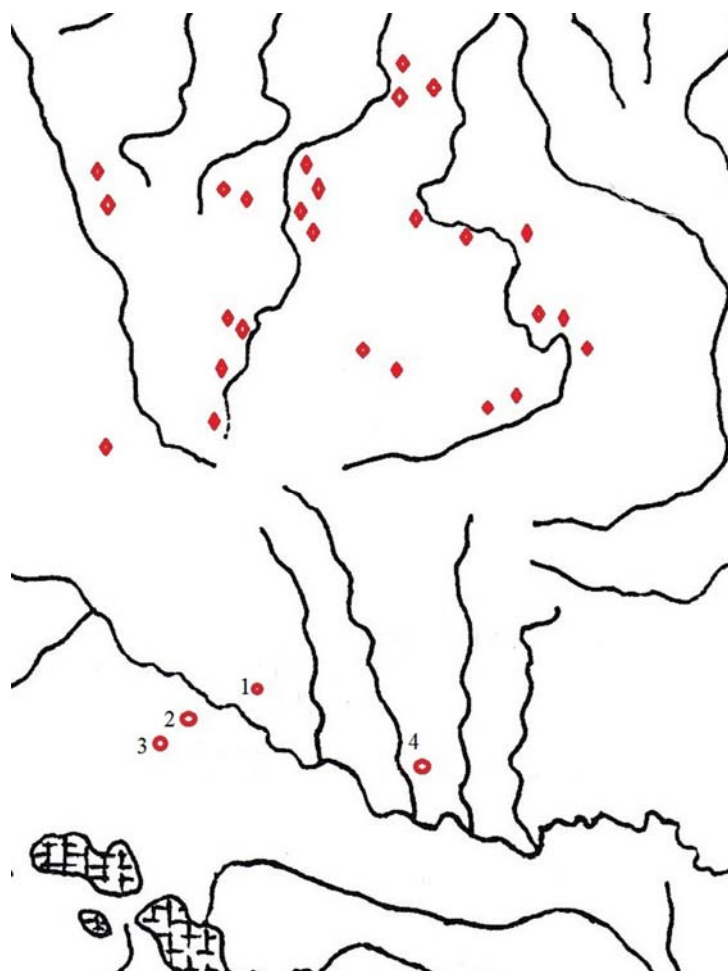

Рис. 16. Більче-Золоте, Парк III. Мальований посуд шипинецької групи другої фази
 Fig. 16. Bilche-Zolote, Park III. Painted ceramic ware of the second phase of Shyryntsi group

[Ситник, Ягодинська, 2012, с. 196, 12]. Як ми зазначили вище, подібний посуд трапляється в керамічних комплексах заліщицької групи і відноситься до “імпортів” культури Тисаполгар або, можливо, виготовлявся у трипільському середовищі під впливами тисаполгарських традицій.

Розташування заліщицьких поселень на високих місцях може свідчити про неспокійні часи на етапі VI–VII. На це ж вказує клиноподібний рів, виявлений на поселенні Більшівці (Костел). Його збережена ширина – 1,5 м і глибина від сучасної поверхні – 1,9 м [Ткачук, Фурманек, 2011, с. 76].

Територію Західної Волині між 4200–4000 BC і надалі займали носії неолітичної маліцької та енеолітичної люблінсько-волинської культури [Кадров, 2016, с. 22] (рис. 4).

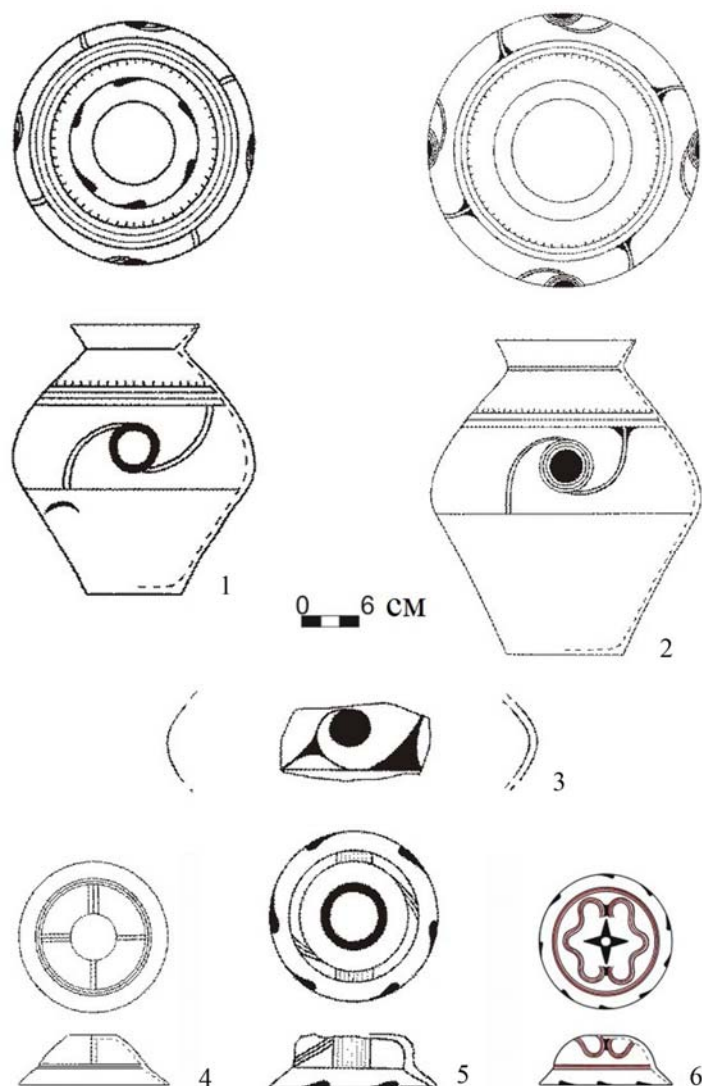
Близько 4000 BC, за даними палеокліматологів, клімат став ще холоднішим і сухішим [Wigley, Kelly, 1990, p. 533, fig. 3]. Це був час існування етапу VII трипільської культури. Серед найяскравіших виявів змін – досить швидкий перехід частини трипільської культури від поліхромних і біхромних до переважно монохромних розписів посуду.



Рис. 17. Більче-Золоте, Вертеба I. “Імпорти” або впливи культури Тисаполгар-Бодрогкеркстур
Fig. 17. Bilche-Zolote, Verteba I. “Imports” or influences of Tiszapolgár-Bodrogkeresztúr culture

На Прикарпатті найраніших поселень етапу VII не виявлено. Поселення Незвисько III належить до пізніших пам'яток цього часу. Воно займало те саме місце, що і вже назване Незвисько II (рис. 11).

Значна керамічна колекція, отримана з розкопок Незвиська III, дозволяє вивчити типологію та орнаментацию посуду першої фази шипинецької групи. Серед посуду – зрізано-конічні, зрізано-сферичні і циліндро-конічні миски, кубки, біконічні округлотілі амфори, грушоподібні посудини, покривки до них, кратер, біноклеподібні посудини.

До орнаментации, властивої шипинецькій групі упродовж її існування, належали: специфічні схеми “Tangentenkrisband” у вигляді великих чорних кіл, з'єднаних тонкими дугами, які найчастіше зображували на великих округлотілих посудинах; великі лінзоподібні овали біля ручок або широкі вертикальні стрічки, з'єднані широкими тангентами, до яких із двох сторін тонкими дугами приєднані великі чорні кола. Такі схеми розпису найчастіше зображували на округлотілих посудинах із ручками, розташованими на їх найбільших розширеннях, і грушоподібному посуді. До типово шипинецьких розписів належать великі чотирипроменеві “зірки”, зображені на кратерах. У їхніх зображеннях простежується певна еволюція: від ранніх композицій у вигляді хрестоподібно розташованих чорних лінзоподібних

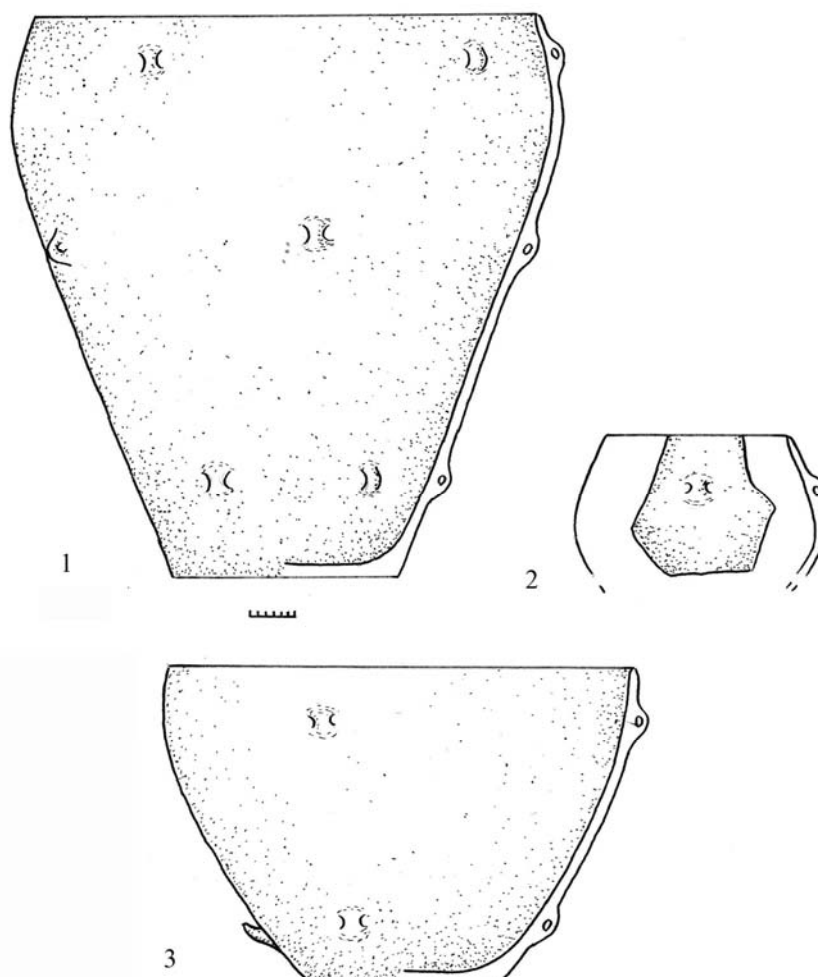
овалів до пізніших хрестоподібних “зірок”, утворених дуже витягнутими чорними трикутниками. Цікаво, що в Незвиську III присутні два варіанти зображень цих “зірок”. Інколи замість хрестоподібних “зірок” малювали горизонтально розташовані лінзоподібні овали.

Зверху покришок грушоподібних посудин шипинецької групи найчастіше малювали великі хрести. Біноклеподібний посуд цієї групи зазвичай мав малі нижні чаші й великі верхні. До типово шипинецьких стилістичних рис належить зображення вертикальних чорних, червоних або білих вертикальних чи навскісних стрічок або ліній, нанесених поверх розписів мисок, кубків, округлотілого посуду, кратерів. Ще одна важлива стилістична ознака шипинецької орнаменталії, особливо етапу VIІ, – обведення фігур схем розвитку білими або червоними лініями. Рідко траплялося обведення білими і червоними лініями разом (рис. 12) [Ткачук, 1999, с. 11–16].



Рис. 18. Більче-Золоте, Вертеба I. “Імпорти” бадраської групи трипільської культури. Кінець етапу CI
 Fig. 18. Bilche-Zolote, Verteba I. “Imports” of Bădragii group of Trypillia culture. Final of stage CI



Рис. 19. Більче-Золоте, Вертеба І. 2-8 – “імпорти” бадразької групи трипільської культури. Кінець етапу СІ

Fig. 19. Bilche-Zolote, Verteba I. 2-8 – “imports” of Bădragii group of Trypillia culture. Final of stage CI

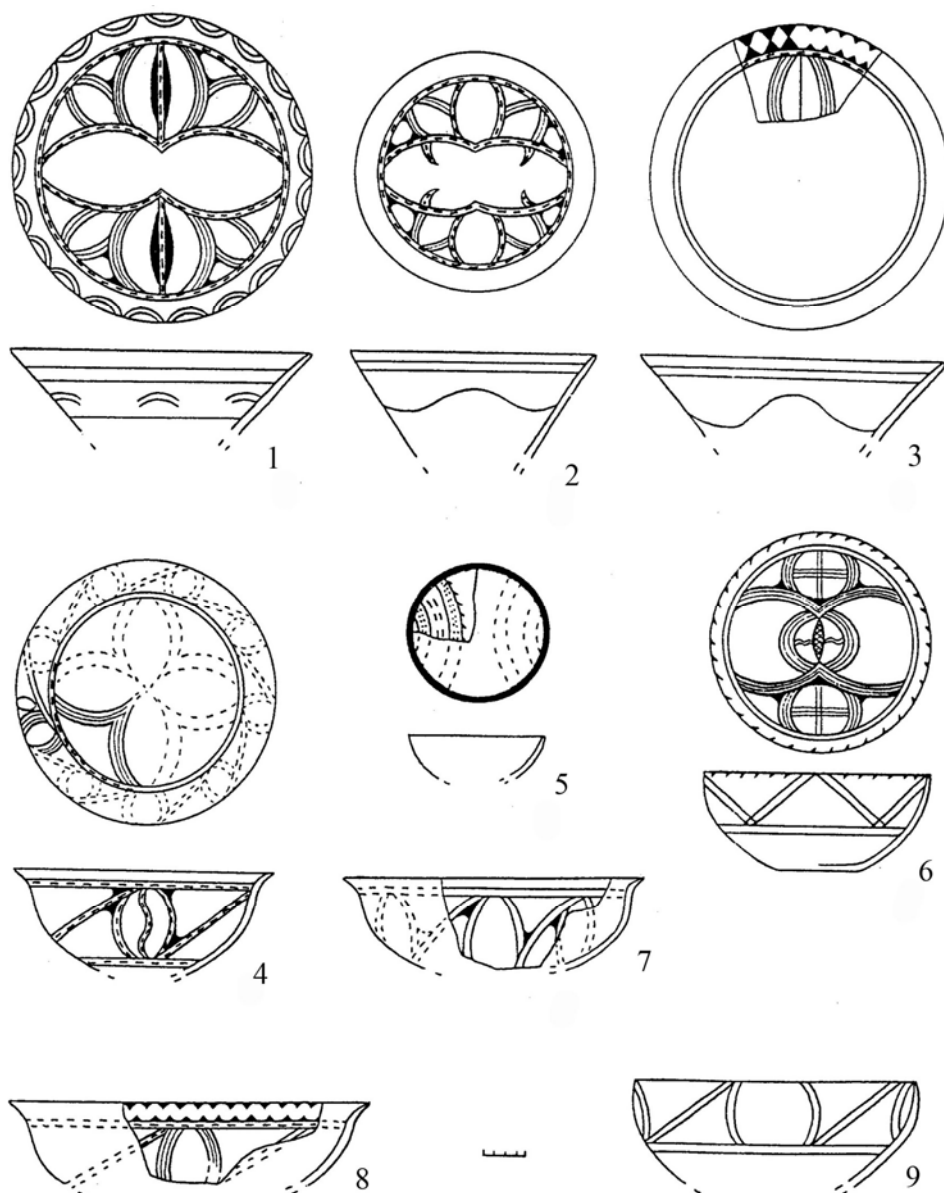
На етапі VII шипинецька група першої фази займала досить значну територію, кордони якої сягали на сході району сучасного м. Кам'янця-Подільського (Голосків), а на півночі її впливи доходили до верхів'я р. Горинь на Волині (Бодаки).

Поселення Бодаки, розташоване на високому лівому березі р. Горинь, було з напільної сторони оточене клиноподібним у перетині ровом [Скакун та ін., 2012, с. 216, 220]. Воно розміщувалося поряд із покладами високоякісного волинського кременю і населення спеціалізувалося на його видобутку й обробці, про що свідчать досліджені майстерні. Керамічний комплекс із Бодак має впливи двох трипільських груп етапу VII: шипинецької і мерешовської. До шипинецьких належать кратери з чотирипроміневими зірками, вертикальні або навскісні стрічки, нанесені поверх орнаменталії посуду, великі чорні кола, з'єднані тонкими дугами, зображені на біконічному округлотілому посуді (рис. 13) [Скакун, Старкова, 2003, с. 151, 10, 7, 14, 11]. До яскравих впливів мерешовської групи належать, наприклад, кратери з “лицьовими” розписами зовні високих вінець.

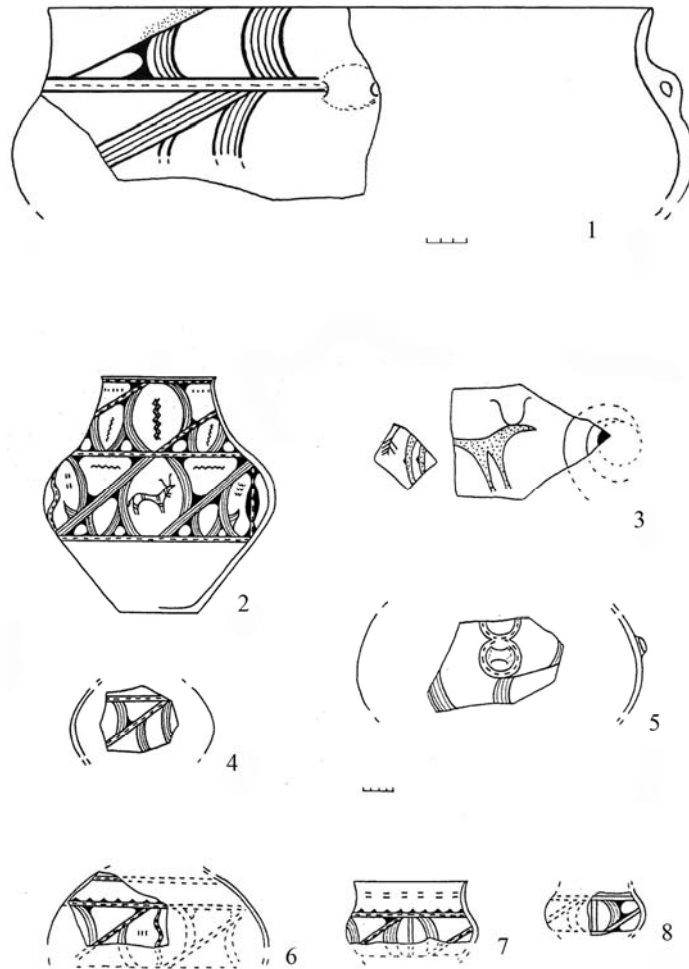
На Прикарпатті поселень етапу VII вище Незвиська III не виявлено. Північне Подністрів'я у цей час відвідували носії люблінсько-волинської культури. Про це свідчить

парне поховання у печері з посудиною, орнаментованою білою фарбою, виявлене в Колоколині [Sulimirski, 1936, s. 189–190, tabl. XLI: 1–4].

Виникає запитання: як впливи шипинецької групи цього часу дійшли до Бодак? Можливо, носії цієї групи першої фази, як і мерешовської, рухалися територією Західного Поділля. Важливе також питання: до якого часу існували поселення заліщицької групи на Прикарпатті? Чи могли заліщицькі поселення на периферії трипільської ойкумени існувати до появи тут носіїв традицій другої фази шипинецької групи?



Рис. 20. Вибрані пам'ятки культури лійчастого посуду різних фаз – ромби (за Гавінський, Пастеркевич, 2016): 7 – Которини. Вибрані поселення кошиловецької групи трипільської культури – кола: 1 – Більшівці V, 2 – Більче-Золоте, Вертеба II. Поселення бринзенської групи трипільської культури – чотирикутники: 3 – Хорів I, 4 – Острог, 5 – Коржівка-Селисько, 6 – Коржівка-Баштан
Fig. 20. Situation of selected sites of different phases of Funnelbeaker culture – rhombuses (by Гавінський, Пастеркевич, 2016): 7 – Kotoryny. Selected settlements of Koshylivtsi group of Trypillia culture – circles: 1 – Bilshivtsi V, 2 – Bilche-Zolote, Verteba II. Settlements of Brynzeny group of Trypillia culture – quadrangles: 3 – Khoriv I, 4 – Ostrog, 5 – Korzhivka-Selysko, 6 – Korzhivka-Bashtan

На Західному Поділлі відбувалися контакти між носіями шипинецької групи першої фази і мерешовської. Це явище добре помітно на посуді з поселення Більче-Золоте, Парк II. Тут поряд із типово мерешовським посудом (орнаментованим горизонтальними S-подібними дугами, хвилястими стрічками тощо) трапляється кераміка з ранньошипинецькими розписами

(кратери із хрестоподібними “зірками”, створеними чорними лінзоподібними овалами) (рис. 14, 1–7) [Tkachuk, 2013, p. 29–31, 117, pl. 5; p. 118, pl. 118]. Серед трипільського посуду етапу ВІІ із Більче-Золото-Парк ІІ знайдено “імпорт” люблінсько-волинської культури у вигляді кубка, розмальованого білими трикутниками і групами вертикальних ліній, нанесеними після опалу (рис. 14, 8) [Tkachuk, 2013, p. 118, 16].

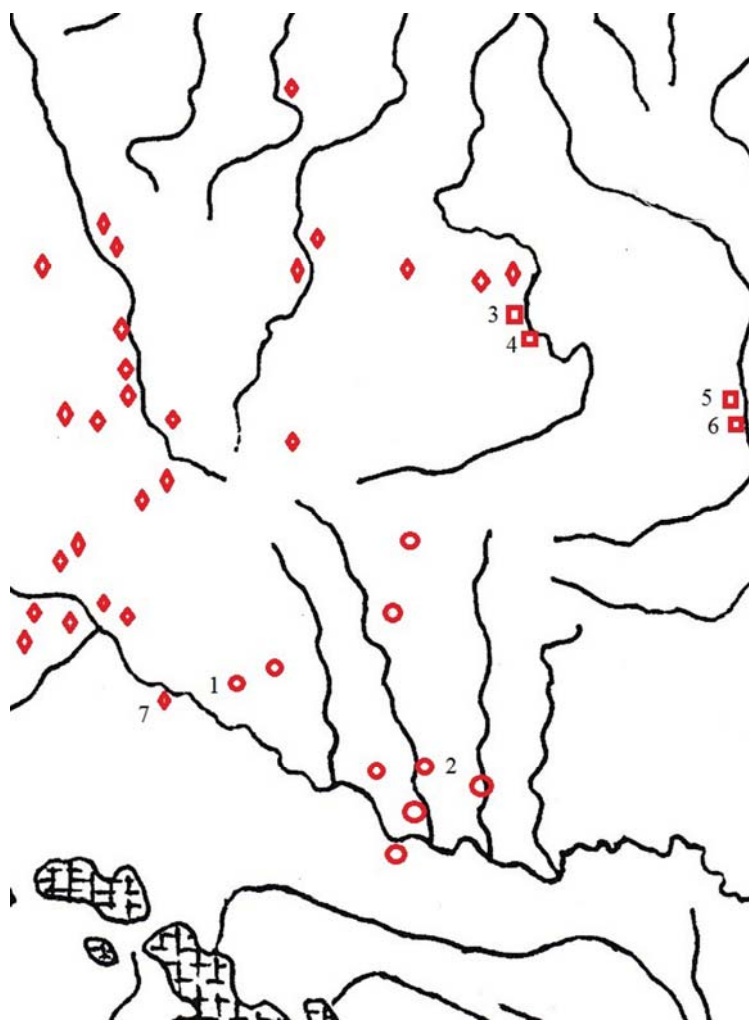

Рис. 21. Більче-Золоте, Вертеба ІІ. Мальований посуд кошиловецької групи трипільської культури. Початок етапу СІІ

Fig. 21. Bilche-Zolote, Verteba II. Painted ceramic ware of Koshylivtsi group of Trypillia culture. Beginning of stage СІІ

Міграцією населення шипинецької групи першої фази можна пояснити появу обведення білою фарбою розписів посуду поселень середньобузької групи трипільської культури на допливах р. Буг (Ворошилівка, Сосни). Серед ідей орнаментальних схем, які сюди принесло зі собою населення Верхнього Подністров'я, – кратери із хрестоподібними “зірками” [Гусев, 1995, с. 107, рис. 28: 4]. Із цією міграцією пов'язують добре документоване (в результаті знаходять

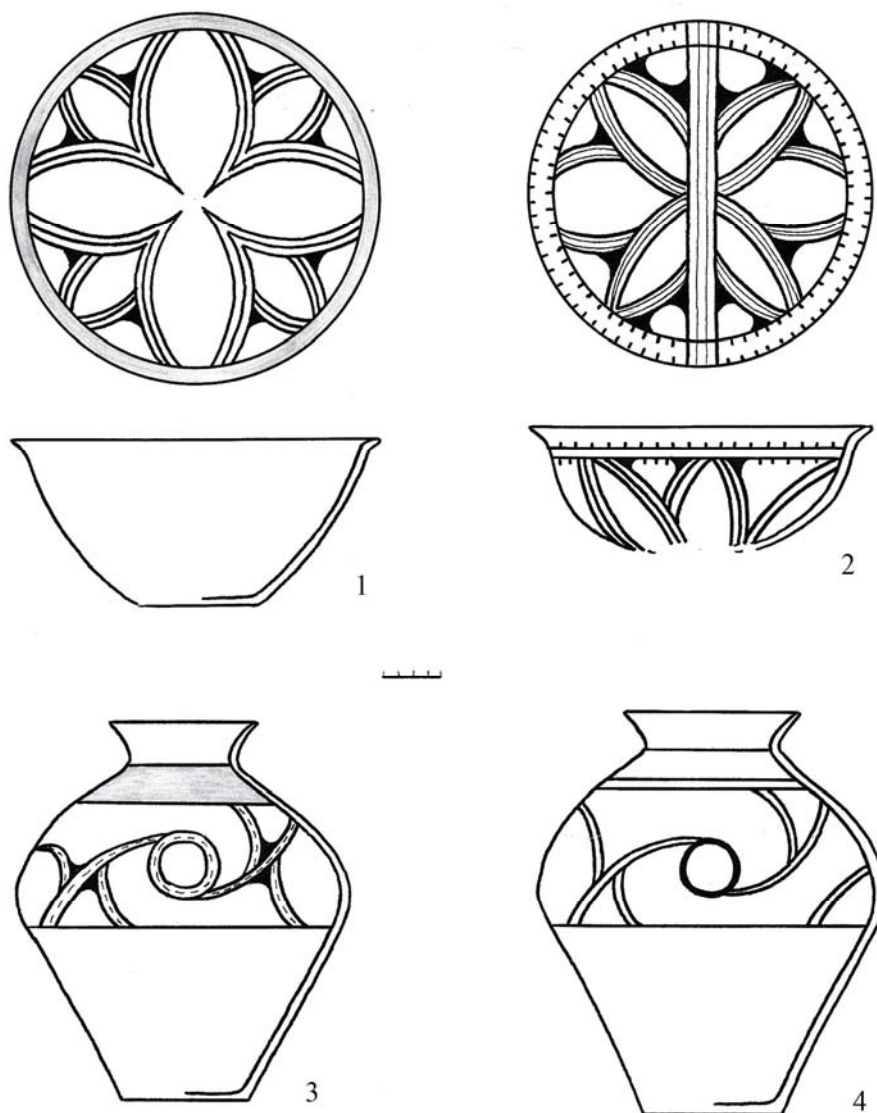

Рис. 22. Більче-Золоте, Вертеба. “Імпорти” бринзенської групи трипільської культури. Початок етапу СІІ

Fig. 22. Bilche-Zolote, Verbeba. “Imports” of Brynzeny group of Trypillia culture. Beginning of stage СІІ

столовий посуд з обведеними білими лініями великих елементів розпису [Сункаловський, 1969]. петрографічного аналізу, який провів В. Петрунь) переорієнтування зі середньодністровських на волинські та верхньодністровські родовища крем'яної індустрії середньобузьких поселень [Гусев, 1995, с. 255–236]. Можливо, з поселень середньобузької групи частина носіїв її традицій дійшла до верхів'я Горині, де на поселенні Бодаки

Західна Волинь у цей час була заселена носіями неолітичної маліцької групи жешівської фази й енеолітичної люблінсько-волинської культури ІІ фази [Kadrow, Zakościelna, 2000, р. 208; 213–221]. Маліцькі керамічні “імпорти” цієї групи часто трапляються серед трипільського посуду поселення Бодаки (рис. 13, 5, 6). Їхня кількість сягає 15–17 % від загальної кількості кераміки [Скакун, Старкова, 2003, с. 154].

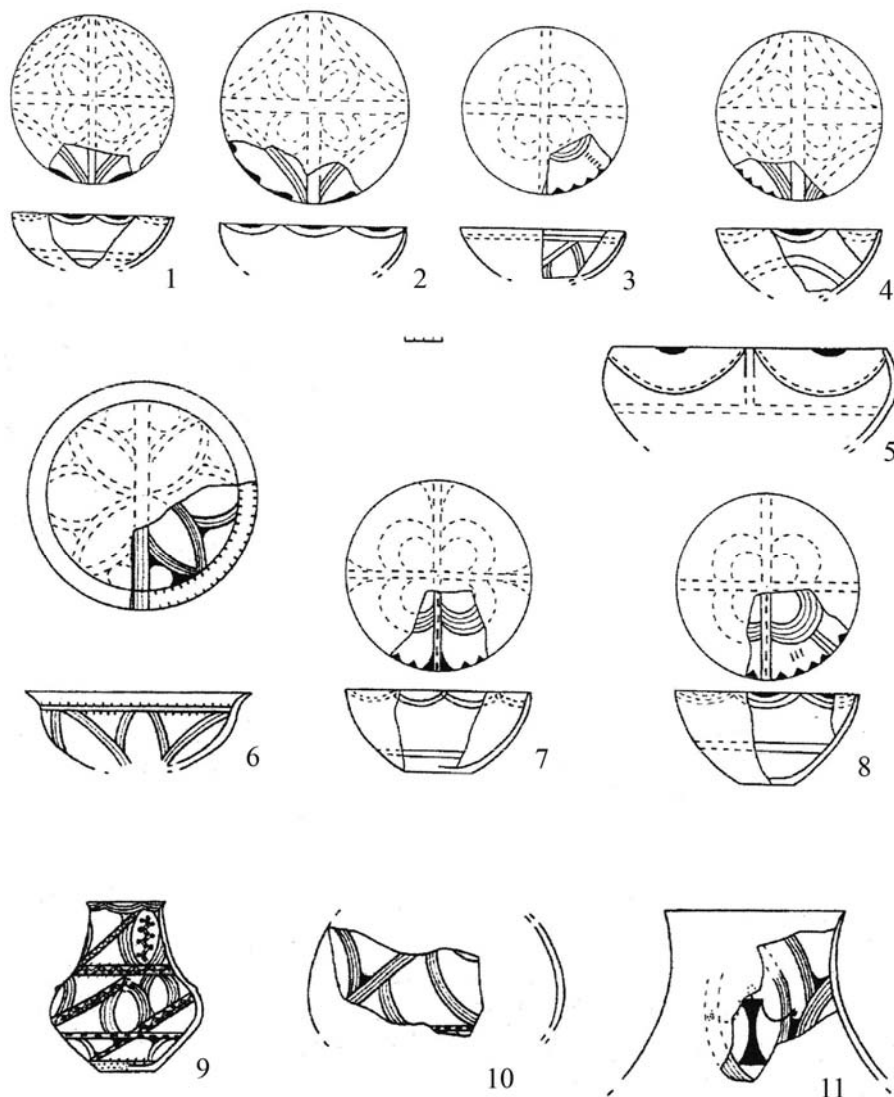
Попадаються також “імпорти” енеолітичних люблінсько-волинської і тисаполгарської культур. До тисаполгарських належать високі зрізано-сферичні або зрізано-конічні посудини із протилежними повислими дзьобоподібними наліпленнями, розташованими під вінцями, миски із зовнішніми наліпленнями [Скакун, Старкова, 2003, с. 155, рис. 5, 5, 4, 9]. До люблінсько-волинського “імпорту” належить кубок, вкритий білою сіткою після опалу [Скакун, Старкова, 2003, с. 158, рис. 7, 3].



Рис. 23. Більшівці V. “Імпорти” культури лійчастого посуду
 Fig. 23. Bilshivtsi V. “Imports” of Funnelbeaker culture

На етапі СІ Прикарпаття (до р. Лімниці) заселяють носії другої і третьої фаз шипинецької групи (рис. 15). На Правобережжі Дністра з поселення Сокіл збереглися фрагменти мальованого посуду, важливі для дослідження цього часу.

На округлотілому посуді зображували великі чорні овали, з’єднані тонкими дугами, використовували притаманне тільки для шипинецької групи нанесення вертикальних і навскісних стрічок поверх наявної орнаменталії, червоної сітки, намальованої в середині миски [Ткачук, 2003, с. 62, табл. 3], аналогії яких маємо серед орнаменталії з подільського Більче-Золото, Вертеби I.

На столовому посуді інших розкопаних трипільських поселень цього часу на Правобережжі Дністра орнамент не зберігся через кислі ґрунти. На Лівобережжі незначна кількість мальованого посуду третьої фази шипинецької групи збереглася на поселенні

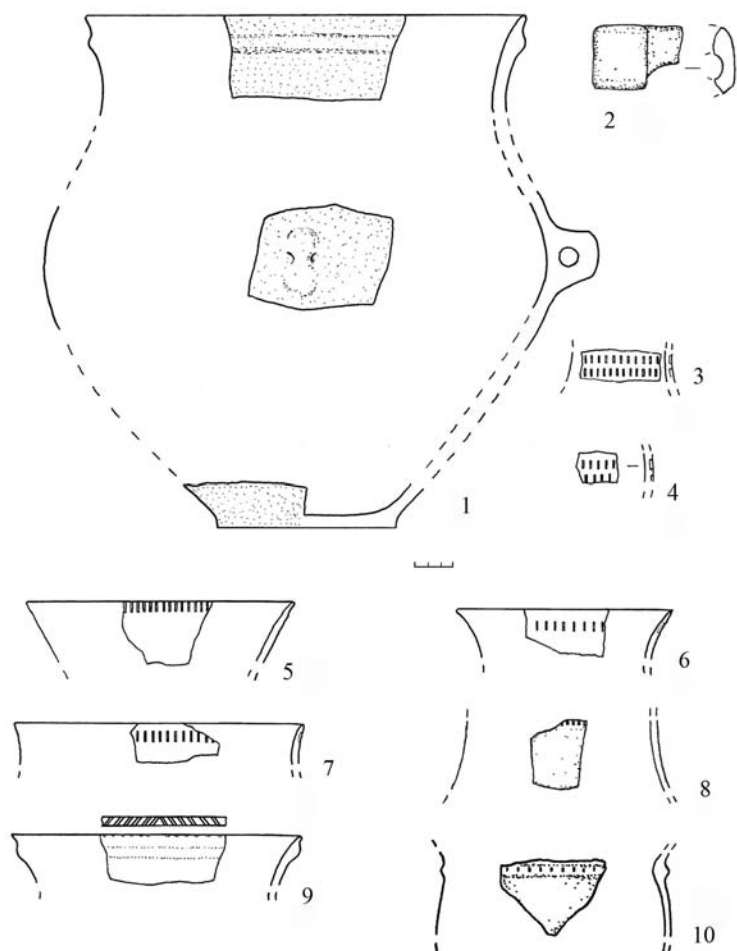
Більшівці (IV шар). Це кубки з гострими ребрами, вкриті навскісними і прямими лініями поверх вже наявного орнаменту, та фрагменти біконічного посуду з біхромним розписом.

Західне Поділля на етапі СІ заселяли носії шипинецької групи другої і третьої фаз. Найбільше матеріалів другої фази маємо зі старих розкопок Г. Оссовського на поселенні Більче-Золоте, Парк III у вигляді округлених посудин, розмальованих великими чорними або порожніми колами, з'єднаними тонкими лініями, покришки грушоподібного посуду з хрестами і "зіркою", ненесеними на їхніх зовнішніх сторонах зверху, біноклеподібної посудини з малими нижніми і великими верхніми чашками (рис. 16) [Tkachuk, 2013, p. 31–32, 123–124].

До етапу СІ Поділля належать невеликі колекції кераміки з шипинецьких шарів Кошилівців–Обозу [Tkachuk, 2000, p. 73, гус. 2: 4; 3: 8–10] і Білого Потоку [Tkachuk, 2016, p. 115, 127–128, 130–131, 137–138, гус. 5.1; 5.2; p. 150–151, гус. 5.14; 5.15; p. 161, гус. 5.25], а також із поселення Сухостав. Матеріали зі Сухоставу дозволять віднести їх до третьої фази шипинецької групи [Ткачук, 2002, с. 111, рис. 11].

Найяскравіші матеріали третьої фази шипинецької групи походять із Більче-Золотого, Вертеби I. Матеріали зі старих розкопок польських археологів зберігаються у Кракові й нещодавно опубліковані [Kadrow i in., 2013]. Дослідження цієї пам'ятки триває [Сохацький, 2003, с. 45–59].

Серед великої кількості столових зрізано-конічних, зрізано-сферичних, циліндро-конічних мисок, кубків, округлених посуду, розмальованого чорними і порожніми великими колами, з'єднаними тонкими лініями, грушоподібного посуду, орнаментованого вертикальними лінзоподібними овалами, з'єднаними широкими тангентами, покришками з хрестами і "зірками" до них, кратерами із "зірками", біноклеподібного посуду з малими нижніми та великими верхніми чашками. Знайдений посуд у вигляді піфосоподібної великої посудини з рядами ручок, розташованих ззовні в шаховому порядку, великі зрізано-сферичні миски з подібним розташуванням ручок [Tkachuk, 2013, p. 38–39, 225, pl. 113], велика овальна миска з двома рядами зовнішніх ручок (рис. 17) [Сохацький, 2003, с. 56, 2]. Подібний посуд продовжує традиції культури Тисаполгар. У цей час у Карпатській улоговині з'явилася культура Бодроккерестур. За останніми дослідженнями, вони співіснували [Raczky, Siklósi, 2013, p. 555–573].

Крім цього, серед посуду з Вертеби I є керамічні "імпорти" південної бадразької групи трипільської культури. Це – зрізано-сферичні миски з S-подібними профілями з біхромними зовнішніми і внутрішніми розписами, зрізано-конічні миски, розмальовані в середині великими біхромними лінзоподібними овалами, зовні – горизонтальними хвилястими лініями, посудина з високою циліндричною горловиною і двоярусним біхромним розписом великими вертикальними лінзоподібними овалами, з'єднаними навскісними стрічками. Всередині цих овалів намальовані бовин із ліроподібними рогами, вертикальна хвиляста стрічка, вертикальна пряма стрічка, франкована W-подібними знаками (рис. 18; 19, 2–8) [Tkachuk, 2008, p. 35, 44–45, pl. 3–45].

Бадразький "імпорт" трапився і серед посуду шипинецької групи в першому шарі поселення Білий Потік [Tkachuk, 2016, p. 138, fig. 5: 2, 6].

Бадразька локальна група трипільської культури займала територію Північної Молдови [Маркевич, 1981, с. 30–33] і на останній фазі свого розвитку з її території почався рух населення на Буковину. Тут, на поселеннях Поливанів Яр I₁ [Попова, 2003, с. 151, рис. 95: 1], Дарабани і, особливо, Коновка, площадки 1 і 2 [Шмаглій та ін., 1985, с. 48–51, 50, рис. 6], знайдена типова кераміка цієї групи. Картографування шипинецьких поселень показало, що на третій фазі населення шипинецької групи відійшли з Північного Попруття і буковинського Правобережжя Дністра.

Ці процеси відбувалися, можливо, під тиском прийшлого бадразького населення. У світлі цих змін печеру Вертеба можна розглядати як сховище шипинецького населення у неспокійні часи, які почалися близько 3600 BC.

Початок етапу СІІ дослідники пов'язують з існуванням бринзенської локальної групи трипільської культури, яка займала території Північної Молдови і замінила бадраську [Маркевич, 1981, с. 33–44; Дергачев, 1980, с. 50–64, 189, рис. 23] близько 3500 ВС [Ткачук, 2005, с. 48].



Рис. 24. Розташування вибраних пам'яток городсько-касперівської групи трипільської культури. Кінець етапу СІІ. 1 – Більче-Золоте, Вертеба ІІІ

Fig. 24. Location of selected sites of Horodok-Kasperivtsi group of Trypillia culture. Final of stage СІІ. 1 – Bilche-Zolote, Verteба ІІІ

Це був час різких змін клімату. Він знову став більш холодним і посушливим [Wigley, Kelly, 1990, p. 533, fig. 3]. Розташування бринзенських поселень Середнього Подністров'я і Попруття на високих останцях, рови і велика кількість зброї, знайденої на поселеннях [Маркевич, 1981, с. 38, рис. 50; с. 39, рис. 51], свідчать про кризу в її середовищі. Реалізуючи “антистресову програму” [Манзура, 2000, с. 279–287], частина бринзенського населення рушила на північний захід, дійшовши до Прикарпаття (Лівобережжя північної частини середнього і верхнього Дністра), де під впливами бринзенських традицій на місцеві пізньошипинецькі утворилася кошиловецька локальна група (рис. 20) [Ткачук, 2005а, р. 87–119].

Бринзенські впливи помітні на морфології кошиловецького посуду. Найяскравіше вони виявилися у формах зрізано-конічних мисок із плавно відхиленими назовні вінцями великих

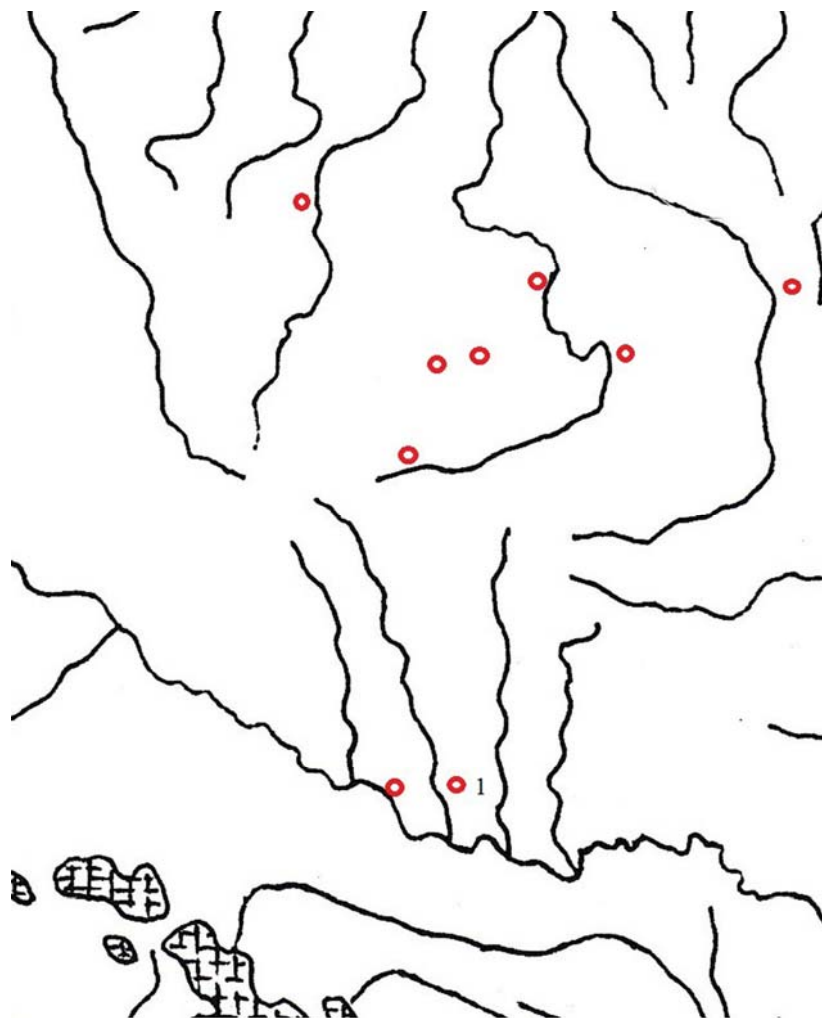

Рис. 25. Більче-Золоте, Вертеба III. 1–8 – посуд городсько-касперівської групи трипільської культури. Кінець етапу СII

Fig. 25. Bilche-Zolote, Verteba III. 1–8 – ceramic ware of Horodok-Kasperivtsi group of Trypillia culture. Final of stage СII

округлотілих посудин із високими плавно відхиленими назовні вінцями. До бронзенських впливів в орнаментиці належать великі вертикальні лінзоподібні овали, з'єднані тангентами, "гачки", що відходять від тангент, короткі хвилясті парні або одинарні лінії (рис. 21).

Прямі керамічні бронзенські "імпорти" маємо серед посуду кошиловецьких шарів Більшівців V (рис. 19, 1) [Ткачук, Кочкін, Щодровський, 2017, с. 33, рис. 21: 1], Вертеби II (рис. 22) [Tkachuk, 2008, p. 47, pl. 6; p. 48, pl. 7]. Крім кераміки, до бронзенських впливів можна віднести рогові канджали з кошиловецьких пам'яток Вертеби II [Kadrow i in., 2013, p. 287, pl. 175], Крутих Бродів [Мовша, 1994, с. 32: 7], Білого Поток [Makowiecki, p. 405, fig. 14.1.1]. Аналогії маємо на поселеннях бронзенської групи Бринзени III і Костешти IV [Маркевич, 1981, с. 38, рис. 50].

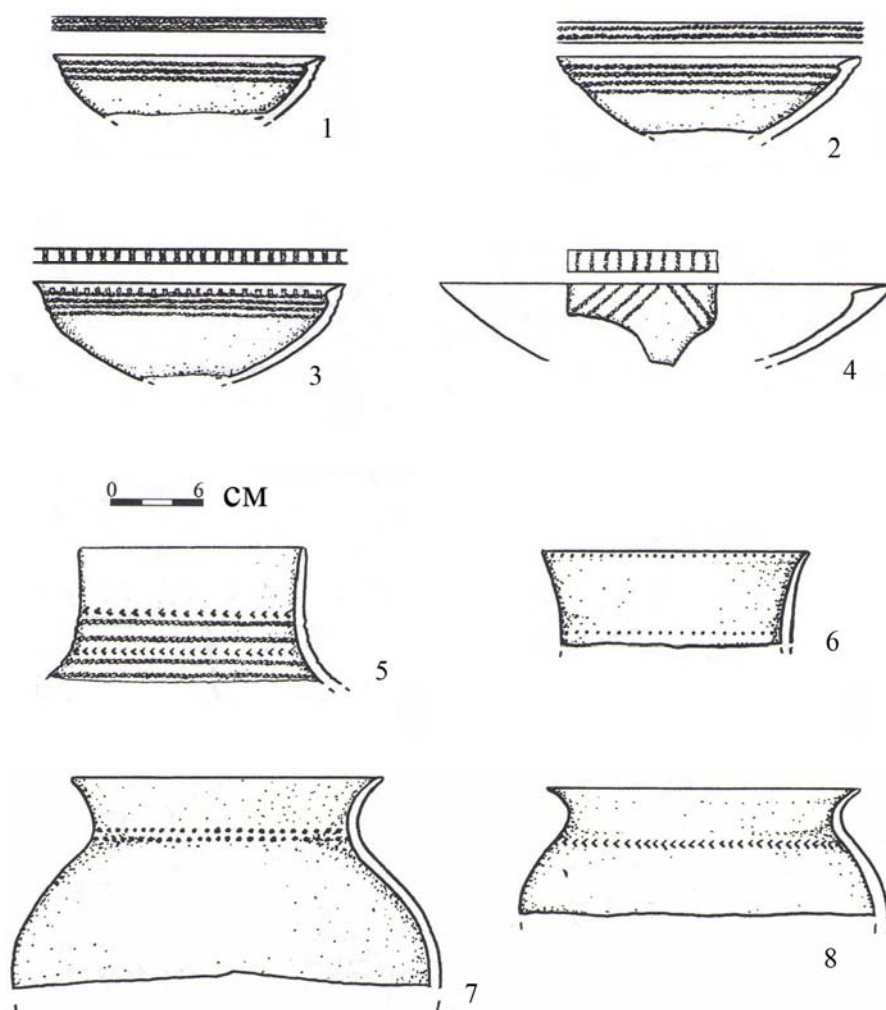
Носії бронзенських традицій дійшли на Волині до р. Горинь (Хорів I), [Пелещин, 1997а, с. 47–65], її допливу р. Вілія [Вертелецький, 2013, с. 15–25] і до верхів'я р. Случ (Коржівка-Селисько II, Коржівка-Баштан) [Krutz, Ryzhov, 2000, p. 91–92]. На поселенні Хорів I знайдено кістяний (роговий?) кинджал, що ще раз вказує на прихід населення з новими традиціями на територію Волині [Пелещин, 1997а, с. 99, рис. 4: 1].

Серед типово бронзової кераміки знайдена незначна кількість керамічних “імпортів” культури лійчастого посуду, що свідчить про початок контактів трипільського населення з цією центральноєвропейською культурою, носії якої почали заселяти Волинь. Серед опублікованого посуду з Коржівки–Селисько II подають два “імпорти” культури лійчастого посуду: вінце, прикрашене по краю горизонтальним рядом вертикальних “стовпчиків”, і фрагмент зрізано-конічної миски [Krutz, Ryzhov, 2000, p. 97, fig. 4: 23, 24]. У Коржівці–Баштан є фрагмент вінця з горизонтальним валиком під краєм [Krutz, Ryzhov, 2000, p. 99, fig. 6: 10].



Рис. 26. Більче-Золоте, Вертеба III. 1–10 – посуд городсько-касперівської групи трипільської культури. Кінець етапу С II

Fig. 26. Bilche-Zolote, Verteba III. 1–10 – ceramic ware of Horodok-Kasperivtsi group of Trypillia culture. Final of stage С II

Керамічні “імпорти” культури лійчастого посуду маємо на Прикарпатті, серед кошиловецького посуду Більшівців V (рис. 23) [Ткачук, Кочкін, Щодровський, 2017, с. 33, рис. 21: 2–7]. Серед них – фрагмент, прикрашений двома горизонтальними відбитками шнура горизонтальним рядом вертикальних заглиблених стовпчиків. Іншу посудину культури

лійчастого посуду знайдено на кошиловецькій площадці № 1. Вона мала виділене денце, сильно опуклий тулуб, дві колінчасті ручки і високу шийку з горизонтальним валиком, розташованим трохи нижче вінця. Уся вкрита червоною фарбою [Ткачук, Кочкін, Щодровський, 2017, с. 114, рис. 94: 1].

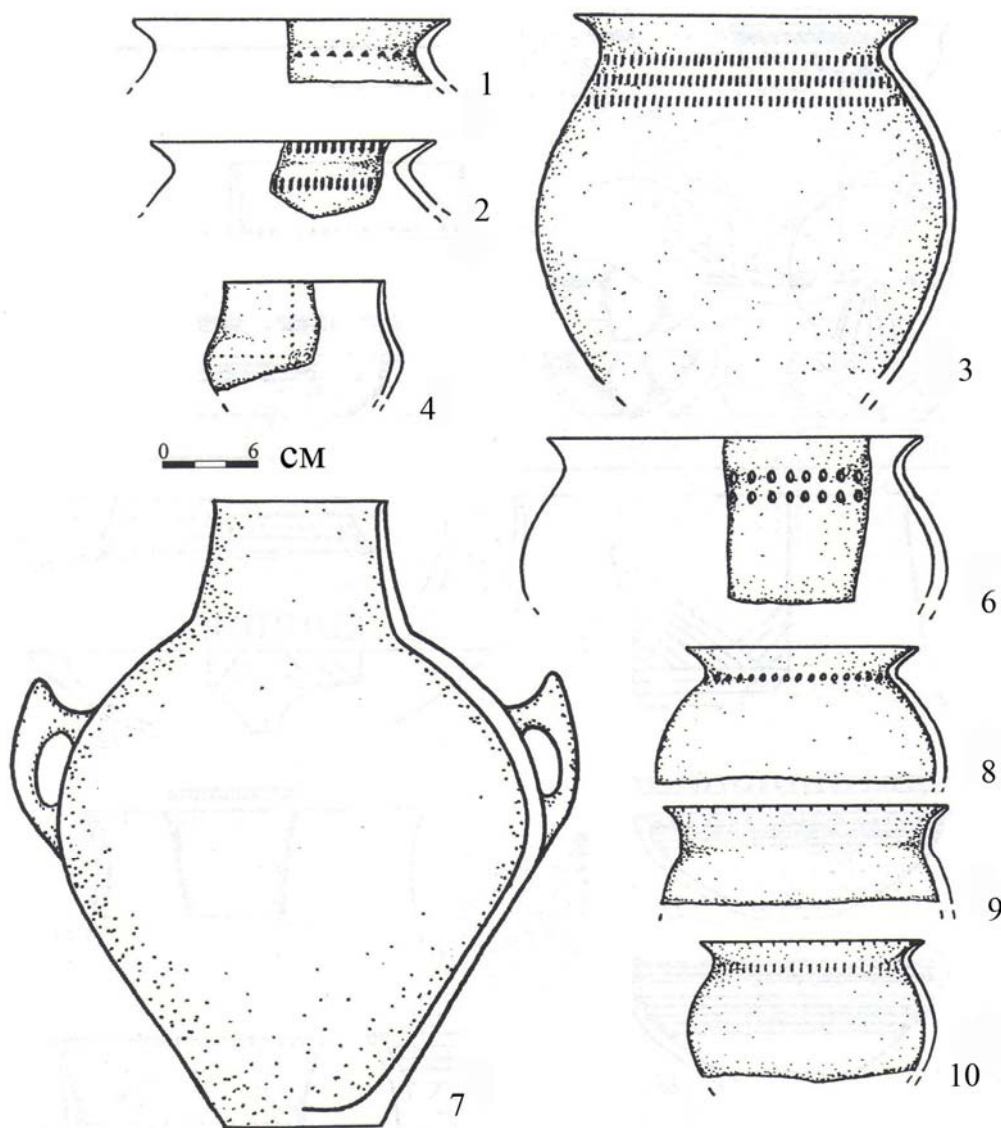
Фрагмент вінця керамічного “імпорту” культури лійчастого посуду маємо серед кошиловецького посуду поселення Білий Потік на Західному Поділлі [Szymut, 2016, p. 511, fig. 23: 1]. Керамічні “імпорти” культур лійчастого посуду знаходять південніше. На поселенні бринзенської групи Жванець–Щовб I у житлах 1 і 2 знайдено сім фрагментів кераміки й одну посудину цієї культури [Мовша, 1985, с. 24].

На епонімному поселенні Бринзени III у житлі № 20 біля пічки знайдено залощену посудину з чотирма ручками на тулубі. У цьому ж житлі – фрагменти іншої кераміки культури лійчастого посуду і його трипільську імітацію [Маркевич, 1981, с. 176].

Можливо, ці “імпорти” вказують на існування шляху обміну між трипільською культурою і культурою лійчастого посуду, який проходив від Західної Волині до Молдови.

Поселення культури лійчастого посуду в Которинах розташовувалося у Верхньому Подністрів’ї на високому останці правого берега Дністра [Hawinskij, Pasterkiewicz, 2013, p. 75–95] і співіснувало в часі з кошиловецькою групою трипільської культури. Виявлені на поселенні фрагменти посуду трипільської культури не мають орнаментатії. Серед них – один сфероконічної миски, на жаль, також без орнаменту [Hawinsky, Pasterkiewicz, Rybicka, 2014, rys. 24; Гавінський, Пастеркевич, 2016, с. 182, рис. 111:1].

Важливе питання у дослідженні енеоліту Західної Волині – поступове зникнення маліцької і люблінсько-волинської культур і поява тут носіїв культури лійчастого посуду. У зв’язку з цими процесами останнім часом суттєво переглядається генеза пам’яток Середнього Подніпров’я (Чапаївка, Євмінка I). Висунена гіпотеза, що в їхньому формуванні значну роль відігравали носії люблінсько-волинської культури [Videiko, 2000, p. 27; Ткачук, 2003, с. 3–6]. За цією гіпотезою, частина населення маліцької і люблінсько-волинської культур останніх фаз свого розвитку відійшла на територію Середнього Подністрів’я, де разом із трипільським населенням заснували пам’ятки чапаївської групи. Як аргумент наведемо миски з трикутними виступами над вінцями. У Чапаївці їх знайдено 21 екземпляр (зі всіх 370), що становить 5,6 % [Круц, 1977, с. 34]. Їх інтерпретували як “лендельські імпорти” [Круц, Рижов, 1997, с. 26, рис. 4: 4]. Ще один аргумент на користь цієї гіпотези – миски, з внутрішньої сторони яких, під краями вінця, пальцевими вдавненнями утворені горизонтальні ряди [Круц, 1977, с. 34], а також плавні профілі вінця чапаївського посуду, відсутність на великій кількості темного або сірого посуду без орнаментатії. Такий посуд – яскрава ознака люблінсько-волинських традицій.

Серед посуду з поселень Середнього Подніпров’я знаходимо елементи маліцької культури. Наприклад, орнаментатія кухонного горщика з Євмінки I у вигляді вдавлень, що утворюють ромб [Круц, 1977, с. 89, рис. 35: 1], має аналогії на посуді жешівської фази маліцької культури [Kadrow, 1996, s. 58, rys. 7: 2]. Інший кухонний горщик з Євмінки I із валикоподібною вигнутою назовні шийкою [Круц, 1977, с. 89, рис. 35: 2] також виготовлений за маліцькими традиціями [Kadrow, 1996, s. 64, rys. 15: 1].

Цілком імовірно, що свідченням міграції частини населення з Волині є крем’яна індустрія Чапаївки, яка ґрунтувалася на волинському кремені.

Зі середини етапу СІІ (близько 3300 ВС) трипільське населення Волині й Поділля майже повністю відмовляється від мальованого посуду. Синхронний і діахронний аналіз зображень, який ми провели на мальованому посуді, підтвердив стару гіпотезу про магічний вимір трипільської орнаментики. Відмова від неї свідчить про кризу релігійних і світоглядних уявлень як важливої складової загальної кризи трипільської культури, що відбувалася на тлі тривання холодного і сухого клімату. У такі часи культура стає дуже податливою до різних впливів. Часто вона сприймає і тиражує елементи традицій сусідніх культур, надаючи їм особливого ціннісного статусу.

У цей час зникають пам'ятки кошиловецької групи на Західному Поділлі, їхнє місце займають городсько-касперівської групи із домінантною шнуровою орнаментациєю посуду (рис. 24). Поява більшості форм і шнурової орнаментациї посуду цієї групи (рис. 25–26) все ще залишається мало дослідженою (рис. 25–26). Одна з яскравих ознак цих керамічних комплексів – зрізано-сферичні миски із широкими скошеними до середин краями вінець. Такі миски орнаментовані зовні, з середини і по вінцях відбитками шнура та прокресленими короткими рисками. Витоки ідеї форм цих мисок знаходять у південнобалканській культурі Сітагрої Ва–Радомір I–II–Юнаците XIII–IX [Kadrow, 2005, s. 15, 30, рис. 18].

Городсько-касперівська група належить до більш широкого явища – групи Гординешть–Ербічень із прикрашеною відбитками шнура керамікою середини–кінця етапу СII трипільської культури. Вона займала в той час майже весь простір між Карпатами, Середнім Подністров'ям і Побужжям, а також, частково, Волинь [Дергачев, 1980, с. 205, рис. 43].

На Поділлі деякі пам'ятки кошиловецької групи перекривають шари касперівської, наприклад, Білий Потік [Tkachuk, 2016, р. 135]. Печера Вертеба заселяється у третє (Вертеба III), про що свідчить її стратиграфія [Сохацький, 2001, с. 207–227] і матеріали. На Прикарпатті поселень городсько-касперівської групи не виявлено. Тому, ймовірно, носії групи Гординешть–Ербічень прийшли на Волинь із території Поділля. На поселенні цього часу Городськ знайдені керамічні “імпорти” і впливи культури лійчастого посуду – західних сусідів трипільської культури середини–кінця етапу СII. Крім цього, на думку М. Відейка, серед кераміки з Городська простежуються впливи центральноєвропейської культури Баден [Videiko, 2000, р. 38, fig. 19; р. 38, fig. 20; р. 42]. До них належить округлотіла посудина з високим циліндричним горлом і великими рогоподібними ручками на тулубі з Більче-Золотою, Вертеби III (рис. 26, 7) [Kadrow, 2003, р. 25, 26–27].

На Волині в час пізнього Трипілля утворилася ще одна локальна група – троянівська. Картографування її пам'яток показало, що вони тяжіють до верхів'їв р. Горині, Стиру і Тетерева (Лози, Хорів II–III, Махаринці–Степ, Троянів). Вважається, що поселення троянівської групи пізнього Трипілля продовжувало традиції пізньобринзенських поселень типу Хорова I [Дергачев, 1980; Пелецишин, 1997; Kruts, Ryzhov, 2000]. При цьому її носії майже відмовилися від мальованої орнаментациї. Кераміку, найчастіше сферо-конічні миски, фарбували в червоний або вишневий колір. Найбільше такого посуду у Троянові. Серед довільної вибірки посуду з цього поселення (191 посудина) – 34 (17,8 %) вкриті червоною або вишневою фарбами. Це, переважно, зрізано-сферичні миски, але й трапляється посуд із високими трохи відхиленими назовні вінцями, великі сферо-конічні посудини, горщики і покрішки. У Костянці червоною фарбою вкрито кілька сферо-конічних мисок, “корчаг” і миска із зооморфним виступом [Пелецишин, 1997, с. 47, 49]. У Малих Дорогостаях I відмічено невелику кількість посуду, вкритого вишневим ангобом. Окремі сферо-конічні миски мали ангобовану вишневу поверхню [Конопля, 1990, с. 206]. Незначну кількість посуду, вкритого червоним ангобом, знайдено на поселенні Лози [Пелецишин, 1973, с. 11–58].

Троянівські й городсько-касперівські пам'ятки співіснували, на що вказують “імпорти” кераміки цього типу, прикрашеної шнуром, у ямах троянівських поселень Хорів II і Хорів III [Пелецишин, 1998, с. 55].

Населення троянівської групи підтримувало зв'язки з носіями культури лійчастого посуду, про що свідчать знахідки на поселенні Костянець фрагментів двох горщиків і трьох черпаків культури лійчастого посуду разом із пізньотрипільськими матеріалами [Пелецишин, 1997, с. 109].

Натомість на поселенні культури лійчастого посуду Грудку Надбужному знайдені фрагменти зрізано-сферичної миски, вкритої із зовні червоною фарбою. Червоним ангобом вкрита і грушоподібна посудина з ручками із вертикальними отворами на верхній частині тулуба біля шийки [Gumiński, 1989, s. 85, рис. 40: f.g]. Такий посуд властивий для пам'яток троянівської групи.

Поселення городсько-касперівської групи оточували троянівські пам'ятки із заходу (Винники, ур. Жупан) і півночі (Голишів, Листвин, Нова Чортория, Городськ). Процес дезінтеграції та зникнення трипільської культури на територіях Поділля й Волині був поступовим і закінчився появою тут носіїв культури кулястих амфор [Szmyt, 1999]. Прикарпаття (Верхнє Подністрів'я) поступово зайняли носії культури шнурової кераміки [Machnik, 1998, s. 99–120].

ЛІТЕРАТУРА

- Бандрівський М., Крушельницька Л.* (2002). Відкриття поселення класичної фази маліцької культури у Верхньому Придністров'ї // Записки наукового товариства ім. Шевченка. – Т. ССXLIV. – Львів. – С. 441–452.
- Вертелецький Д. Ю.* (2013). Поселення трипільської культури Острог-Каплиця на Західній Волині // Na pograniczu kultury pucharów lejkowatych i kultury Trypolskiej. – Rzeszów. – S. 15–25.
- Виноградова Н. М.* (1983). Племена Дністровско-Прутського междуреччя в період расцвета Трипольской культуры. – Кишинев. – 107 с.
- Гавінський А., Пастеркевіч В.* (2016). Археологічні пам'ятки культури лійчастого посуду на території України. – Львів. – 196 с.
- Гусев С. О.* (1995). Трипільська культура Середнього Побужжя рубежу IV–III тис. до н. е. – Вінниця. – 304 с.
- Дергачев В. А.* (1980). Памятники Позднего Триполья. – Кишинев. – 210 с.
- Збеневич В. Г.* (1989). Ранний этап Трипольской культуры на территории Украины. – Киев. – 224 с.
- Ковалюх М. М., Скрипкін В. В., Відейко М. Ю.* (2007). Особливості радіовуглицевого датування давньої археологічної кераміки на прикладі Трипільської культури // Трипільська культура. Пошуки. Відкриття. Світовий контекст. – Київ. – С. 71–78.
- Кочкін І.* (2003). Імпорти та імітації кераміки маліцької культури на прикарпатських пам'ятках етапу VI–VII у Верхньому Подністров'ї // Галич в доісторії і середньовіччі. – Галич. – С. 82–87.
- Конопля В. М.* (1990). Пізньотрипільське поселення Малі Дорогостаї I // Первый полевой семинар “Раннеземледельческие поселения-гиганты трипольской культуры на Украине”. – Тальянки–Веселый Кут–Майданецкое. – С. 205–213.
- Конопля В.* (2005). Поселення трипільської культури Вікторів I // Kultura Trypolska. Wybrane problemy. – Stalowa Wola. – S. 71–99.
- Круц В. А.* (1977). Позднетрипольские памятники Среднего Поднепровья. – Киев. – 160 с.
- Круц В. О., Рижов С. М.* (1997). Верхньодністровська локальна група пам'яток трипільської культури та нові дані про зв'язки трипільців з населенням болгарської і лендельської культур // Археологія. – № 2. – С. 23–32.
- Кадров С.* (2016). Начало энеолита на северных окраинах поздних дунайских культур на рубеже V и IV тис. до н. е // Stratumplus. – Кишинев. – № 2. – С. 17–35.
- Мацкевий Л., Кочкін І., Ткачук Т., Щодровскі Р., Ярач А.* (2004). Дослідження Прикарпатської археологічної експедиції у 2004 р. // Галичина. – Івано-Франківськ. – № 10. – С. 17–22.
- Мовша Т. Г.* (1985). Взаємовідносини Трипілля-Кукутені з синхронними культурами Центральної Європи // Археологія. – № 51. – С. 22–31.
- Мовша Т. Г.* (1994). Поселения на р. Ушице и некоторые вопросы жванецкой культуры Трипольско-Кукутенской общности // Древнее Причерноморье. Краткие сообщения Одесского археологического общества. – Одесса. – С. 30–35.
- Маркевич В. И.* (1981). Позднетрипольские племена Северной Молдавии. – Кишинев. – 194 с.
- Манзура И. В.* (2000). Владеющие скипетрами // Stratumplus. – № 2. – С. 237–295.
- Пелещишин М. А.* (1973). Пізньотрипільське поселення у верхів'ях Горині // Археологія. – № 11. – С. 11–58.
- Пелещишин М. А.* (1997). Поселення мідного віку біля сіл Костянець і Листвин у Західній Волині. – Львів. – 122 с.

Пелешишин М. А. (1997а). З історії перших трипільських общин у Середньому Погоринні (за матеріалами поселення біля с. Хорова) // Археологічні дослідження Львівського університету. – Вип. 2. – Львів. – С. 47–65.

Пелешишин М. А. (1998). Пізньотрипільські поселення в околицях с. Хорова на Волині // АДЛУ. – Вип. 3. – Львів. – С. 45–72.

Попова Т. А. (2003). Поливанов Яр. К еволюции трипольской культуры в Среднем Поднестровье. – Санкт-Петербург. – 240 с.

Позіховський О. (2010). Голишів і проблема періодизації енеоліту Західної Волині // Археологія. – № 2. – С. 5–18.

Сохацький М. (1993). Археологічні роботи Борщівського краєзнавчого музею у 1991–1993 рр. // Літопис Борщівщини. – Борщів. – Вип. 3. – С. 10–22.

Сохацький М. (2001). Археологічні розкопки в печері Вертеба // Z archeologii Ukrainy i Jury Ojcowskiej. – Ojców. – С. 207–227.

Сохацький М. (2003). Археологічні розкопки в печері Вертеба біля села Більче-Золоте в 1996–1998 роках // Археологія Тернопільщини. – С. 45–59.

Ситник О. С., Ягодинська М. О. (2012). Охоронні розкопки трипільського та слов'янського поселень в Бучачі // Земледельцы и скотоводы Древней Европы. Проблемы, новые открытия, гипотезы. – Киев–Санкт-Петербург. – С. 187–201.

Скакун Н. Н., Старкова Е. Г. (2003). Особенности керамического комплекса трипольского поселения Бодаки // Трипільські поселення-гіганти. Матеріали міжнародної конференції. – Київ. – С. 148–160.

Скакун Н., Старкова Е., Яковлева Л., Самзун А. (2012). Специализированный жилищно-производственный комплекс на поселении Бодаки // Земледельцы и скотоводы Древней Европы. – Киев–Санкт-Петербург. – С. 216–224.

Ткачук Т. (1999). Керамічний комплекс з Незвиська III і його значення для генезису трипільської культури на території Галичини, Буковини і Поділля // Вісник Прикарпатського університету. – Івано-Франківськ. – Вип. II. – С. 11–16.

Ткачук Т. (2002). Фази розвитку і відносна хронологія шипинецької групи археологічних пам'яток // Записки Наукового товариства ім. Шевченка. – Т. CCXLIV. – Львів. – С. 89–114.

Ткачук Т. (2003). Культура лійчастого посуду і Трипілля // Наукові записки Івано-Франківського краєзнавчого музею. – Вип. 7–8. – Івано-Франківськ. – С. 3–15.

Ткачук Т., Кочкін І. (2009). Етап VI–VII Трипільської культури у Верхньому Подністров'ї // Rocznik Przemyski. – Т. XLV. – Przemyśl. – S. 15–40.

Ткачук Т., Кочкін І., Щодровський Р. (2017). Багатшарове поселення Більшівці (ур. Кути) на Верхньому Подністров'ї. – Івано-Франківськ. – 140 с.

Ткачук Т., Кукула Р., Креховецький І., Мельничук О., Фіголь А. (2010). Поселення раннього Трипілля Козина (урочище Соловче) на Верхньому Подністер'ї // АДЛУ. – Львів. – Вип. 13. – С. 219–238.

Ткачук Т., Фурманек М. (2011). Фортифікація культури Трипілля-Кукутень // Замки України: дослідження, збереження, використання. – Галич. – С. 74–81.

Черныш Е. К. (1962). К истории населения энеолитического времени в Среднем Приднестровье. Неолит и энеолит Юга европейской части СССР // Материалы и исследования по археологии СССР. – № 102. – С. 5–85.

Шмаглій М. М., Рижов С. М., Дудкін В. П. (1985). Трипільське поселення Коновка в Середньому Подністров'ї // Археологія. – № 52. – С. 42–52.

Boyadjev Y. (1998). Radiocarbon Dates from Southeastern Europe and the Cultural Processes during the Fourth Millenium B. C. // James Harvey Gaul: in Memoriam (In the Steps of James Gaul). – Sofia. – Vol. 1. – P. 349–370.

Synkałowski A. (1969). Osiedle kultury Trypolskiej w Bodakach nad Horyniem // Materiały Archeologiczne. – Warszawa. – S. 221–227.

Guminski W. (1989). Gródek Nadbużny osada kultury pucharów lejkowatych. – Wrocław–Warszawa–Kraków–Gdańsk–Łódź. – 189 s.

- Grannenborn D.* (2009). Climate fluctuations and trajectories to complexity in the Neolithic: towards a theory // *Documenta Praehistorica*. – XXXVI. – P. 97–110.
- Hawinskyj A., Pasterkiewicz W.* (2013). Obiekt kultury pucharów lejkowatych na stanowisku “Grodzisko III” w Kotorynach, rejon Żydaczów, Ukraina // *Na pograniczu kultury pucharów lejkowatych i kultury Trypolskiej*. – Rzeszów. – S. 75–95.
- Hawinsky A., Pasterkiewicz W., Rybicka M.* (2014). Kotoryny, rej. Żydacziw, stan. Grodzisko III. Osadnictwo z okresu neolitu // *Środowisko naturalne i człowiek nad Górnym Dniestrem – rejon Kotliny Halicko-Bukaczowskiej w pradziejach i wczesnym średniowieczu*. – Kraków. – S. 167–283.
- Iercosan N.* (2002). *Cultura Tiszapolgár în vestul Romănei*. – Cluj-Napoca.
- Kadrow S.* (1996). Faza rzeszowska kultury malickiej // *Kultura malicka. Drugi etap adaptacji naddunajskich wzorców kulturowych w neolicie północno-środkowej Europy*. – Kraków. – S. 51–70.
- Kadrow S.* (2003). Mutual contacts between Central European and Tripolyan culture circles in Neolithic // *Галич в доісторії і Середньовіччі*. – Галич. – С. 24–28.
- Kadrow S.* (2005). Związki kultury Trypolskiej z kulturami Środkowej i Południowo-Wschodniej Europy – wybrane zagadnienia // *Kultura Trypolska. Wybrane problemy*. – Stalowa Wola. – S. 7–31.
- Kadrow S., Zakościelna A.* (2000). An outline of the evolution of Danubian cultures in Małopolska and Western Ukraine // *Baltic-Pontic studies*. – Vol. 9. – Poznań. – P. 187–255.
- Kadrow S., Trela-Kieferling E., Tkachuk T., Źurcanu S., Gluza I., Prokopowicz A., Godula G.* (2013). Bilcze Złote. Materials of the Tripolye culture from the Werteba and the Ogród sites / Ed. S. Kadrow. – Kraków. – 323 s.
- Klochko V. I., Manichev V. I., Kvasnitsa V. N., Kozak S. A., Demchenko L. V., Sokhatskiy M. P.* (2000). Issues concerning tripolie metallurge and the virgin cooperin Volhynia // *Baltic-Pontic studies*. – Poznań. – Vol. 9. – P. 168–186.
- Krutz V., Ryzhov S.* (2000). Tripolye cultures in Volhynia (Gorodsk-Volhynian group) // *Baltic-Pontic studies*. – Poznań. – Vol. 9. – P. 86–110.
- Makowiecki D.* (2016). Exploitation of Mammals // *Biały Potok. Materiały z badań Józefa Kostrzewskiego na Podolu* [ed. M. Szmyt]. – Poznań. – P. 397–407.
- Machnik J.* (1998). Uwagi o najstarszym osadnictwie pasterskiej ludności kultury ceramiki sznurowej (III tysiąclecie przed Chr.) w strefie Karpackiej // *Dzieje Podkarpacia*. – Krosno. – S. 99–120.
- Nowak M.* (2009). *Drugi etap neolityzacji ziem polskich*. – Kraków. – 717 s.
- Pogoševa A. P.* (1985). *Die Statuetten der Tripolie-Kultur* // *Belträge zur Allgemeinen und Vergleichenden Archäologie*. – Band 7. – Bonn. – P. 95–242.
- Pelisiak A., Tkachuk T.* (2016). Chipped stone assemblage of Early Tripolie culture object from Kozyna settlement site (Western Ukraine) // *Cucuteni culture within the European Neo-Eneolithic context*. – Piatra-Neamț. – P. 355–375.
- Přichystal A.* (1977). *Petras archeologicka charakteristika kamenné štipané industrie*.
- Raczky P., Domdoróczy L., Hajdú Z.* (2007). The site of Polgár-Czöszhalom and its cultural and chronological connection with the Lengyel culture. The Lengyel, Polgár and related cultures in the Middle/Late Neolithic in Central Europe. – Kraków. – P. 49–70.
- Raczky P., Siklósi Z.* (2013). Reconsideration of the Cooper Age chronology of the eastern Carpathian Basin: a Bayesian approach // *Antiquity*. – Vol. 87(336). – P. 555–573.
- Szmyt M.* (1999). Between West and East. People of the Globular Amphora culture in Eastern Europe: 2950–2350 BC // *Baltic-Pontic studies*. – Poznań. – Vol. 8. – 354 p.
- Szmyt M.* (2016). Prehistoric Settlement in Biały Potok in the Light of Józef Kostrzewski’s Investigation // *Biały Potok. Materiały z badań Józefa Kostrzewskiego na Podolu* [ed. M. Szmyt]. Poznań. – S. 509–512.
- Sulimirski T.* (1936). *Notatki archeologiczne z Małopolski Wschodniej* // *Wiadomości Archeologiczne*. – T. XIV. – S. 189–195.
- Tkachuk T.* (2005). Importy kultury malickiej i lubelsko-wołyńskiej na osadach kultury Trypolskiej // *Archeologia Polski Środkowowshodniej*. – Lublin. – Vol. VII. – S. 150–155.

Tkaczuk T. (2005a). Chronological phases of the Koshylivtsy group of the Tripolye culture // *Sprawozdania archeologiczne*. – Kraków. – P. 87–119.

Tkaczuk T. (2008). Ceramic Imports and Imitation in Trypillia Culture at the End of Period of Period CII (3900–3300 BC) // *Import and Imitation in Archeology*. – Langenweißbach. – P. 35–45.

Tkaczuk T. (2013). Painted ceramics // *Bilcze Złote. Materials of the Tripolye culture from the Werteba and the Ogród sites* / Ed. S. Kadrow. – Kraków. – P. 29–44, 117–225.

Tkaczuk T. (2016). Pottery of the Trypillia Culture // *Biały Potok. Materiały z badań Józefa Kostrzewskiego na Podolu* / ed. M. Szmyt. – Poznań. – Vol. 19. – P. 113–174.

Videiko M. (2000). Tripolye and the cultures of Central Europe. Facts and the character of interactions: 4200–2750 BC // *Baltic-Pontic studies*. – Poznań. – Vol. 9. – P. 13–68.

Vizdal J. (1997). Tiszapolgárske pogrębisko vo Velkých Raškovciach. – Košice. – S. 124–128.

Winn M. M. (1981). Pre-writing in Southeastern Europe: the sign system of the Vinča culture ca 4000 BC. – Calgary. – 421 p.

Wigley T. M., Kelly P. M. (1990). Holocene climatic change, C¹⁴ wiggles and variations in solar irradiance // *Philosophical Transactions of the Royal Society of London*. – P. 547–560.

REFERENCES

Bandrivskiy, M., & Krushelnytska, L. (2002). Vidkryttia poselennia klasychnoi fazy malitskoi kultury u Verkhnomu Prydnistrov'i. *Zapysky naukovohto tovarystva imeni Shevchenka, 244*. Lviv, 441–452 (in Ukrainian).

Verteletskiy, D. (2013). Poselennia trypilskoi kultury Ostroh-Kaplytsia na Zakhidnii Volyni. *Na pogranczu kultury pucharów lejkowatych i kultury Trypolskiej*. Rzeszów, 15–25 (in Ukrainian).

Vinogradova, N. M. (1983). *Plemena Dnestrovsko-Prutskogo mezhdurech'ja v period rascveta Tripol'skoj kul'tury*. Kishinev, 107 pp. (in Russian).

Havinskyi, A., & Pasterkievich, V. (2016). *Arkheolohichni pam'iatky kultury liichastoho posudu na terytorii Ukrainy*. Lviv, 196 pp. (in Ukrainian).

Husiev, S. O. (1995). *Trypilska kultura Serednoho Pobuzhzhia rubezhu IV–III tys. do n. e.* Vinnytsia, 304 pp. (in Ukrainian).

Dergachev, V. A. (1980). *Pamjatniki Pozdneho Tripol'ja*. Kishinev, 210 pp. (in Russian).

Zbenovich, V. G. (1989). *Rannij jetap Tripol'skoj kul'tury na terytorii Ukrainy*. Kiev, 224 pp. (in Russian).

Kovaliukh, M. M., Skrypkin, V. V., & Videiko, M. Yu. (2007). Osoblyvosti radiovuhlytsevohto datuvannia davnoi arkheolohichnoi keramiky na prykladi Trypilskoi kultury. *Trypilska kultura. Poshuky. Vidkryttia. Svitovyi kontekst*. Kyiv, 71–78 (in Ukrainian).

Kochkin, I. (2003). Importy ta imitatsii keramiky malitskoi kultury na prykarpatskykh pam'iatkakh etapu BI–BII u Verkhnomu Podnistrov'i. *Halych v doistorii i serednovichchi*. Halych, 82–87 (in Ukrainian).

Konoplia, V. M. (1990). Piznotrypilske poselennia Mali Dorohostai I. *Pervyj polevoj seminar "Rannezemledel'cheskie poselenija-giganty tripol'skoj kul'tury na Ukraine"*. Tal'janki–Veselyj Kut–Majdaneckoe, 205–213 (in Ukrainian).

Konoplia, V. (2005). Poselennia trypilskoi kultury Viktoriv I. *Kultura Trypolska. Wybrane problemy*. Stalowa Wola, 71–99 (in Ukrainian).

Kruc, V. A. (1977). *Pozdnetripol'skie pamjatniki Srednego Podneprov'ja*. Kiev, 160 pp. (in Russian).

Kruts, V. O., & Ryzhov, S. M. (1997). Verkhnodnistrovska lokalna hrupa pam'iatok trypilskoi kultury ta novi dani pro zv'iazky trypilsiv z naseleнням bolharskoi i lendelskoi kultur. *Arkheolohiia, 2*, 23–32 (in Ukrainian).

Kadrov, S. (2016). Nachalo jeneolita na severnyh okrainah pozdnih dunajskih kul'tur na rubezhe V i IV tis. do n. e. *Stratumplus, 2*. Kishinev, 17–35 (in Russian).

Manzura, I. V. (2000). Vladejushhie skipetrami. *Stratumplus, 2*, 237–295 (in Russian).

Markevich, V. I. (1981). *Pozdnetripol'skie plemena Severnoj Moldavii*. Kishinev, 194 pp. (in Russian).

Matskevyyi, L., Kochkin, I., Tkachuk, T., Shchodrovski, R., & Yarach, A. (2004). Doslidzhennia Prykarpatskoi arkheolohichnoi ekspedytsii u 2004 r. *Halychyna, 10*. Ivano-Frankivsk, 17–22 (in Ukrainian).

Movsha, T. H. (1985). Vzaiemovidnosyny Trypillia-Kukuteni z synkhronnymy kulturamy Tsentralnoi Yevropy. *Arkheolohiia, 51*, 22–31 (in Ukrainian).

- Movsha, T. G. (1994). Poselenija na r. Ushice i nekotorye voprosy zhvaneckoj kul'tury Tripol'sko-Kukutenskoj obshhnosti. *Drevnee Prichernomor'e. Kratkie soobshhenija Odesskogo arheologicheskogo obshhestva*. Odessa, 30–35 (in Russian).
- Peleshchysyn, M. A. (1973). Piznotrypilske poselennia u verkhiv'iakh Horyni. *Arkheolohiia*, 11, 11–58 (in Ukrainian).
- Peleshchysyn, M. A. (1997). *Poselennia midnoho viku bilia sil Kostianets i Lystvyn u Zakhidnii Volyni*. Lviv, 122 pp. (in Ukrainian).
- Peleshchysyn, M. A. (1997a). Z istorii pershykh trypils'kykh obshchyn u Serednomu Pohorynni (za materialamy poselennia bilia s. Khorova). *Arkheolohichni doslidzhennia Lvivskoho universytetu*, 2. Lviv, 47–65 (in Ukrainian).
- Peleshchysyn, M. A. (1998). Piznotrypilski poselennia v okolytsiakh s. Khorova na Volyni. *Arkheolohichni doslidzhennia Lvivskoho universytetu*, 3. Lviv, 45–72 (in Ukrainian).
- Popova, T. A. (2003). *Polivanov Jar. K jevolucii tripol'skoj kul'tury v Srednem Podnestrov'e*. Sankt-Peterburg, 240 pp. (in Russian).
- Pozikhovskiy, O. (2010). Holyshiv i problema periodyzatsii eneolitu Zakhidnoi Volyni. *Arkheolohiia*, 2, 5–18 (in Ukrainian).
- Sokhatskyi, M. (1993). Arkheolohichni roboty Borshchivskoho kraieznavchoho muzeiu u 1991–1993 rr. *Litopys Borshchivshchyny*, 3. Borshchiv, 10–22 (in Ukrainian).
- Sokhatskyi, M. (2001). Arkheolohichni rozkopky v pecheri Vertebe. *Z arheologii Ukrainy i Jury Ojcowskiej*. Ojców, 207–227 (in Ukrainian).
- Sokhatskyi, M. (2003). Arkheolohichni rozkopky v pecheri Vertebe bilia sela Bilche-Zolote v 1996–1998 rokakh. *Arkheolohiia Ternopilshchyny*, 45–59 (in Ukrainian).
- Sytnyk, O. S., & Yahodynska, M. O. (2012). Okhoronni rozkopky trypilskoho ta slov'ianskoho poselen v Buchachi. *Zemledel'cy i skotovody Drevnej Evropy. Problemy, novye otkrytija, gipotezy*. Kiev–Sankt-Peterburg, 187–201 (in Ukrainian).
- Skakun, N. N., & Starkova, E. G. (2003). Osobennosti keramicheskogo kompleksa tripol'skogo poselenija Bodaki. *Trypilski poselennia-higanty. Materialy mizhnarodnoi konferentsii*. Kyiv, 148–160 (in Russian).
- Skakun, N., Starkova, E., Jakovleva, L., & Samzun, A. (2012). Specializirovannyj zhilishhno-proizvodstvennyj kompleks na poselenii Bodaki. *Zemledel'cy i skotovody Drevnej Evropy*. Kiev–Sankt-Peterburg, 216–224 (in Russian).
- Tkachuk, T. (1999). Keramichniy kompleks z Nezvyska III i yoho znachennia dlia henezysu trypils'koi kultury na terytorii Halychyny, Bukovyny i Podillia. *Visnyk Prykarpatskoho universytetu*, 2. Ivano-Frankivsk, 11–16 (in Ukrainian).
- Tkachuk, T. (2002). Fazy rozvytku i vidnosna khronolohiia shypynets'koi hrupy arkheolohichnykh pam'iatok. *Zapysky Naukovoho tovarystva imeni Shevchenka*, 244. Lviv, 89–114 (in Ukrainian).
- Tkachuk, T. (2003). Kultura liichastoho posudu i Trypillia. *Naukovi zapysky Ivano-Frankivskoho kraieznavchoho muzeiu*, 7–8. Ivano-Frankivsk, 3–15 (in Ukrainian).
- Tkachuk, T., & Kochkin, I. (2009). Etap BI–BII Trypils'koi kultury u Verkhnomu Podnistrov'i. *Rocznik Przemyski*, 46. Przemyśl, 15–40 (in Ukrainian).
- Tkachuk, T., Kochkin, I., & Shchodrovskiy, R. (2017). *Bahatosharove poselennia Bilshivtsi (ur. Kuty) na Verkhnomu Podnistrov'i*. Ivano-Frankivsk, 140 pp. (in Ukrainian).
- Tkachuk, T., Kukula, R., Krekhovetskyi, I., Melnychuk, O., Fihol, A. (2010). Poselennia rannoho Trypillia Kozyna (urochyshe Solovche) na Verkhnomu Podnister'i. *Arkheolohichni doslidzhennia Lvivskoho universytetu*, 13, 219–238 (in Ukrainian).
- Tkachuk, T., & Furmanek, M. (2011). Fortyfikatsiia kultury Trypillia-Kukuten. *Zamky Ukrainy: doslidzhennia, zberezhennia, vykorystannia*. Halych, 74–81 (in Ukrainian).
- Chernysh, E. K. (1962). K istorii naselenija jeneoliticeskogo vremeni v Srednem Pridnestrov'e. Neolit i jeneolit Juga evropejskoj chasti USSR. *Materialy i issledovanija po arheologii USSR*, 102, 5–85 (in Russian).
- Shmahlii, M. M., Ryzhov, S. M., & Dudkin, V. P. (1985). Trypilske poselennia Konovka v Serednomu Podnistrov'i. *Arkheolohiia*, 52, 42–52 (in Ukrainian).

- Boyadjiev, Y. (1998). Radiocarbon Dates From Southeastern Europe and the Cultural Processes during the Fourth Millenium B. C. *James Harvey Gaul: in Memoriam (In the Steps of James Gaul)*, 1. Sofia, 349–370.
- Cynkałowski, A. (1969). Osiedle kultury Trypolskiej w Bodakach nad Horyniem. *Materiały Archeologiczne*. Warszawa, 221–227 (in Polish).
- Guminski, W. (1989). *Gródek Nadbużny osada kultury pucharów lejkowatych*. Wrocław–Warszawa–Kraków–Gdańsk–Łódź, 189 pp. (in Polish).
- Grannenborn, D. (2009). Climate fluctuations and trajectories to complexity in the Neolithic: towards a theory. *Documenta Praehistorica*, 36, 97–110.
- Hawinskyj, A., & Pasterkiewicz, W. (2013). Obiekt kultury pucharów lejkowatych na stanowisku “Grodzisko III” w Kotorynach, rejon Żydaczów, Ukraina. *Na pograniczu kultury pucharów lejkowatych i kultury Trypolskiej*. Rzeszów, 75–95 (in Polish).
- Hawinsky, A., Pasterkiewicz, W., & Rybicka, M. (2014). Kotoryny, rej. Żydacziw, stan. Grodzisko III. Osadnictwo z okresu neolitu. *Środowisko naturalne i człowiek nad Górnym Dniestrem – rejon Kotliny Halicko-Bukaczowskiej w pradziejach i wczesnym średniowieczu*. Kraków, 167–283 (in Polish).
- Iercoșan, N. (2002). *Cultura Tiszapolgár investul Romănei*. Cluj-Napoca (in Romanian).
- Kadrow, S. (1996). Faza rzeszowska kultury malickiej. *Kultura malicka. Drugi etap adaptacji naddunajskich wzorców kulturowych w neolicie północno-środkowej Europy*. Kraków, 51–70 (in Polish).
- Kadrow, S. (2003). Mutual contacts between Central European and Tripolyan culture circles in Neolithic. *Halych v doistorii i Serednovichchi*. Halych, 24–28.
- Kadrow, S. (2005). Związki kultury Trypolskiej z kulturami Środkowej i Południowo-Wschodniej Europy – wybrane zagadnienia. *Kultura Trypolska. Wybrane problemy*. Stalowa Wola, 7–31 (in Polish).
- Kadrow, S., & Zakościelna, A. (2000). An outline of the evolution of Danubian cultures in Małopolska and Western Ukraine. *Baltic-Pontic studies*, 9. Poznań, 187–255.
- Kadrow, S., Trela-Kieferling, E., Tkachuk, T., Țurcanu, S., Gluza, I., Prokopowicz, A., & Godula, G. (2013). *Bilcze Złote. Materials of the Tripolye culture from the Werteba and the Ogród sites*. S. Kadrow (Ed.). Kraków, 323 pp.
- Klochko, V. I., Manichev, V. I., Kvasnitsa, V. N., Kozak, S. A., Demchenko, L. V., & Sokhatskiy, M. P. (2000). Issues concerning tripolie metallurge and the virgin cooperin Volhynia. *Baltic-Pontic studies*, 9. Poznań, 168–186.
- Krutz, V., & Ryzhov, S. (2000). Tripolye cultures in Volhynia (Gorodsk-Volhynian group). *Baltic-Pontic studies*, 9. Poznań, 86–110.
- Makowiecki, D. (2016). Exploitation of Mammals. *Biały Potok. Materiały z badań Józefa Kostrzewskiego na Podolu*. M. Szmyt (Ed.). Poznań, 397–407.
- Machnik, J. (1998). Uwagi o najstarszym osadnictwie posterskiej ludności kultury ceramiki sznurowej (III tysiąclecie przed Chr.) w strefie Karpackiej. *Dzieje Podkarpacia*. Krosno, 99–120 (in Polish).
- Nowak, M. (2009). *Drugi etap neolityzacji ziem polskich*. Kraków, 717 pp. (in Polish).
- Pogoševa, A. P. (1985). Die Statueetten der Tripolie-Kultur. *Beiträge zur Allgemeinen und Vergleichenden Archäologie*, 7. Bonn, 95–242 (in German).
- Pelisiak, A., & Tkachuk, T. (2016). Chipped stone assemblage of Early Tripolie culture object from Kozyna settlement site (Western Ukraine). *Cucuteni culture within the European Neo-Eneolithic context*. Piatra-Neamț, 355–375.
- Přichystal A. (1977). *Petras archeologicka charakteristika kamenné štipané industrie*. (in Czech).
- Raczky, P., Domdoróczy, L., & Hajdú, Z. (2007). The site of Polgár-Czöszhalom and its cultural and chronological connection with the Lengyel culture. *The Lengyel, Polgár and related cultures in the Middle/Late Neolithic in Central Europe*. Kraków, 49–70.
- Raczky, P., & Siklósi, Z. (2013). Reconsideration of the Cooper Age chronology of the eastern Carpathian Basin: a Bayesian approach. *Antiquity*, 87(336), 555–573.
- Szmyt, M. (1999). Between West and East. People of the Globular Amphora culture in Eastern Europe: 2950–2350 BC. *Baltic-Pontic studies*, 8. Poznań, 354 pp.
- Szmyt, M. (2016). Prehistoric Settlement in Biały Potok in the Light of Józef Kostrzewski’s Investigation. *Biały Potok. Materiały z badań Józefa Kostrzewskiego na Podolu*. M. Szmyt (Ed.). Poznań, 509–512.

Sulimirski, T. (1936). Notatki archeologiczne z Małopolski Wschodniej. *Wiadomości Archeologiczne*, 14, 189–195 (in Polish).

Tkaczuk, T. (2005). Importy kultury malickiej i lubelsko-wolyńskiej na osadach kultury Trypolskiej. *Archeologia Polski Środkowowschodniej*, 7. Lublin, 150–155 (in Polish).

Tkaczuk, T. (2005a). Chronological phases of the Koshylivtsy group of the Tripolye culture. *Sprawozdania archeologiczne*. Kraków, 87–119.

Tkaczuk, T. (2008). Ceramic Imports and Imitation in Trypillia Culture at the End of Period of Period CII (3900–3300 BC), *Import and Imitation in Archeology*. Langenweißbach, 35–45.

Tkaczuk, T. (2013). Painted ceramics. In S. Kadrov (Ed.), *Bilcze Złote. Materials of the Tripolye culture from the Werteba and the Ogród sites* (pp. 29–44; 117–225). Kraków.

Tkaczuk, T. (2016). Pottery of the Trypillia Culture. *Biały Potok. Materiały z badań Józefa Kostrzewskiego na Podolu*. M. Szmyt (Ed.). Poznań, 113–174.

Videiko, M. (2000). Tripolye and the cultures of Central Europe. Facts and the character of interactions: 4200–2750 BC. *Baltic-Pontic studies*, 9. Poznań, 13–68.

Vizdal, J. (1997). *Tiszapolgárske pogrebisko vo Velkých Raškovciach*. Košice, 124–128 (in Slovak).

Winn, M. M. (1981). *Pre-writing in Southeastern Europe: the sign system of the Vinča culture ca 4000 BC*. Calgary, 421 pp.

Wigley, T. M., & Kelly, P. M. (1990). Holocene climatic change, C¹⁴ wiggles and variations in solar irradiance. *Philosophical Transactions of the Royal Society of London*, 547–560.

Стаття: надійшла до редакції 20.05.2018

прийнята до друку 20.06.2018

CONTACTS OF ENEOLITHIC CULTURES AND THEIR LOCAL GROUPS ON THE TERRITORY OF SUB-CARPATHIAN, WESTERN PODILLIA AND VOLHYNIA

Taras TKACHUK

*National reserve “Ancient Halych”,
I. Franka St., 1, 77100, Halych, Ukraine,
e-mail: tkachukt@gmail.com*

According to data of analysis of materials from the settlement of Kozyna, process of Enolitization of Sub-Carpathian region began about 4500–4400 BC and it is associated with the arrival of bearers of Trypillia culture (Stage A) on these lands. Contacts with bearers of Malitska and Tiszapolgár cultures were confirmed.

About 4400–4300 BC in Sub-Carpathians Trypillia culture with polychrome painting and in-depth ceramic ornament of Nezvysko II type (stage BI) existed. Trypillian population of this region had contacts with Tiszapolgár culture. At the period between 4200–4000 BC, this territory was densely populated by Trypillians of Zalischyky group (stage B1–BII). Its representatives contacted with Malitska and Liublin-Vohlynian cultures, as well as with Tiszapolgár culture.

Approximately about 4000 BC in the area of modern Gorodenka district settlements from the phase I of Shypyntsi group of Nezvysko III type (stage BII) existed. They were not found in northern part of Sub-Carpathian region. Bearers of this group penetrated to the territory of Goryn' (Bodaky), Podillia (Goloskiv) and further – to Middle Bug region (Voroshylivka). They had contacts with Liublin-Vohlynian culture.

Around 3900–3800 BC in southern part of Sub-Carpathian and Podillia regions settlements of Shypyntsi group of Tripillia culture (stage CI) existed. Representatives of this group had contacts with Bodrogkeresztúr culture. About 3800 BC expansion of Bădragii group of Trypillia culture began. Its “imports” were found in Bilche-Zolote-Verteba II and Bilyi Potik in Podillia.

Around 3600 BC (beginning of CII stage), migration of Brînzeni group of Trypillia culture began. Under its influence Koshylivtsi one was formed. Bearers of Brînzeni traditions reached Volhynia. Close and distant contacts with the Funnelbeaker culture began.

About 3300 BC (stage CII) bearers of Trypillia culture almost completely abandoned painted ceramic ware. It was replaced by corded and stamped ornament (Gordinești-Kasperivtsi-Erbiceni group) and covering of the surface with red paint (Trojaniv group in Volhynia). Contacts with Funnelbeaker and Baden cultures are continued.

Key words: Trypillia, Eneolithic, ceramics, “import”, ornamentation, contacts.