

*С. В. Махортых*

## РАСПРЕДЕЛИТЕЛИ РЕМНЕЙ КОНСКОЙ УПРЯЖИ VII—VI вв. до н. э. В ЗАКАВКАЗЬЕ И ПЕРЕДНЕЙ АЗИИ <sup>1</sup>

*Статья посвящена пространственно-хронологическому анализу металлических и роговых уздечных пронизей для ремней конского оголовья бытовавших в Закавказье и Передней Азии в VII—VI вв. до н. э.*

**Ключевые слова:** конское снаряжение, Закавказье, Передняя Азия, VII—VI вв. до н. э.

Светлана Сергеевна Бессонова относится к числу ведущих специалистов в области археологии раннего железного века юга Восточной Европы. Ее научные работы уже давно стали настольными для нескольких поколений специалистов, работающих в этой области. Помимо энциклопедических знаний, этого человека отличают удивительная тактичность, тонкое чувство юмора и готовность помочь в любой жизненной ситуации. С большим удовольствием хочется поздравить Светлану Сергеевну с юбилеем, отмечаемым ею в 2018 г., и пожелать ей бодрости и крепкого здоровья.

В данной статье рассматриваются металлические и костяные пряжки-пронизы или распределители, которые использовались для соединения и украшения пересекающихся ремней конской сбруи. Они относятся к числу важных элементов уздечки раннескифского времени. В том числе, они выявлены к югу от Главного Кавказского хребта — в Закавказье





и Передней Азии. Эти области в VII—VI вв. до н. э. были тесно связаны со скифами и другими номадами Евразии, которые неоднократно проникали на эти территории во время военных походов и способствовали распространению здесь новых элементов кочевнического инвентарного комплекса, включающего также конское снаряжение.

На Южном Кавказе уздечные распределители концентрируются, преимущественно, в Араратской долине. В располагающейся здесь урартской крепости Кармир-Блур (Тейшебани) было выявлено более 20 бронзовых и костяных пронизей, связанных с пребыванием в этом районе «северных» номадов. Эти пронизы, в ряде случаев образующие наборы, состоящие из четырех—пяти предметов (помещения 18 и 25 в центральной и северо-западной частях цитадели), сопровождалась железными петельчатыми удилами, а также костяными трехдырчатыми или железными трехпетельчатыми псалиями (Пиотровский 1950, с. 94, 95, рис. 61; 62; Рябкова 2012). Значительное разнообразие обнаруженных пронизей, среди которых могут быть выделены более ранние и более поздние разновидности, по моему мнению, объясняется довольно продолжительными контактами номадов и обитателей Кармир-Блура. Эта крепость была важным стратегическим пунктом на пути их вторжений в страны Передней Азии.

Большую часть обнаруженных в Кармир-Блуре пронизей (всего 22 экз.) составляют находки, декорированные различными зооморфными мотивами (17 экз. или 77 % от общего числа выявленных предметов). Среди них преобладают клювовидно-когтевидные экземпляры (9). Помимо этого, там представлены распределители, оформленные в виде головок

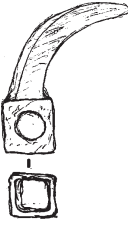
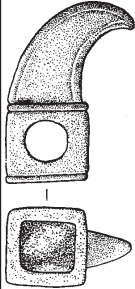
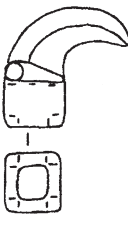
1. Статья подготовлена в рамках авторского научного проекта, выполненного в Корнельском университете (штат Нью-Йорк) при поддержке программы Фулбрайт (США) в Украине. Пользуясь случаем, выражаю глубокую благодарность А. Смигу и Л. Хатчадорян за помощь и содействие в реализации этого проекта.

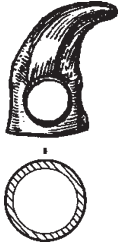
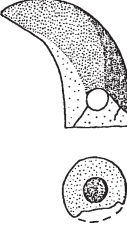
## Классификация зооморфных пронизей

Тип, окончание в виде: 1 — клюва или когтя; 2 — клюва									
1				2					
Подтип, форма основания: 1 — квадратная; 2 — округлая									
1			2			1	2		
Вариант, выделенность основания: 1 — да; 2 — нет									
1				2		1			
Подвариант, высота основания: 1 — низкая; 2 — высокая									
1	2			1	2	—		2	
Вид, основание: 1 — с бортиком; 2 — без бортика									
2		1	2		2	2	—		2
Подвид: 1 — с глазом; 2 — без глаза									
—	—	1	2	2	2	2	—	—	
									

барана, грифо-барана, стилизованного птичьего клюва, а также геометрические пронизи, имеющие форму цилиндра.

Помимо Кармир-Блур, на территории Армении бронзовая пронизь выявлена в могильнике Лори-Берд (погребение 1), локализуясь на севере республики в исторической области Ташир-Дзорaget (Devedjian 2006, p. 277, 278, fig. 69: 10).

К северу от Армении пронизи VII—VI вв. до н. э. принадлежат к числу редких находок и связываются, главным образом, с территорией Центральной Грузии. Там обнаружено шесть таких предметов: могильники Абано, погребение 6; Нацаргора, погребение 126; и Самтавро, погребение 99 (Mehnert 2008, s. 148, taf. 38: 5; 60: 7). Еще одна бронзовая пронизь известна в Абхазии — случайная находка на поселении Джантух (Эрлих 2010, с. 95, рис. 9: 3).

В Передней Азии основным центром распространения рассматриваемых предметов является территория современной Турции. Интересующие нас находки, и, в первую очередь, выявленные в археологическом контексте, сосредоточены здесь, главным образом, на поселенческих памятниках: Каман Кале Хююк, Гордион, Сарды (Waldbaum 1983, pl. 6: 85, 86; Omura 1992, p. 331, fig. 7: 2,3; Voigt et al. 1997, p. 56, fig. 32: l, m). Реже анализируемые пронизи связываются с погребальными (Норшун тепе)

и культовыми (Эфес) памятниками (Hogarth 1908; Hauptmann 1983; Bammer 1992). Помимо этого, из Малой Азии происходит довольно много бронзовых пронизей, не связанных с конкретными археологическими комплексами (Акуау Meriçboyu 1997; Dönmez 2011).

Несколько уздечных распределителей известны на территории Ирана. Это, в основном, случайно найденные предметы, хотя там имеются и комплексные находки, например, Хасанлу (Calmeyer 1985; Stucky 1985; Muscarella 2012, p. 276, fig. 18: 17).

По форме, а также присутствию или отсутствию декора, рассматриваемые пронизи подразделяются на две основные группы, внутри которых выделяются типы, варианты, подварианты и т. д. В данной работе используется типология, разработанная мною на многочисленных материалах юга Восточной Европы с некоторыми внесенными в нее дополнениями (таблица) (Махортых 2017). В связи с тем, что пронизи в Закавказье и на Ближнем Востоке встречаются реже, часть типов, характерных для Северного Кавказа и лесостепного Поднепровья, отсутствует в этих регионах. Вместе с тем, здесь имеются некоторые оригинальные разновидности уздечных распределителей, аналогии которым отсутствуют на юге Восточной Европы, например, пронизи из Кармир-Блур с изображением трехлучевой свастики.

**Первая группа** объединяет распределители геометрической формы, ко **второй группе** относятся пронизы зооморфной формы.

**Первая группа** довольно немногочисленная и насчитывает 11 предметов.

Среди них преобладают бронзовые пронизы **типа 1** (восемь экз.), имеющие форму цилиндра с двумя парами поперечных боковых отверстий округлой формы, сделанных в прямых или слегка вогнутых стенках. Еще одно более крупное по размерам отверстие располагается в основании (рис. 1: 1—5). Три такие пронизы найдены в Армении: Кармир-Блур (северо-западная часть цитадели, помещения 18 и 23). Еще пять пронизей обнаружены в Центральной Анатолии: Гордион и Каман Кале Хюк (Пиотровский 1950, рис. 61; Omura 1992, fig. 7: 3; Voigt et al., 1997, fig. 32: 1; Рябкова 2012, табл. 1: 9, 27). Высота распределителей типа 1 варьирует от 1,6 до 2,1 см, а диаметр составляет 1,8—2,2 см.

Ближайшие соответствия пронизы типа 1 находят в скифских памятниках Предкавказья и лесостепной Украины, где основным период их бытования приходится на вторую половину VII — начало VI вв. до н. э. (Махортых 2017, с. 172). На юге Восточной Европы, в отличие от Закавказья и Передней Азии, пронизы, имеющие форму цилиндра, получили более широкое распространение. Всего там известно 122 находки, в том числе на Северном Кавказе найдены 55 пронизей, а в лесостепном Поднепровье — 67 экземпляра. При этом в Предкавказье они в основном изготавливались из бронзы, а на территории Украины — из кости.

К **типу 4** по восточноевропейской типологии относятся бронзовые пронизы с четырьмя боковыми отверстиями, приближающиеся по форме к конусу и имеющие заостренную вершину (рис. 2: 10; 3: 5). Их размеры составляют 1,8 × 1,4 и 2 × 1,6 см. Известно две находки таких пронизей с территории Южного Кавказа: погребение 99 Самтавро (Грузия) и погребение 1 могильника Лори-Берд (Армения) (Devedjian 2006, fig. 69: 10; Mehnert 2008, s. 148, tabl. 38: 5). По сопровождающему инвентарю эти комплексы следует датировать в рамках конца VII и / или начала VI вв. до н. э.<sup>1</sup>

1. В погребении 1 из Лори-Берда, помимо наконечников стрел, деталей конского снаряжения и украшений, были найдены пастовые бусины в виде конических розеток (рис. 2: 16). Т. В. Рябкова, посвятившая рассмотрению подобных предметов отдельную работу, справедливо поставила под сомнение их «скифское» происхождение и отнесла эти находки к импортным изделиям, маркирующим погребения кочевников, принимавших участие в переднеазиатских походах (Рябкова 2010). Вместе с тем, предложенная ею дата для комплексов с бусинами-розетками (середина — вторая половина VII в. до н. э.) представляется сомнительной, поскольку не учитывает как хронологическую неоднородность выявленных вместе с ними

Главный центр распространения пронизей **типа 4** находился на юге Восточной Европы, где обнаружено 22 таких находки. Значительная их часть локализуется на Северо-Западном Кавказе (14 экземпляров или 87 % от общего числа известных находок): курган 1 у хут. Говердовского, а также погребения 101 и 163 Владимировского могильника. В Центральном Предкавказье эти пронизы происходят из кургана 13 Нартана и кургана 13 могильника Новозаведенное II, датируясь в рамках конца VII и / или первых десятилетий VI вв. до н. э. (Махортых 2017).

О довольно молодой хронологической позиции пронизей **типа 4**, относящихся к числу местных восточноевропейских разновидностей этой категории конского снаряжения, свидетельствуют и их находки в памятниках лесостепного Поднепровья. На основании выявленных вместе с ними колчаных наборов и предметов конской упряжи они датируются началом — первой половиной VI в. до н. э. (курган 469 у с. Аксютинцы) или же серединой — второй половиной VI в. до н. э. (курган 467 у с. Аксютинцы) (Махортых 2017). Эта дата подтверждается находками двух бронзовых пронизей близкой формы в кургане 38 середины VI в. до н. э. у с. Гуляй-Город в бассейна Тясмина (Ильинская 1975; Могилов 2008, рис. 128: 15, 15а; Гречко 2016).

Следует отметить, что, если восточноевропейские конические распределители ремней оголовья были изготовлены из бронзы, то близкие им по форме предметы, но сделанные из камня (базальта или мрамора) использовались в армии Ахеменидов. Они имели более значительные, по сравнению с восточноевропейскими, размеры — высота 3,8—3,9 см диаметр около 3 см. Один из них происходит из Суз (Иран), а другой — найден в Истрии (Румыния) (рис. 4: 1, 5) (Amiet 1998, s. 148, N 8). Последняя находка представляет особенный интерес. Она датируется около 500 г. до н. э. и вместе с другими материалами, в том числе, и с уздечными пронизями иных типов, выявленными в этом античном городе, рассматривается в контексте компании персидского царя Дария I против

археологических материалов, например, курганы 13 и 17 Нартана, так и находки конических бусин в комплексах VI в. до н. э. (погребение 23 могильника Кавтишкхеви, курган 6 у с. Аксютинцы и др.) (Bill 2003). Следует также отметить, что помимо юга Восточной Европы, находки конических бусин-розеток известны в Трансильвании (Румыния), например, погребение, в Orosia, где они также относятся ко времени не ранее VI в. до н. э. (Ursuțiu, Urák 2016, p. 257, 262 fig. 1: 5; pl. 4: 4—7). По моему мнению, основной период бытования рассматриваемых конических бус-розеток приходится на конец VII и / или первую половину VI вв. до н. э. и должен рассматриваться в контексте событий финала скифских переднеазиатских походов.

Рис. 1. Распределители узды первого типа первой группы с территории Армении и Центральной Анатолии: 1—3 — Кармир-Блур; 4 — Каман Кале Хоюк; 5, 6 — Гордион (по Omura 1992; Voigt et al. 1997; Рябкова 2012)

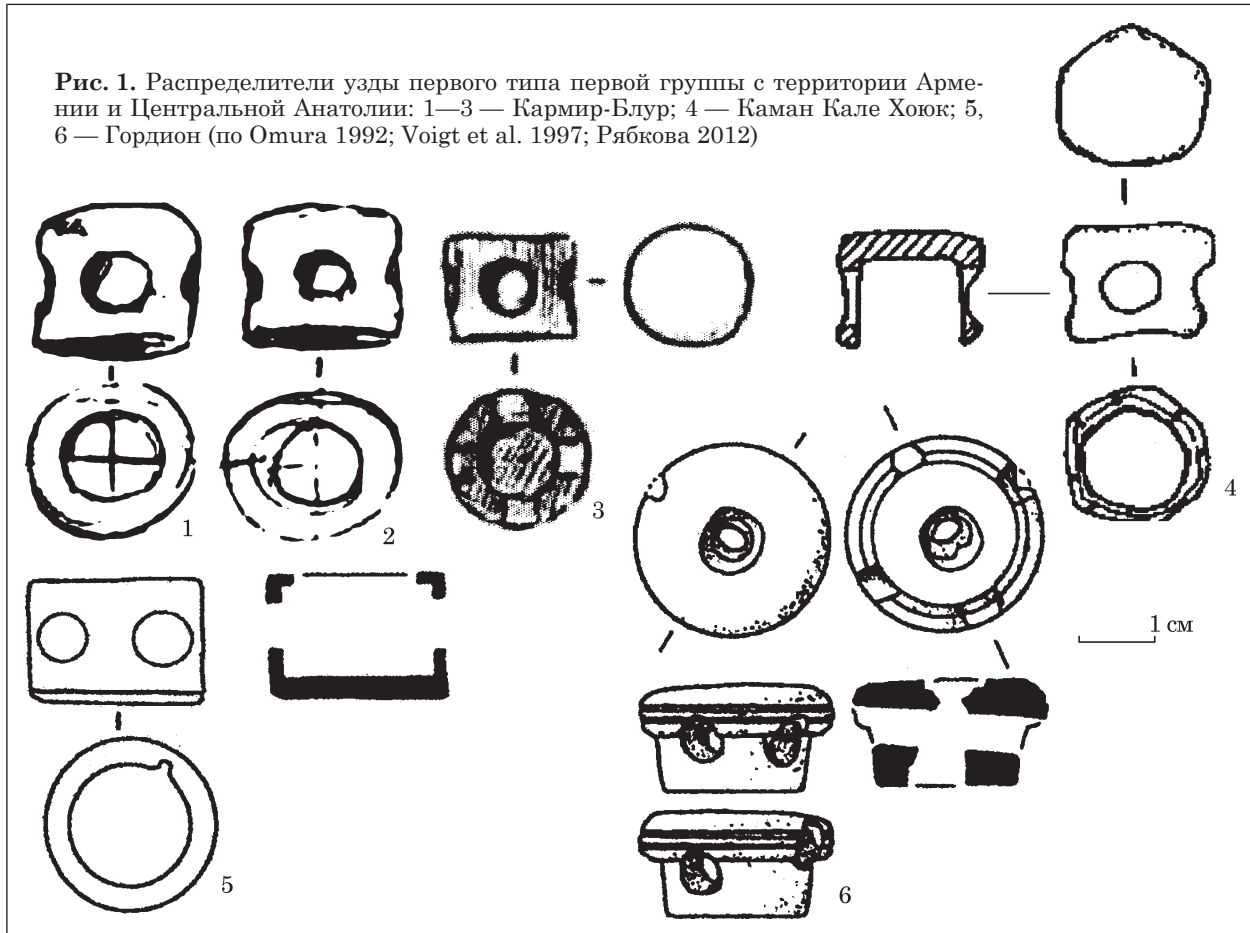

скифов в 513 г. до н. э.<sup>1</sup> (Alexandrescu 2010, s. 268, abb. 1).

По всей вероятности, истоки уздечных пронизей конической формы следует искать в скифском мире, где они бытовали, преимущественно, в конце VII — VI вв. до н. э. и, благодаря контактам скифов с Закавказьем, Мидией и другими областями Передней Азии, могли войти в материальную культуру ахеменидской Персии. В восточных районах Евразии находки конических пронизей до сих пор не известны. Вместе с тем, следует упомянуть серебряный ритон из Ново-Кумакского кургана 1 / 1971 в Южном Приуралье, представляющий собой скульптурную протому взнузданного коня с детально изображенными ремнями оголовья конической формы. Предположительное место его изготовления — один из центров торевтики Восточной Анатолии или Северо-Западного Ирана (Трейстер 2010, с. 358, 360, рис. 2).

**Тип 5** геометрических пронизей по восточноевропейской типологии представлен единственной находкой из Гордиона (рис. 1: 6). Она

1. К числу материальных свидетельств похода Дария в Причерноморскую Скифию относятся также находки персидских наконечников стрел в колчаных наборах некоторых погребений Ольвийского некрополя, а также ахеменидских удилов из лесостепного Поднепровья (Полин 1994, с. 94—95; Алексеев 2003, с. 164).

изготовлена из рога и имеет цилиндрическое основание с четырьмя боковыми отверстиями, а также выступающий за края плоский округлый щиток. Ее размеры — 2,7 × 1,4 см. Эта пронизь найдена в позднефригийском слое / YHSS 4, который датируется в рамках 550—330 гг. до н. э. (Voigt et al., 1997, p. 56, fig. 32: h).

Подобные пронизы на широком цилиндрическом основании, завершающиеся округлым щитком, выступающим за края основания, образуют позднейшую разновидность геометрических пронизей на юге Восточной Европы, основной период бытования которых приходится на середину — вторую половину VI в. до н. э. (Махортых 2017, с. 176, рис. 8).

**Вторая группа** рассматриваемых ближневосточно-закавказских распределителей представлена экземплярами, имеющими зооморфное оформление или зооморфные изображения на щитке<sup>2</sup>. Без учета пронизей, декорирован-

2. Ко второй группе зооморфных распределителей может быть отнесена также пронизь, изготовленная из клыка кабана с пятью маленькими круглыми отверстиями, обнаруженная в погребении 126 могильника Нацаргора (Грузия) и датирующаяся в рамках конца VII — середины VI вв. до н. э. (рис. 5: 7) (Mehnert 2008, s. 71, 72, taf. 60: 7). Ближайшие соответствия ей известны на Северном Кавказе, где уздечные пронизы изготовленные из клыков кабана, а также их бронзовые



Рис. 2. Инвентарь погребения 1 могильника Лори-Берд (Армения) (по Devedjian 2006)

ных сверху различными зооморфными плоскорельефными изображениями, рассмотрению которых я планирую посвятить специальную работу, известно около 40 таких находок.

К типу 1 (19 экз.) относятся, в основном, бронзовые пронизи с окончаниями, оформленными в виде изогнутого клюва или когтя. С четырех боковых сторон и, зачастую, в основании распределителей имеются сквозные округлые или квадратные отверстия. Основной областью

имитации найдены в южной могиле кургана 1 Краснознаменского могильника, кургане 6 Нартана и уздечном наборе из ст. Подгорная (Махортых 2016, с. 178, рис. 6: 1—4, 6—7). Еще четыре просверленных клыка кабана, служившие пряжками для перекрестных ремней, выявлены в кургане 2 (1886 г.) у с. Волковцы в Посулье (Ильинская 1968, табл. XXXIV, 14).

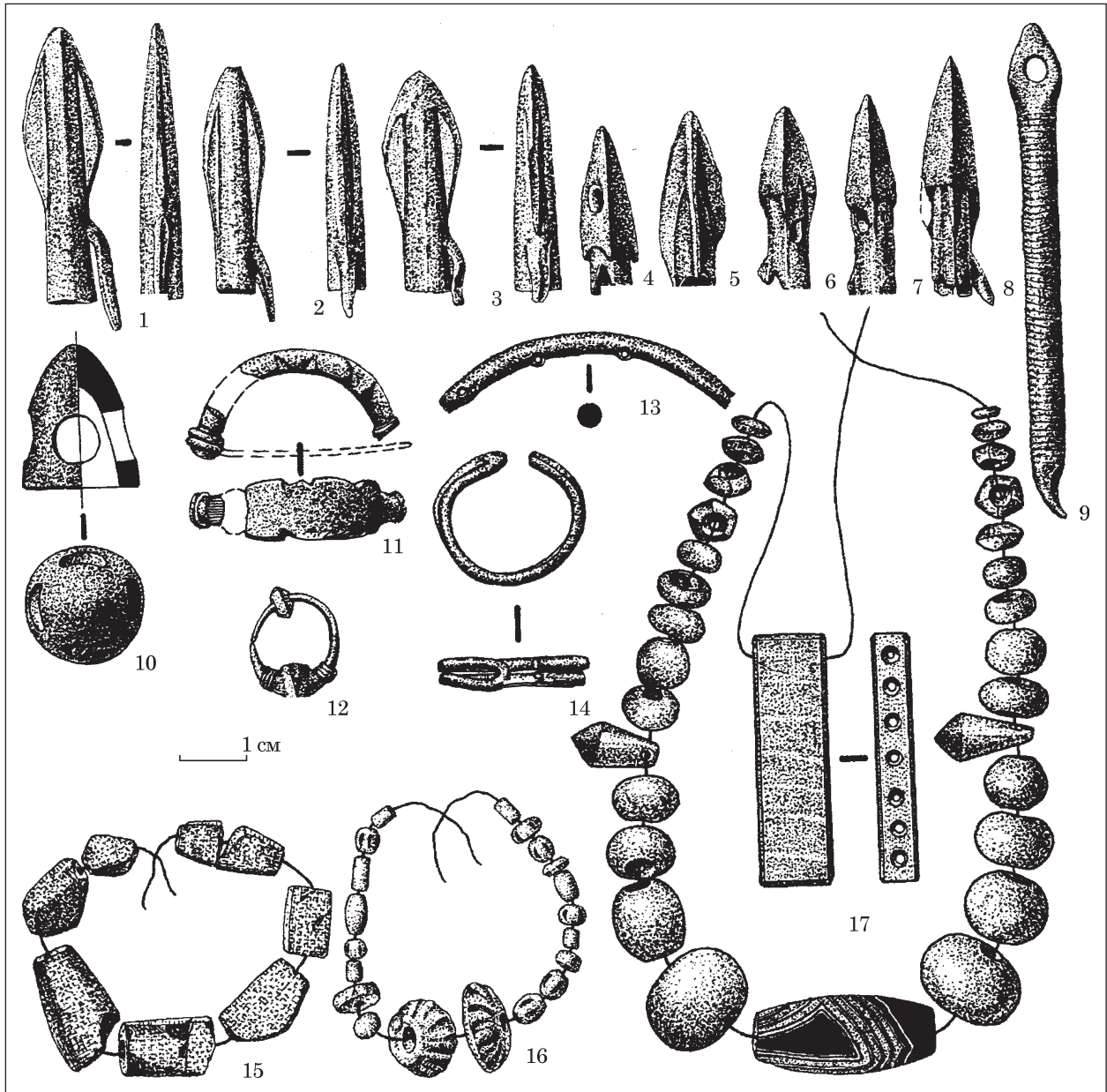
их распространения в раннескифское время вне территорий Восточной Европы является Закавказье (14 экз.), где они найдены в погребении 6 могильника Абано, на поселении Джантух, но более всего в Кармир-Блуре (в помещении западного выступа дворца, а также северо-западной части цитадели, помещения 13 и 18 (9 экз.) (рис. 6: 1—8; 7: 1). Остальные находки происходят, главным образом, с территории Турции (Каман Кале Хоюк, Гордион, провинция Ван и др.) (рис. 6: 9—11; 7: 2) (Omura 1992, fig. 7: 2; Акуау Meriçboyu 1997, fig. 1; 2; Эрлих 2010, рис. 9: 1, 3; Curtis, Kruszynski 2002, p. 77, fig. 44: 181; Mehnert 2008, taf. 69: 1; Рябкова 2012, табл. 1: 2, 10, 15).

Их высота, в большинстве случаев, варьирует от 2,9 до 4 см, а диаметры оснований составляют 1,4—2 см.



Рис. 3. Материалы из погребения 99 Самтаврского некрополя (Грузия) (по Mehnert 2008)



Рис. 4. Предметы конского снаряжения: 1—4 — Истрия; 5, 7, 8 — Сузы; 6 — Гордион; 9, 10 — Кармир-Блур; 11 — Шумейко (по Voigt et al. 1997; Amiet 1998; Alexandrescu 2010; Рябкова 2012)

Находки, входящие в **тип 1**, являются на рассматриваемой территории самыми многочисленными из всех имеющихся здесь пронизей, а также довольно неоднородными морфологически и хронологически. Среди них выделяется несколько разновидностей. Большинство находок относится к **подтипу 1**, у которого нижняя часть оформлена в виде обоймы кубической формы, которая в некоторых случаях имеет выделенный бортик (рис. 7: 1, 2) (погребение 6

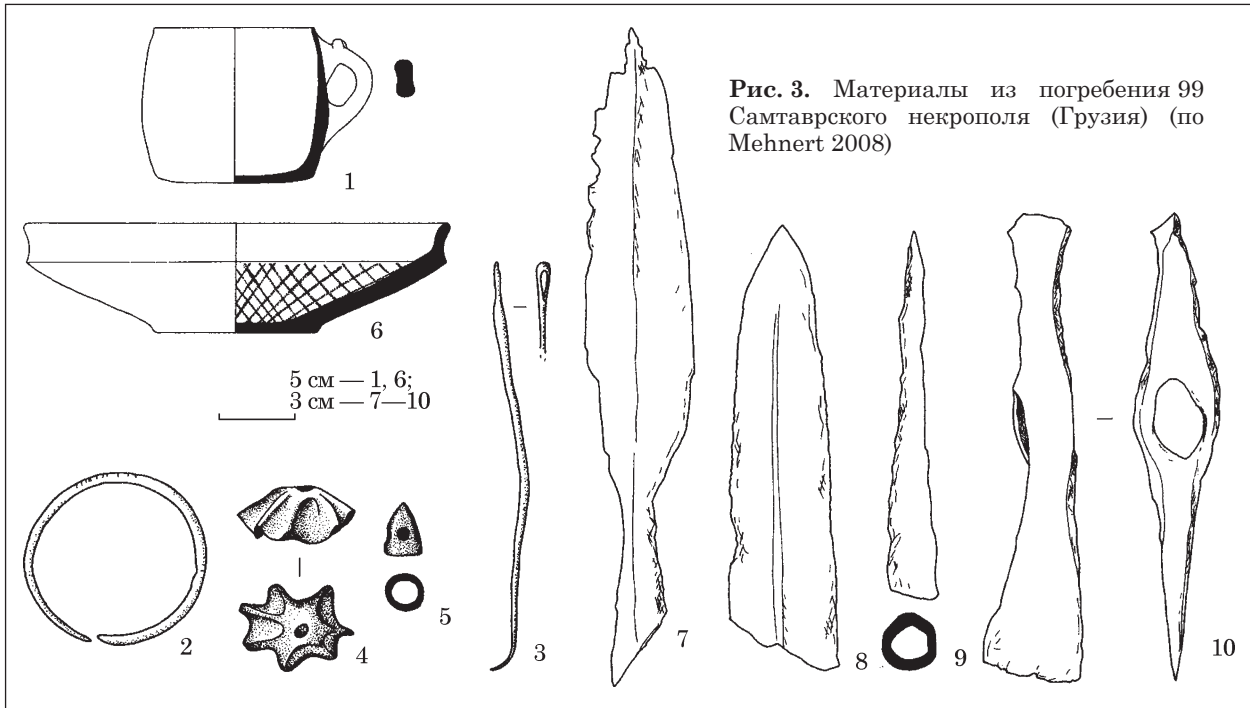
Абано, Британский музей). Среди пронизей первого типа можно выделить два подварианта по соотношению высоты обоймы и клювовидного выступа (таблица). У **подварианта 1** с низким основанием высота клюва превышает высоту обоймы в 1,5 и более раза (рис. 6: 4—9). У **подварианта 2** с высоким основанием высота обоймы и клюва имеют приблизительно одинаковые размеры (рис. 6: 1—2, 10). Пронизии обоих подвариантов встречены в Кармир-Блуре. На

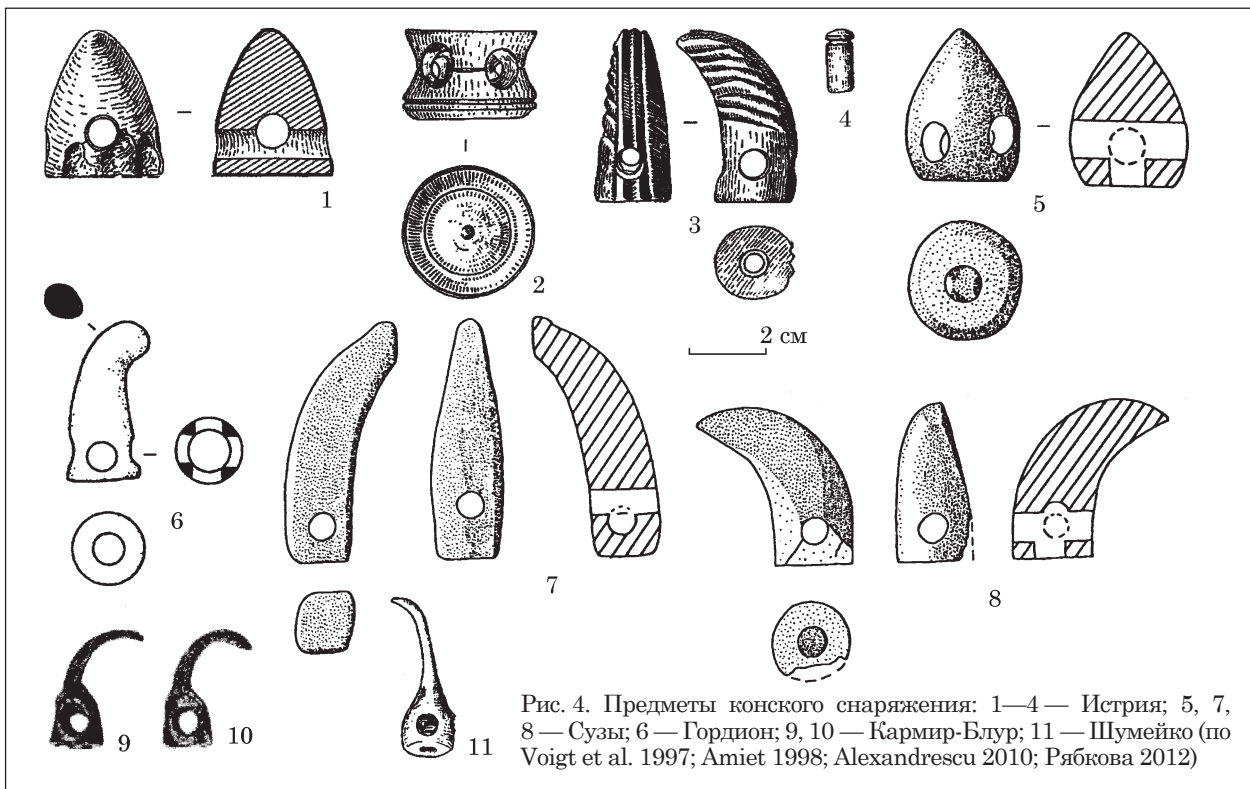

Рис. 5. Вещи из погребения 126 могильника Нацаргора (Грузия) (по Mehnert 2008)

рисунке 6 приведены изображения пронизей, взятые Т. В. Рябковой из полевых дневников Кармир-блурской археологической экспедиции и альбомов рисунков Б. Б. Пиотровского (рис. 6: 4—8), а также моя прорисовка одной из кармир-блурских пронизей, хранящихся в национальном историческом музее Армении (Ереван). Следует отметить, что большинство таких пронизей имеет граненый «клюв».

Своеобразна пронизь с квадратным основанием и полым клювовидным выступом, найденная в Восточной Анатолии (провинция Ван) (рис. 6: 11). Ближайшие соответствия ей известны в Закубанье, в кургане 41 могиль-

ника Фарс / Клады, который датируется около середины VII в. до н. э., что предполагает наиболее древний возраст этой модификации пронизей типа 1 (рис. 6: 12) (Лесков, Эрлих 1998, с. 70, рис. 39: 3—6; Кочевники Евразии... 2012, с. 55, кат. 107). Можно предположить, что во внешнем облике этих пронизей нашли отражение технологические особенности изготовления древнейших двухчастных распределителей с клювовидным окончанием, когда с кубовидным основанием, близким по форме геометрическим пронизям, соединялся полый клювовидный выступ. Это предположение показывает вторичный характер клювовидных

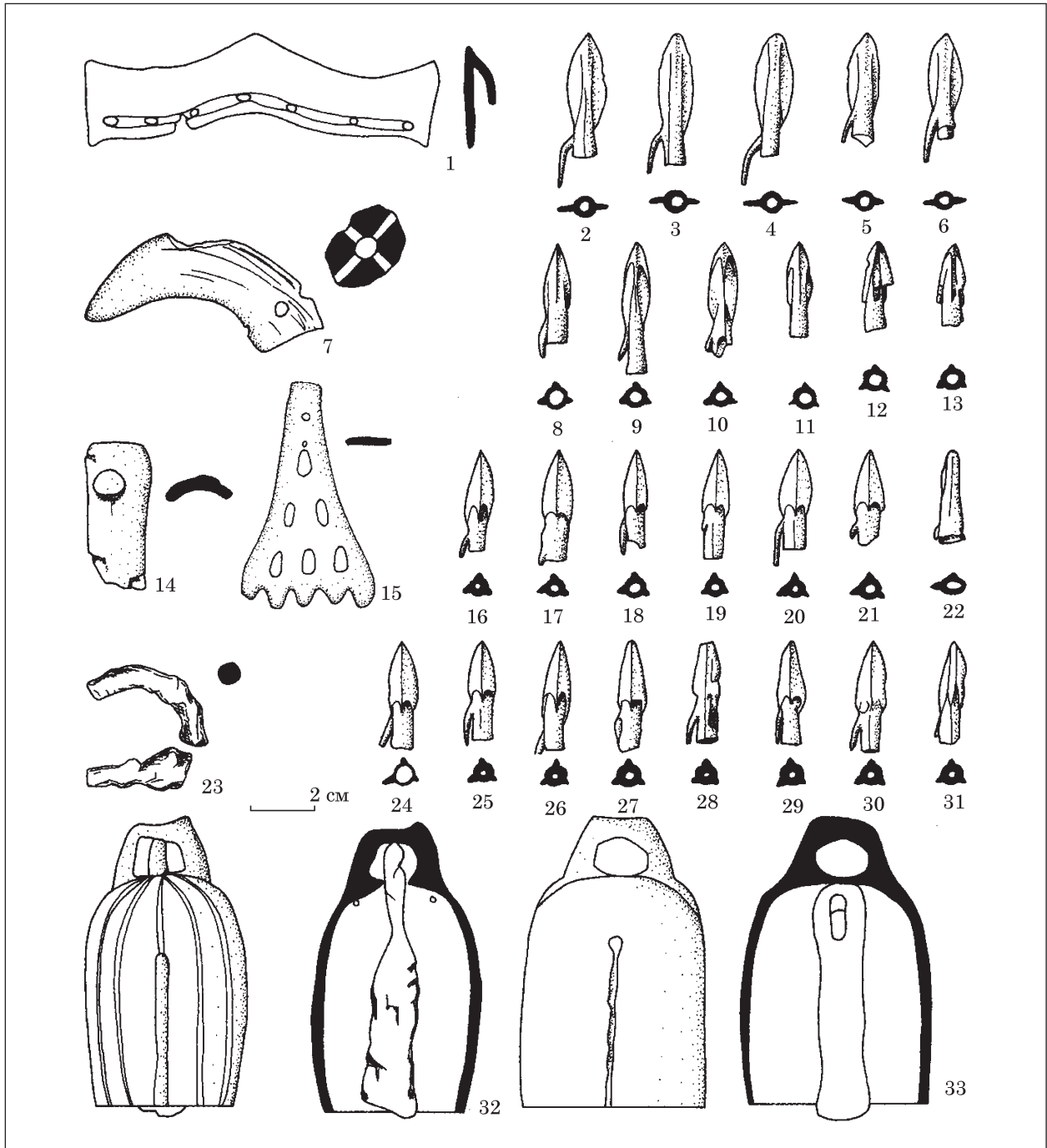
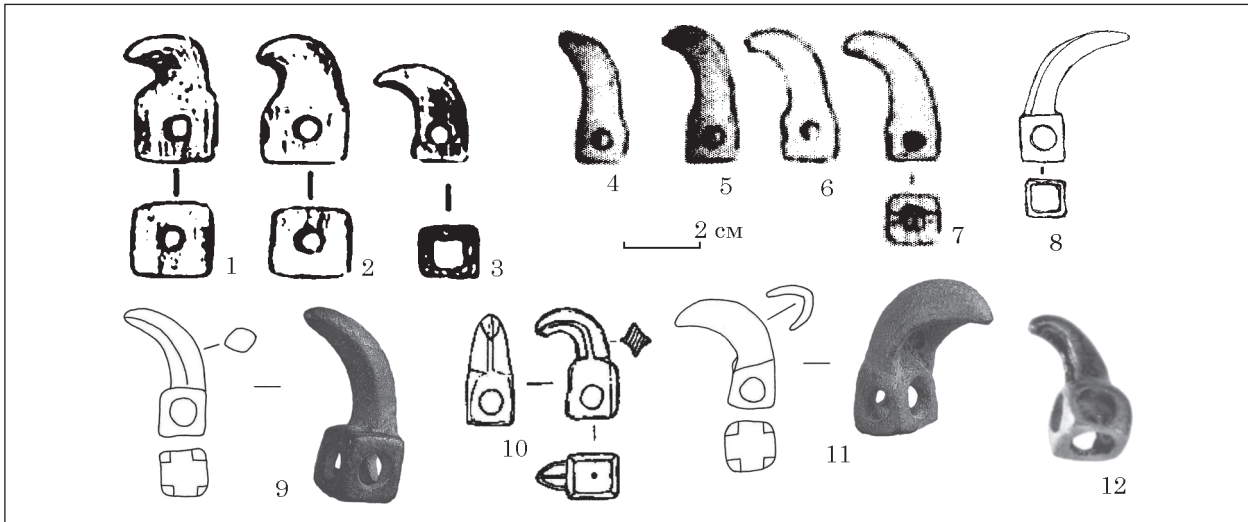

**Рис. 6.** Бронзовые зооморфные пронизы первого типа второй группы: 1—8 — Кармир-Блур; 9 — археологический музей Стамбула; 10 — Каман Кале Хоюк; 11 — провинция Ван; 12 — курган 41 могильника Фарс / Клады (по Omura 1992; Акуау Meriçboyu 1997; Рябкова 2012)

пронизей, по сравнению с геометрическими образцами бытовавшими уже на начальном этапе предскифского периода (Махортых 1999, рис. 1: 13; Козенкова 2002, табл. 27: 2—6). Еще одна архаическая клювовидная пронизь «раннего» VII в. до н. э. найдена в кургане 1 1921 г. Каменноостовского могильника в Кабардино-Балкарии (Иессен 1941, рис. 4), однако, мне, к сожалению, не известны детали ее устройства.

**Подтип 2 типа 1** представлен пронизями с округлым основанием. У **варианта 1** основание выделено, распределители **варианта 2** не имели выделенного основания (таблица). Интересна роговая пронизь с круглым невыделенным основанием из Гордиона (рис. 4: 6). Она происходит из слоя, датирующегося не ранее второй половины VI в. до н. э., и, вероятно, связывается уже с ахеменидским кругом древностей<sup>1</sup>.

Большинство пронизей **варианта 2** изготовлены из камня или рога. Они территориально соотносятся с Передней Азией (рис. 4: 6, 8). Близкая каменная пронизь найдена и в упомянутом выше комплексе из Истрии (Румыния), во всей вероятности, имеющем отношение к походу Дария в Скифию в конце VI в. до н. э. (рис. 4: 3). Пронизы **варианта 2** датируются не ранее середины VI в. до н. э. и ассоциируются с ахеменидской Персией, хотя прототипы их

следует искать в материалах раннескифской эпохи юга Восточной Европы.

Пронизы **подтипа 2** также подразделяются на подварианты по соотношению высоты основания и клюва (таблица). Довольно редкими являются пронизы **подварианта 1** с длинным окончанием, которые представлены двумя находками из Кармир-Блур. Они имеют тонкий длинный клювовидный выступ, плавно переходящий в кубическое основание (рис. 4: 9, 10). Аналогиями этим распределителям являются пронизы из погребения 70 Старшего Ахмыловского могильника в Среднем Поволжье и кургана Шумейко в Днепровском лесостепном Левобережье (рис. 4: 11) (Патрушев, Халиков 1982, табл. 13: 16; Ильинская 1968, рис. 24). Учитывая датировку последнего комплекса в рамках VI в. до н. э. (не ранее второй—третьей четверти этого столетия) (Ильинская 1968, с. 71—73; Гречко 2012), именно к VI в. до н. э. следует относить бытование этого подварианта пронизей 1 типа, считая их одними из наиболее молодых распределителей<sup>2</sup>. Данное обстоятельство, наряду с учетом и других археологических материалов, выявленных в урартской крепости Кармир-Блур, дает возможность относить ее падение к VI в. до н. э.

Рассмотрение зооморфных пронизей 1 типа позволяет сделать ряд наблюдений. Одно из них касается территориальной специфики их распространения. Так, экземпляры с при-

1. К числу оригинальных разновидностей распределителей типа 1 относится и бронзовая пронизь из Сард (рис. 7: 3) (Waldbaum 1983, p. 40, pl. 6: 86). Она сближается с уздечными пронизями ахеменидского Ирана сильно изогнутым массивным «клювом», рифленым орнаментом на поверхности, довольно крупными размерами, а также пропорциями, когда ширина (4,20 см) превосходит высоту (3,80 см). Датировать ее следует в пределах середины — второй половины VI в. до н. э.

2. О связях лесостепного Поднепровья с областями, лежащими к югу от Главного Кавказского хребта, в VI в. до н. э. свидетельствуют и оригинальные пронизы с кубическим основанием и выступом в виде головки хищной птицы с большим загнутым граненым клювом и выделенными глазами, найденные в кургане Шумейко (Посульбе) и на Ближнем Востоке (рис. 6: 4, 5) (Curtis, Kruszynski 2002, p. 77, fig. 44: 182; Могилев 2008, рис. 130: 2).



близительно равным соотношением размеров основания и «клюва» использовались, преимущественно, на Северном Кавказе и, реже, в лесостепном Поднепровье. В Предкавказье также преобладают пронизи с округлым основанием.

Пронизи с длинным клювовидным окончанием, зачастую имеющим граненую поверхность, более типичны для Закавказья и Передней Азии. Основание пронизей в этих регионах было, в основном, квадратное.

Имеющиеся материалы позволяют также высказать некоторые соображения о хронологической позиции пронизей определенных разновидностей. К числу наиболее ранних, вероятно, относятся пронизи с квадратным основанием и полым клювом из провинции Ван и кургана 41 могильника Фарс / Клады в Закубанье, которые, вероятно, датируются около середины VII в. до н. э. В целом можно говорить о хронологическом приоритете пронизей с округлым высоким основанием и коротким клювом, которые довольно хорошо известны в захоронениях второй половины — конца VII в. до н. э. на Северном Кавказе.

В рамках VII в. до н. э. следует датировать и находку клювовидной пронизи с высоким основанием из Каман Кале Хоюка (рис. 6: 10), что показывает их довольно раннее появление в Центральной Анатолии. Сходные пронизи из Кармир-Блура (рис. 6: 1, 2), отличающиеся, однако, маленькими отверстиями в основании, также предполагают существование контактов местного населения со скифами в VII—VI вв. до н. э. Более молодые разновидности пронизей с низким основанием и высоким тонким «клювом», близкие находке из кургана Шумейко и присутствующие в Кармир-Блуре, демонстрируют их бытование в VI в. до н. э.

Этот вывод подтверждается и находками в Кармир-Блуре иных разновидностей бронзовых зооморфных пронизей, например, в виде головки барана, также находящихся параллели в памятниках VI в. до н. э. лесостепного Поднепровья (рис. 9: 2). Обращают на себя внимание и имеющиеся на Ближнем Востоке аналогии другой, довольно редкой разновидности пронизей с квадратным основанием, в виде головки хищной птицы, украшенной изображениями глаз. Несколько таких пронизей происходят из кургана Шумейко (рис. 7: 4, 5). Эти соответствия указывают на Посулье как один из регионов, скифское население которого подерживало контакты с Закавказьем и Передней Азией в VI в. до н. э.

Очевидно, поправ на территорию Ближнего Востока в VII в. до н. э., зооморфные распределители типа 1 претерпели определенные морфологические изменения, например, получили распространение пронизи с длинными клювовидными выступами. Это могло произойти в результате их изготовления в местных

производственных центрах, снабжающих отряды скифов изделиями из металла во время переднеазиатских походов. Как локальную и хронологически позднюю модификацию VI в. до н. э., следует рассматривать пронизи с выступающим кантиком на бортике (рис. 7: 1, 2). Можно предполагать также изготовление пронизей типа 1, найденных на Ближнем Востоке, в ремесленных центрах, входящих в состав Ахеменидской империи. К числу таких распределителей относятся каменные и роговые изделия с округлым основанием (рис. 4: 3, 6, 8). Их следует связать с ахеменидской Персией и датировать в рамках второй половины VI — V вв. до н. э. Необходимо, однако, подчеркнуть, что мощным катализатором, вызвавшим к жизни изменения в области использования различных элементов конского снаряжения, были евразийские кочевники, пребывание и активная деятельность которых в Закавказье и Передней Азии способствовала широкому распространению здесь разного рода инноваций<sup>1</sup>.

**Тип 2** (5 экз.) зооморфных пронизей представлен распределителями, оформленными в виде стилизованных клювов хищной птицы. Этот клюв, в большинстве случаев, сильно загнут и иногда имеет выделенную восковицу (рис. 8: 1—4). Распределители имеют четыре боковых отверстия. Высота находок варьирует в пределах 2,5—3 см, а диаметр составляет 1,3—1,8 см.

Большинство пронизей типа 2 изготовлено из бронзы и только одна находка — из рога (рис. 8: 2). Она обнаружена в северо-западной части цитадели Кармир-Блура (помещение 11) (Рябкова 2012, табл. 1: 23). Еще четыре распределителя рассматриваемого типа, предположительно, происходят из Ирана и Малой Азии (Hauptmann 1983, s. 265, taf. 56: 6, 11). При этом пронизь, экспонирующаяся в археологическом музее университета Индианы (США) (рис. 8: 4), отличается от остальных сильно загнутым тонким клювом, что сближает ее с близкой находкой из могильника Сукко на Черноморском побережье Западного Кавказа (Новичихин 1995, рис. 1: 7).

Оригинальным оформлением отличается также пронизь с массивной выделенной верхней частью клюва, хранящаяся в Тегеране (рис. 8: 1) (Calmeyer, 1985, taf. 45, 2—4). Ее можно рассматривать как подражание скифским образцам.

С определенной долей условности, к рассматриваемому типу может быть отнесена и пронизь из погребения в Хасанлу (Иран), которая, помимо изогнутого клюва, имеет и выделен-

1. Точки зрения о том, что в ахеменидском Иране VI—V вв. до н. э., продолжали бытовать детали узды, и в частности пронизи, прототипами которых являлись раннескифские образцы придерживаются многие исследователи (Moorey 1985; Hauptmann 1983; Calmeyer 1985; Kossack 1987).



Рис. 7. Предметы конского снаряжения: 1 — Абано, погребение 6; 2, 4 — Британский музей; 3 — Сарды; 5 — курган Шумейко (по Waldbaum 1983; Curtis Kruszynski 2002; Mehnert 2008; Могиллов 2008)

ную восковицу (рис. 8: 6). О. Мускарелла сближает ее с распределителями типа 2 из Келермесских курганов в Закубанье, исследованных Д. Г. Шульцем (Muscarella 2012, p. 276, fig. 18: 17).

Основной территорией распространения пронизей типа 2 является юг Восточной Европы, где выявлено 38 экземпляров, причем в украинской лесостепи их найдено в два раза больше, чем в Предкавказье. Главным цент-

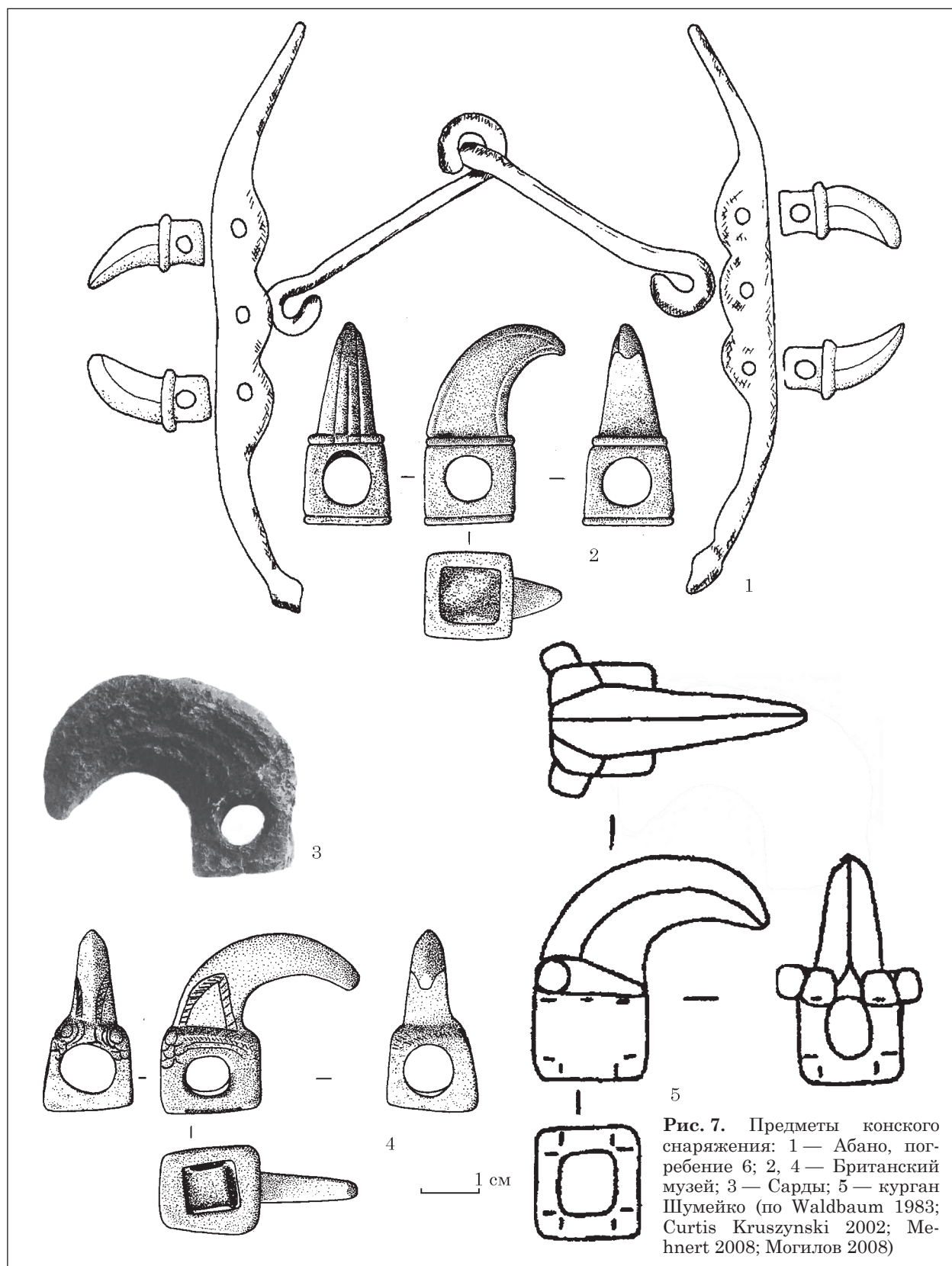

Рис. 8. Зооморфные пронизы второго типа второй группы: 1 — Тегеран; 2 — Кармир-Блур; 3, 4 — Малая Азия; 5 — могильник Сукко; 6 — Хасанлу (по Hauptmann 1983; Calmeyer 1985; Новичихин 1995; Muscarella 2012; Рябкова 2012)



Рис. 9. Зооморфные пронизы третьего типа второй группы: 1, 2, 6 — Кармир-Блур; 3 — Иран; 4, 5 — Норшун тепе (по Hauptmann 1983; Muscarella 1988; Рябкова 2012)

ром сосредоточения пронизей типа 2 на Северном Кавказе является Закубанье (12 экз.). В лесостепном Поднепровье бронзовые и, крайне редко костяные пронизы (Поповка) выявлены, в основном, на левом берегу Днепра, в Посулье (22 экз.). Украинские находки близки по времени северокавказским и датируются в рамках начала — первой половины VI в. до н. э. (Махортых 2017).

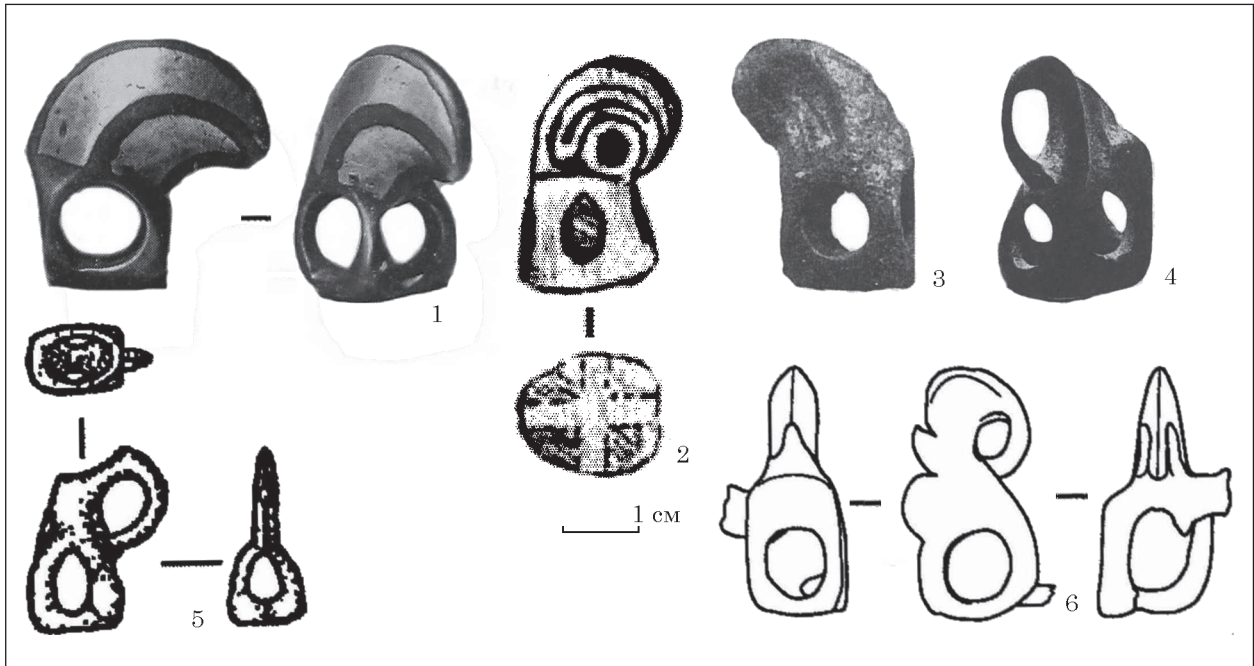
Зооморфные пронизы типа 3 изготовлены из бронзы и значительно реже из рога. Они, преимущественно, имеют цилиндрическое основание с двумя парами поперечных боковых отверстий, завершаются объемными головками птицы или животного, шеями которых служит собственно пронизь. Выделяется три варианта.

**Вариант 1** образуют три пронизы, увенчанные головками барана с клювом хищной птицы.

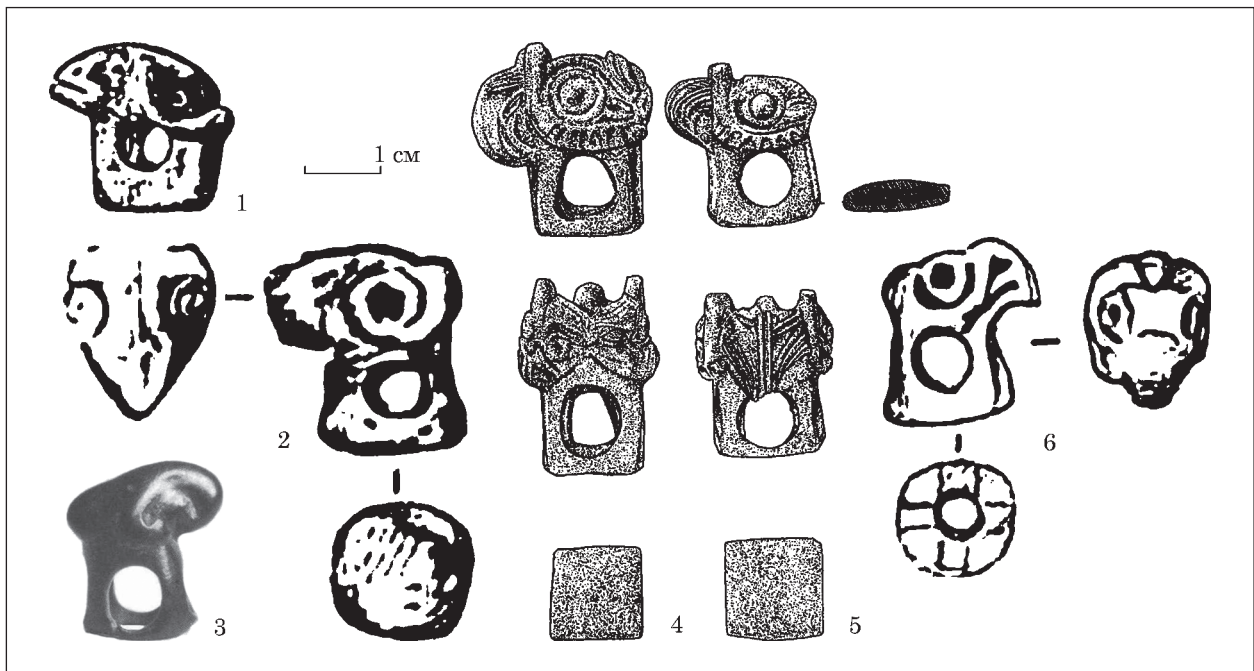
Две из них изготовлены из бронзы и найдены в конском погребении Норшун тепе на верхнем Ефрате (рис. 9: 4, 5). (Hauptmann 1983, abb. 4: 8a, b). Одна костяная пронизь происходит из помещения 11 в северо-западной части цитадели Кармир-Блура (рис. 9: 6) (Рябкова 2012, табл. 1: 24). Высота этих находок варьирует от 2,2 до 2,7 см, а диаметр основания составляет около 1,5 см.

Пронизи из Норшун тепе и Кармир-Блура отличаются друг от друга наличием или отсутствием изображения уха, сильно или слабо изогнутым клювом, выступающим надо лбом или вписанным в поверхность предмета гладким или орнаментированным рогом, формой основания, а также количеством отверстий для перекрестных ремней. Отмеченные выше стилистические отличия, вероятно, свидетельствуют о различной хронологической позиции этих находок. Пронизи из Норшун тепе выглядят более архаичными и на основании частичного сходства с северокавказскими и украинскими находками могут датироваться в рамках середины — второй половины VII в. до н. э., тогда как кармир-блурская пронизь, видимо, является более молодой и относится к концу VII — началу VI вв. до н. э.<sup>1</sup>

Базовой областью распространения пронизей, украшенных головками грифо-баранов является юг Восточной Европы (35 экз.) В Предкавказье эти распределители выявлены в к. 1/В, к. 2/В, а также в кургане 24 Келермесского могильника. Еще три костяные пронизи этого варианта найдены в Центральном Предкавказье (южная гробница 1 Краснознаменского кургана и курган у г. Новопавловска). На территории лесостепной Украины костяные пронизи с головкой грифо-барана, близкие северокавказским, представлены немногочисленными находками на поселениях Пожарная Балка в Поворсклье и Сокол в Западной Подольи (Махортых 2017).

**Вариант 2** включает бронзовые и роговые распределители, украшенные бараньими головками. Три из них найдены в Кармир-Блуре (помещения 25 и 27 в центральной части цитадели<sup>2</sup> (рис. 9: 1, 2) (Пиотровский 1950, рис. 62; Пиотровский 1952, рис. 19; Рябкова 2012, табл. 1: 14, 19). Одна бронзовая пронизь происходит из Ирана (Хамадан) (рис. 9: 3) (Herzfeld

1941, p. 271, fig. 374; Calmeyer 1985, s. 125, 138, abb. 9; Muscarella 1988, p. 383, N 503). Высота находок составляет 2—2,7 см, диаметр 1,4—1,9 см.

Основной территорией распространения пронизей с головками барана является юг Восточной Европы (16 экз.) (Махортых 2017, с. 179, рис. 10: 9—16). Выявленные там экземпляры имеют различную иконографию и материал изготовления. На территории Закубанья (Келермесский могильник), вероятно, концентрируются более древние костяные экземпляры, датирующиеся второй половиной — концом VII в. до н. э. Более схематические бронзовые пронизи, относящиеся, главным образом, к первой половине — середине VI в. до н. э., обнаружены в Днепровском лесостепном Правобережье и Левобережье (Поповка, курган 10, Захарейкова Могила, курган 38 Гуляй-Город и др.) (Рябкова 2012; Махортых 2017).

Примечательно, что костяная и бронзовая пронизи из Кармир-Блура также различаются деталями в передаче образа животного. Так, например, у костяного экземпляра более детально проработаны морда и глаз (рис. 9: 1, 2) (Рябкова 2012, с. 374). Вместе с тем, следует отметить отличие костяной пронизи с головой барана из Кармир-Блура от однотипных костяных келермесских пронизей. Закавказские экземпляры имеют более короткий и менее изогнутый рог, вписанный в поверхность предмета, у них отсутствует изображение уха, а также менее тщательно проработаны рот и нос. Последние или не выделены, или показаны в виде прорези, в отличие от двойных дуг, изображающих рот и нос в Келермессе (Галанина 1997).

Данное обстоятельство, вероятно, указывает на принадлежность рассмотренных пронизей из Кармир-Блура к позднему разнообразию варианта 2 и, в целом, свидетельствует о разновременности материалов скифской культуры, происходящих с этого памятника. Последний мог использоваться кочевниками в качестве своеобразной базы, на протяжении довольно длительного времени, в том числе и в VI в. до н. э., что приводило к депонированию здесь разновременных материалов скифского облика. Обращает на себя внимание и тот факт, что соответствия некоторым типам бронзовых пронизей из Кармир-Блура обнаруживаются не на Северном Кавказе, а в лесостепном Поднепровье, в памятниках VI в. до н. э. (курганы 38 Гуляй-Город, Шумейко и др.). Эти параллели указывают на возможность пребывания в районе Кармир-Блура скифских отрядов из лесостепных областей Украины, которые могли совершать автономные рейды в Закавказье и на Ближний Восток без участия выходцев из Предкавказья.

**К варианту 4** (9 экз.) по восточноевропейской типологии относятся бронзовые литые пронизи, оформленные в виде головки хищной

1. Датировка комплекса из Норшун тепе является дискуссионной и варьирует в работах различных исследователей от первой половины, середины и конца VII до начала VI в. до н. э. (Muscarella 1988, p. 383; Hauptmann 1983, s. 267, 269; Calmeyer 1985; Медведская 1992, с. 99; Махортых 1998; Иванчик 2001).

2. Следует упомянуть также обломок костяного предмета неясного назначения (пронизь или наконечник псаля), найденный в помещении 2 северо-западной части цитадели Тейшебаини (Рябкова 2012, табл. 1: 7).

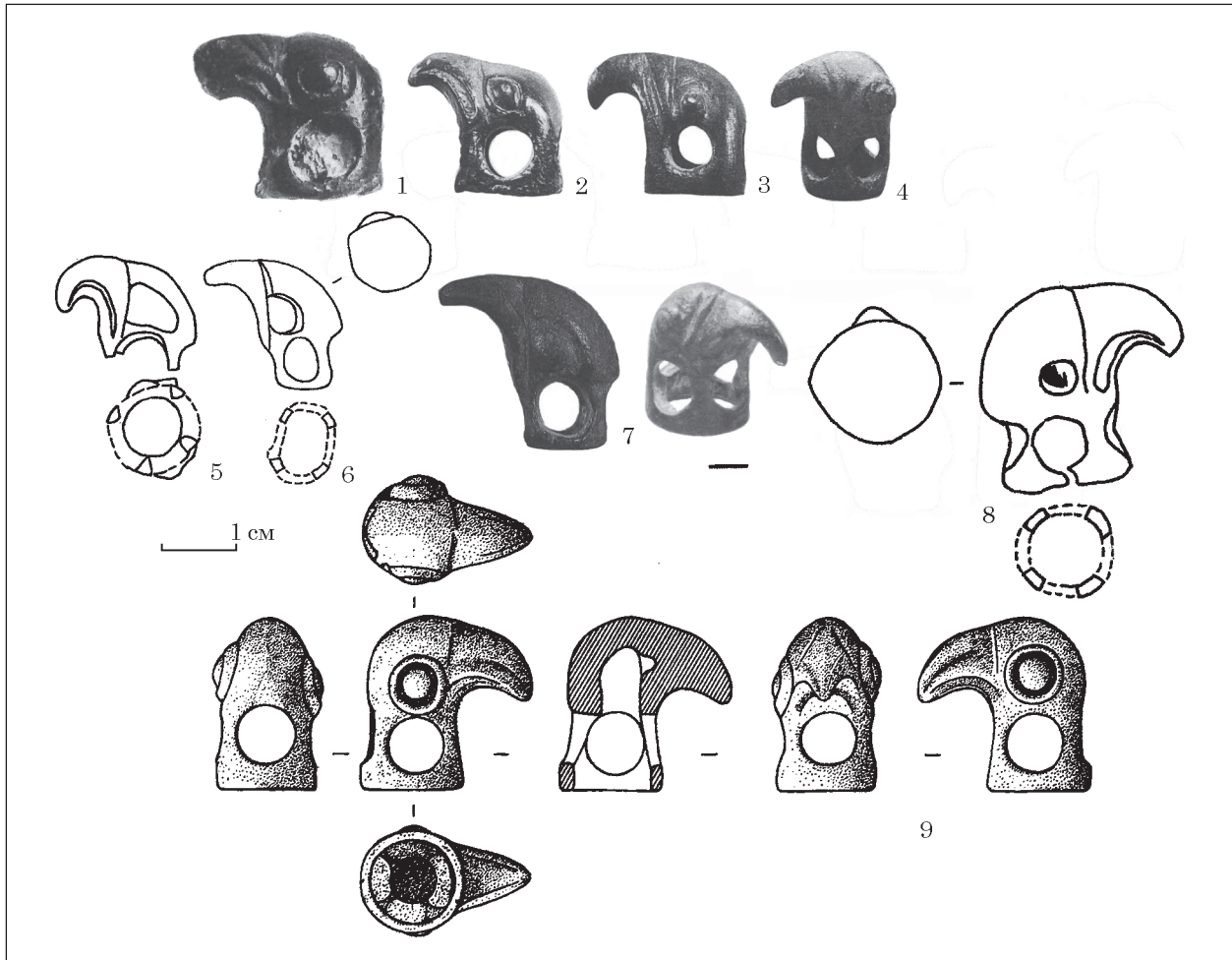

**Рис. 10.** Бронзовые зооморфные пронизи третьего типа второй группы: 1 — Сарды; 2, 3, 4, 7 — Малая Азия; 5, 6 — археологический музей Стамбула; 8 — Самсун; 9 — Британский музей (по Hauptmann, 1983; Акуау Meriçboyu 1997; Muscarella 1988; Curtis, Kruszynski 2002)

птицы со слабо изогнутым, заостренным клювом, подчеркнутой восковицей, а также выделенным округлым или миндалевидным глазом (рис. 10: 1—8).

Отличаясь различной степенью реалистичности и детализации в изображении птичьей головки, эти находки образуют довольно компактную территориальную серию в Малой Азии (Сарды, Самсун, Бостонский музей изящных искусств (США), Музей Метрополитен в Нью-Йорке (США), археологические музеи Стамбула (Турция) и университета Индианы (США)<sup>1</sup> (Waldbaum 1983, p. 40, pl. 6: 85; Hauptmann 1983, s. 265, taf. 56: 7—10; Акуау Meriçboyu 1997, s. 4, fig. 5—7; Muscarella 1988, p. 383, N 504; Dönmez 2011, p. 137, fig. 15). Размеры распределителей этого варианта составляют 2—2,5 см на 1,4—1,8 см.

На юге Восточной Европы бронзовые пронизи, оформленные в виде головки хищной птицы,

довольно хорошо известны на территории лесостепной Украины (11 экз.). Они обнаружены в Посулье (курган 9 Поповка), бассейне Тямина (курганы 38 Гуляй-Город и 344 Ташлык), а также в западных областях Украины и соседних районах Польши (курган 1 Братишев, Городница, Зваричив, Глодно и др.) (Могилев 2008, с. 351, рис. 130, 4—9; Kłosińska 2008; 2012, p. 380, fig. 2; Бандрівський 2010, с. 149, 150, рис. 2: 2, 3; 3: 1, 2). Зачастую головки у них изображались с сильно загнутым клювом и глазами, переданными выпуклым или углубленным кружком, хотя среди них имеются также изображения сходные с малоазийскими, например курган 38 Гуляй-Город. На основании сопровождающего погребального инвентаря эти предметы следует датировать в рамках первой половины — середины VI в. до н. э. (Махортых 2017).

К близкому времени рассматриваемые пронизи относятся и на территории Малой Азии (Waldbaum 1983; Иванчик 2001, с. 94). Исследователи, как правило, связывают происхождение таких зооморфных пронизей со скифской культурой юга Восточной Европы (Waldbaum 1983, p. 40; Hauptmann 1983; Muscarella 1988,

1. Беспаспортная находка близкой бронзовой пронизи в виде птичьей головки хранится в Британском музее (рис. 10: 9) (Curtis, Kruszynski 2002, p. 79, fig. 44: 183).

р. 383). Противоположной точки зрения придерживается А. И. Иванчик, которой причисляет их к так наз. псевдокочевническим предметам и соотносит с персами или гипотетической лидийской школой, не имеющей отношения к скифскому искусству (Иванчик 2001, с. 81, 84). Этот вывод представляется слабо аргументированным, поскольку не подкреплен рассмотрением конкретного археологического материала, коррелирующегося с художественными традициями упомянутых выше народов Передней Азии. Довольно поверхностным является и проведенный А. И. Иванчиком «анализ» изображений голов хищных птиц в раннескифском скифо-сибирском зверином стиле. Заметим, что помимо пронизей, он представлен и на целом ряде иных предметов материальной культуры кочевников Евразии, в том числе и на биметаллических чеканах также выявленных в Закавказье и Передней Азии (Müller-Karpe 1995; Папуашвили, Балахванцев 2016). Не учитывает А. И. Иванчик и того факта, что на обширных просторах Евразии, именно юг Восточной Европы является главным центром распространения разнообразно оформленных зооморфных пронизей VII—VI вв. до н. э. откуда они проникали на соседние и более отдаленные территории (Махортых 2017).

Изучение пронизей, найденных в Закавказье и Передней Азии, позволяет прийти к следующим выводам.

Находки уздечных распределителей к югу от Главного Кавказского хребта концентрируются, главным образом, на территориях Армении и Турции.

Среди приблизительно 50 рассмотренных пронизей выделяются две основные группы, представленные гладкими экземплярами геометрической формы и распределителями, имеющими зооморфное оформление. Последние доминируют и составляют около 80 % от общего числа имеющихся находок.

Наибольшее распространение среди геометрических образцов получили цилиндрические пронизи типа 1 группы 1 (8 экз.), тогда как среди зооморфных — клювовидно-когтевидные распределители типа 1 группы 2 (19 экз.).

Примечательно, что основная часть проанализированных находок обнаружена не в погребальных памятниках, как на Северном Кавказе и лесостепном Поднепровье, а на поселениях.

Появление традиции изготовления, а также широкое использование различных ремешковых распределителей, и в первую очередь зооморфных, к югу от Главного Кавказского хребта произошло в результате присутствия и активной деятельности на этой территории скифов юга Восточной Европы.

Основной период бытования раннескифских уздечных пронизей в Закавказье и Передней Азии приходится на вторую половину VII — первую половину VI вв. до н. э.

## ЛИТЕРАТУРА

- Алексеев, А. Ю. 2003. *Хронография Европейской Скифии*. Санкт-Петербург: Государственный Эрмитаж.
- Бандрівський, М. 2010. Образотворчі традиції на заході українського лісостепу у VII — напочатку VI ст. до нар. Хр.: витоки і причини трансформації. *Археологічний альманах*, 21, с. 145-177.
- Галанина, Л. К. 1997. *Келермесские курганы. «Царские» погребения раннескифской эпохи*. Москва: Палеограф.
- Иванчик, А. И. 2001. *Киммерийцы и скифы*. Москва: Институт всеобщей истории.
- Иессен, А. А. 1941. Археологические памятники Кабардино-Балкарии. *Материалы и исследования по археологии СССР*, 3, с. 7-50.
- Ильинская, В. А. 1968. *Скифы Днепровского лесостепного Левобережья*. Киев: Наукова думка.
- Ильинская, В. А. 1975. *Раннескифские курганы бассейна р. Тясмин*. Киев: Наукова думка.
- Козенкова, В. И. 2002. *Устоков дорского менталитета. Могильник эпохи поздней бронзы — раннего железа у аула Сержень-Юрт, Чечня*. Москва: Памятники исторической мысли.
- Кочевники Евразии на пути к империи. Из собрания Государственного Эрмитажа*. 2012. Федосеев, О. А. (ред.). Санкт-Петербург: Государственный Эрмитаж.
- Лесков, А. М., Эрлих, В. Р. 1999. *Могильник Фарс. Клады*. Москва: Государственный музей Востока.
- Махортых, С. В. 1998. Киммерийцы и древний Восток. *Вестник древней истории*, 2, с. 95-177.
- Махортых, С. В. 1999. О предскифских шлемовидных бляхах. В: Толочко, П. П. (ред.). *Проблемы скифо-сарматской археологии Северного Причерноморья*, Запорожье, с. 166-171.
- Махортых, С. В. 2016. Пронизи для перекрестных ремней из северокавказских памятников VII—VI вв. до н. э. В: Балахванцев, А. С. (ред.). *Кавказ и степь на рубеже эпохи поздней бронзы и раннего железа*. Москва: Институт востоковедения, с. 171-186.
- Махортых, С. В. 2017. Пронизи для перекрестных ремней конской упряжи на юге Восточной Европы в VII—VI вв. до н. э. *Археологія і давня історія України*, 2 (23), с. 166-184.
- Медведская, И. Н. 1992. Периодизация скифской архаики и древний Восток. *Российская археология*, 4, с. 88-107.
- Могилов, О. Д. 2008. *Спорядження коня скіфської доби у лісостепу Східної Європи*. Київ: ІА НАНУ.
- Новичихин, А. М. 1995. Материалы первой половины 1 тыс. до н. э. из долины Сукко. *Историко-археологический альманах*, 1, с. 63-67.
- Папуашвили, Р. И., Балахванцев, А. С. 2016. Биметаллические клеветцы из могильников Колхиды (Эргета П, Цаиши). В: Балахванцев, А. С. (ред.). *Кавказ и степь на рубеже эпохи поздней бронзы и раннего железа*. Москва: Институт востоковедения, с. 199-206.
- Патрушев, В. С., Халиков А. Х. 1982. *Волжские ананьинцы*. Москва: Наука.
- Пиотровский, Б. Б. 1950. *Кармир-Блур I*. Ереван: АН Армянской ССР.
- Пиотровский, Б. Б. 1952. *Кармир-Блур II*. Ереван: АН Армянской ССР.
- Полин, С. В. 1994. О походе Дария в Причерноморскую Скифию. В: Черненко, Е. В. (ред.). *Древности скифов*. Киев: ИА НАНУ, с. 86-102.
- Рябкова, Т. В. 2010. К вопросу о «скифских» бусах в Тейшебаини. *Археологический альманах*, 21, с. 178-188.

- Рябкова, Т. В. 2012. Уздечные принадлежности скифского типа из Тейшебаини. *Российский археологический ежегодник*, 2, с. 360-382.
- Трейстер, М. Ю. 2010. Серебряный ритон и золотая гривна из Ново-Кумакского кургана № 1/1971. В: Мошкова, М. Г. (ред.). *Археология и палеоантропология Евразийских степей и сопредельных территорий*. Москва: Таус, с. 355-377.
- Эрлих, В. Р. 2010. Узда Колхиды и Центральной Грузии античной эпохи: к проблеме выделения традиций. В: Мошкова, М. Г. (ред.). *Археология и палеоантропология Евразийских степей и сопредельных территорий*. Москва: Таус, с. 73-106.
- Akyuay Meriçboyu, Y. 1997. At Koşumlarında Kayış Dağıtıcıları. *Arkeoloji ve Sanat*, 76, s. 2-9.
- Alexandrescu, P. 2010. *Achämenidische Zaumzeugornamente in Istros*. Perser, Skythen, Saken. *Archäologische Mitteilungen aus Iran und Turan*, 42, s. 267-284.
- Amiet, P. 1998. Passants de brides achéménides de Suse. *Iranica Antiqua*, 33, s. 143-149.
- Bammer, M. 1992. Ivories from the Artemision at Ephesus. In: Fitton, J. L. (ed.). *Ivory in Greece and the Eastern Mediterranean from the Bronze Age to the Hellenistic Period*. London, p. 185-204.
- Bill, A. 2003. Studien zu den Gräbern des 6. bis 1. Jahrhunderts v. Chr. in Georgien: unter besonderer Berücksichtigung der Beziehungen zu den Steppenvölkern. *Universitätsforschungen zur prähistorischen Archäologie*, 96, S. 1-269.
- Calmeyer, P. 1985. Zur Genese altiranischer Motive, 9. Die Verbreitung des westiranischen Zaumzeugs im Achaimidenreich. *Archäologische Mitteilungen aus Iran*, 16, S. 125-144.
- Curtis, J., Kruszynski, M. 2002. *Ancient Caucasian and related material in the British Museum*. London: British Museum.
- Dönmez, Ş. 2011. New evidences on the existence of the Eurasian horse-riding nomads in the Black Sea region, Turkey. In: Öztan, A., Dönmez, Ş. (ed.). *Studies presented in Honour of Önder Bilgi*. Ankara, p. 135-146.
- Devedjian, S. 2006. *Lori Berd*. Erevan: Guitoutiun.
- Hauptmann, H. 1983. *Neue Funde eurasischer Steppennomaden in Kleinasien*. In: Boehmer, R. M., Hauptmann, H. (ed.). *Beiträge zur Altertumskunde Kleinasien: Festschrift für Kurt Bittel*. Mainz, S. 251-270.
- Herzfeld, E. 1941. *Iran in the Ancient East*. London, New York.
- Hogarth, D. G. 1908. *Excavations at Ephesus: the archaic Artemisia*. London.
- Kłosińska, E. M. 2008. Einmalige Funde der Kopfgestellverzierung aus dem südöstlichen Lublin-Land. *Sprawozdania Archeologiczne*, 60, S. 265-294.
- Kłosińska, E. M. 2012. A unique find of Scythian provenance from the Lublin Region. In: Blajer, W. (ed.). *Peregrinationes archaeologicae in Asia et Europa Joanni Chochorowski dedicatae*. Kraków: Profil-Archeo w Pękowicach Krakowa, p. 335-339.
- Mehnert, G. 2008. *Skythika in Transkaukasien. Reiternomadische Sachkultur im archaologischen Fundkontext*. Wiesbaden.
- Moorey, P. R. S. 1985. The Iranian contribution to Achaemenid material culture. *Iran*, 23, p. 21-37.
- Müller-Karpe, V. 1995. Atlı Göçebelerden Kalma Anadolu'daki Kovanlı Savaş Kazmaları. In: A. Erkanal, A., Erkanal, H. (eds.). *Memoriam İ. Metin Akyurt Bahattin Devam Anı Kitabı. Eski Yakın Doğu Kültürü Üzerine İncelemeler*. İstanbul, s. 233-237.
- Muscarella, O. W. 1988. *Bronze and iron: Ancient Near Eastern artifacts in the Metropolitan Museum of Art*. New York.
- Muscarella, O. W. 2012. Hasanlu and Urartu. *Biainili-Urartu. The proceedings of the symposium held in Munich 12—14 October 2007*. Leuven: Peeters, p. 265-279.
- Omura, S. 1992. Yili Kaman-Kalehöyük Kazilari. *Kazi Sonuçları Toplantıları*. XIII, 1, s. 319-336.
- Stucky, R. 1985. *Anatolisch-iranisches Zaumzeug in Ost und West*. *Archäologische Mitteilungen aus Iran*, 16, s. 119-124.
- Ursuțiu, A., Urák, M. 2016. Iron Age girl in a bronze age pit? A child burial of the Ciunbrud cultural group from Orosia (HU: Marosozsi), Mureş County. *Settlements of Life and Death. Studies from Prehistory to Middle Ages*. Cluj-Napoca.
- Waldbaum, J. C. 1983. *Metalwork from Sardis: The Finds Through 1974*. Cambridge.
- Voigt, M. M., DeVries, K., Henrickson, R. C., Lawall, M., Marsh, B., Gürsan-Salzman, A., Young, T. C. 1997. Fieldwork at Gordion: 1993—1995, *Anatolica*, 23, p. 1-59.

## REFERENCES

- Alekseev, A. Yu. 2003. *Khronografiya evropejskoj Skifi*. Sankt-Peterburg: Gosudarsvenniy Ermitazh.
- Bandrivskiy, M. 2010. Obrazotvorchi traditsii na zakhodi ukrainskogo lisostepu u VII — na pochatku VI st. do nar. Khr.: vitoki i prichiny transformatsii. *Arkheologicheskiy almanakh*, 21, s. 145-177.
- Galanina, L. K. 1997. *Kelmesskie kurgany. «Tsarskie» pogrebeniya ranneskifskoy epokhi*. Moskva: Paleograf.
- Ivanchik, A. I. 2001. *Kimmerijsy i Skify*. Moskva: Institut vseobschej istorii.
- Iessen, A. A. 1941. Arkeologicheskie pamyatniki Kabardino-Balkarii. *Materialy i issledovaniya po arkeologii SSSR*, 3, s. 7-50.
- İlinskaya, V. A. 1968. *Skify Dneprovskogo lesostepnogo Levoberezh'ya*. Kiev: Naukova dumka.
- İlinskaya, V. A. 1975. *Ranneskifskie kurgany bassejna r. Tyas'min*. Kiev: Naukova dumka.
- Kozenkova, V. I. 2002. *U istokov gorskogo mentaliteta. Mogilnik epokhi bronzy — rannego zheleza u aula Sershen-Yurt, Chechnya*. Moskva: Pamyatniki istoricheskoy mysli.
- Kochevniki Evrazii na puti k imperii. *Iz sobraniya Gosudarsvennogo Ermitazha*. 2012. Fedoseenko, O. A. (ed.). Sankt-Peterburg: Gosudarsvenniy Ermitazh.
- Leskov, A. M., Erlikh, V. R. 1999. *Mogilnik Fars / Klady*. Moskva: Gosudarsvenniy muzey Vostoka.
- Makhortkyk, S.V. 1998. Kimmerijsy i drevniy Vostok. *Vestnik drevney istorii*, 2, s. 95-177.
- Makhortkyk, S. V. 1999. O predskifskikh shlemovidnykh blyakhakh. In: Tolochko, P. P. (ed.). *Problemy skifo-sarmatskoj arkeologii Severnogo Prichernomorja*. Zaporozh'e, s. 166-171.
- Makhortkyk, S. V. 2016. Pronizi dlya perekrestnykh remnej iz severokavkazskikh pam'yatnikov VII—VI vv. do n. e. In: Balakhvantsev, A. S. (ed.). *Kavkaz i step na rubezhe epokhi pozdney bronzy i rannego zheleza*. Moskva: Institut vostokovedeniya, s. 171-186.
- Makhortkyk, S. V. 2017. Pronizi dlya perekrestnykh remnej konskoj upryazhi na yuge Vostochnoy Evropy v VII—VI vv. do n. e. *Arkheolohiia i davnii istoriia Ukrainy*, 2 (23), s. 279-291.
- Medvedskaya, I. N. 1992. Periodizatsiya skifskoy arkhaiki i drevniy Vostok. *Rossiyskaya arkeologiya*, 4, s. 88-107.
- Mogilov, O. D. 2008. *Sportadzhennia konia skifs'koi dobi v lisostepu Shhidnoy Evropi*. Kiev, Kam'ianets Podil'skiy: IA NANU.
- Novichikhin, A. M. 1995. Materialy pervoy poloviny 1 tys. do n. e. iz doliny Sukko. *Istoriko-arkheologicheskiy almanakh*, 1, s. 63-67.

- Papuashvili, R. I., Balakhvantsev, A. S. 2016. Bimetallicheskie klevtsy iz mogilnikov Kolkhidy. In: Balakhvantsev, A. S. (ed.). *Kavkaz i step na rubezhe epokhi pozdney bronzy i rannego zheleza*. Moskva: Institut vostokovedeniya, s. 199-206.
- Patrushev, V. S., Khalikov, A. Kh. 1982. *Volzhskie anan'intsy*. Moskva: Nauka.
- Piotrovskiy, B. B. 1950. *Karmir-Blur I*. Erevan: AN Armyanskoy SSR.
- Piotrovskiy, B. B. 1952. *Karmir-Blur II*. Erevan: AN Armyanskoy SSR.
- Polin, S. V. 1994. O pokhode Dariya v Prichernomorskuyu Skifui. In: Chernenko, E. V. (ed.). *Drevnosti skifov*. Kiev: IA NANU, s. 86-102.
- Ryabkova, T. V. 2010. K voprosu o «skifskikh» busakh v Tejshebaini. *Arkheologicheskii almanakh*, 21, s. 178-188.
- Ryabkova, T. V. 2012. Uzdechnye prinadlezhnosti skifskogo tipa iz Tejshebaini. *Rossiiskii arkheologicheskii ezhegodnik*, 2, s. 360-382.
- Trejster, M. Yu. 2010. Serebryaniy riton i zolotaya grivna iz Novo-Kumakskogo kurgana N 1/1971. In: Moshkova, M. G. (ed.). *Arkheologiya i paleoantropoliya Evrazijskikh stepey i sopredelnykh territoriy*. Moskva: Taus, s. 355-377.
- Erlikh, V. R. 2010. Uzda Kolkhidy i Tsentralnoj Gruzii antichnoj epokhi: k probleme vydeleniya traditsiy. In: Moshkova, M. G. (ed.). *Arkheologiya i paleoantropoliya Evrazijskikh stepey i sopredelnykh territoriy*. Moskva: Taus, s. 73-106.
- Akyay Meriçboyu, Y. 1997. At Köşumlarında Kayış Dağtıcılar. *Arkeoloji ve Sanat*, 76, s. 2-9.
- Alexandrescu, P. 2010. Achämenidische Zaumzeugornamente in Istros. Perser, Skythen, Saken. *Archäologische Mitteilungen aus Iran und Turan*, 42, s. 267-284.
- Amiet, P. 1998. Passants de brides achéménides de Suse. *Iranica Antiqua*, 33, s. 143-149.
- Bammer, M. 1992. Ivories from the Artemision at Ephesus. In: Fitton, J. L. (ed.). *Ivory in Greece and the Eastern Mediterranean from the Bronze Age to the Hellenistic Period*. London, p. 185-204.
- Bill, A. 2003. Studien zu den Gräbern des 6. bis 1. Jahrhunderts v. Chr. in Georgien: unter besonderer Berücksichtigung der Beziehungen zu den Steppenvölkern. *Universitätsforschungen zur prähistorischen Archäologie*, 96, S. 1-269.
- Calmeyer, P. 1985. Zur Genese altiranischer Motive, 9. Die Verbreitung des westiranischen Zaumzeugs im Achämenidenreich. *Archäologische Mitteilungen aus Iran*, 16, S. 125-144.
- Curtis, J., Kruszynski, M. 2002. *Ancient Caucasian and related material in the British Museum*. London: British Museum.
- Dönmez, Ş. 2011. New evidences on the existence of the Eurasian horse-riding nomads in the Black Sea region, Turkey. In: Öztan, A., Dönmez, Ş. (eds.). *Studies presented in Honour of Önder Bilgi*. Ankara, p. 135-146.
- Devedjian, S. 2006. *Lori Berd*. Erevan: Guitoutiun.
- Hauptmann, H. 1983. Neue Funde eurasischer Steppennomaden in Kleinasien. In: Boehmer, R. M., Hauptmann, H. (ed.). *Beiträge zur Altertumskunde Kleinasien: Festschrift für Kurt Bittel*. Mainz, S. 251-270.
- Herzfeld, E. 1941. *Iran in the Ancient East*. London, New York.
- Hogarth, D. G. 1908. *Excavations at Ephesus: the archaic Artemisia*. London.
- Kłosińska, E. M. 2008. Einmalige Funde der Kopfgestellverzierung aus dem südöstlichen Lublin-Land. *Sprawozdania Archeologiczne*, 60, S. 265-294.
- Kłosińska, E. M. 2012. A unique find of Scythian provenance from the Lublin Region. In: Blajer, W. (ed.). *Peregrinationes archaeologicae in Asia et Europa Joanni Chochorowski dedicatae*. Kraków: Profil-Archeo w Pękowicach Krakowa, p. 335-339.
- Mehnert, G. 2008. *Skythika in Transkaukasien. Reiternomadische Sachkultur im archaologischen Fundkontext*. Wiesbaden.
- Moorey, P. R. S. 1985. The Iranian contribution to Achaemenid material culture. *Iran*, 23, p. 21-37.
- Müller-Karpe, V. 1995. Ath Göçebelерden Kalma Anadoludaki Kovanlı Savaş Kazmaları. In: Erkanal, A., Erkanal, H. (eds.). *Memoriam İ. Metin Akyurt Bahattin Devam Anı Kitabı. Eski Yakın Doğu Kültürü Üzerine İncelemeler*. İstanbul, s. 233-237.
- Muscarella, O. W. 1988. *Bronze and iron: Ancient Near Eastern artifacts in the Metropolitan Museum of Art*. New York.
- Muscarella, O. W. 2012. Hasanlu and Urartu. *Bianili-Urartu. The proceedings of the symposium held in Munich 12—14 October 2007*. Leuven: Peeters, p. 265-279.
- Omura, S. 1992. Yili Kaman-Kalehöyük Kazıları. *Kazı Sonuçları Toplantıları*, XIII, 1, s. 319-336.
- Stucky, R. 1985. *Anatolisch-iranisches Zaumzeug in Ost und West. Archäologische Mitteilungen aus Iran*, 16, s. 119-124.
- Ursuțiu, A., Urák, M. 2016. Iron Age girl in a bronze age pit? A child burial of the Ciumbud cultural group from Orosia (HU: Marososzi), Mureș County. *Settlements of Life and Death. Studies from Prehistory to Middle Ages*. Cluj-Napoca.
- Waldbaum, J. C. 1983. *Metalwork from Sardis: The Finds Through 1974*. Cambridge.
- Voigt, M. M., DeVries, K., Henrickson, R. C., Lawall, M., Marsh, B., Gürsan-Salzman, A., Young, T. C. 1997. Fieldwork at Gordion: 1993—1995, *Anatolica*, 23, p. 1-59.

S. V. Makhortyk

## HARNESSE FITTINGS OF 7<sup>th</sup>—6<sup>th</sup> CENTURIES BC IN THE TRANSCAUCASIA AND THE NEAR EAST

The article is devoted to the analysis of different types of metal and bone harness fittings of VII—VI centuries BC which were found in the South Caucasus and the Near East. Among those fittings, which are constituted about 50 artifacts, two major groups could be distinguished: plain fittings of various geometric shapes and fittings with zoomorphic decorations. The latter group dominates and constitutes about 80 % of the total number of findings. The major regions of distribution of these horse harness attachments are Armenia and Turkey. The cylindrical harness fittings of the first type from the group 1 were the most widespread among the geometrical samples (8 items), while among the zoomorphic ones — claw-shaped, or beak-shaped objects of type 1 from the group 2 (19 items). It should be noted that the majority of the analyzed finds were found not in burial monuments, as in the Northern Caucasus and in the Ukrainian forest-steppe, but at settlements. The emergence of the tradition of manufacturing, as well as the widespread using of various types of harness fittings, and primarily the zoomorphic ones, to the South of the main Caucasian ridge, was the result of the staying and activity on this territory of the Scythians of the South of Eastern Europe. The main period of existence of strap-dividers in Transcaucasia and the Near East was the second half of the VII — the first half of the VI centuries BC.

**Keywords:** horse harness, South Caucasus, the Near East, VII—VI centuries BC.

Одержано 20.02.2018

**МАХОРТИХ Сергій Володимирович**, доктор історичних наук, провідний науковий співробітник, Інститут археології НАН України, пр. Героїв Сталінграда 12, Київ, 04210, Україна, [makhortyk@yahoo.com](mailto:makhortyk@yahoo.com).

**МАКХОРТЫКH Sergey Vladimirovich**, Doctor of Historical Sciences, Principal Researcher, Institute of Archaeology, National Academy of Sciences of Ukraine, Heroiv Stalingradu ave. 12, Kyiv, 04210, Ukraine, [makhortyk@yahoo.com](mailto:makhortyk@yahoo.com).