

ПУБЛІКАЦІЯ АРХЕОЛОГІЧНИХ МАТЕРІАЛІВ

УДК: 904.23(477-25)°653°

М. О. Гунь

КЕРАМІЧНИЙ КОМПЛЕКС ДАВНЬОРУСЬКОГО ГОРИЗОНТУ ПОСЕЛЕННЯ СОФІЙСЬКА БОРЩАГІВКА (за матеріалами розкопок 2008—2013 рр.)

Публікацію присвячено функціональному та морфологічному аналізу керамічного комплексу середньовічного горизонту, розміщеного у південно-західних передмістях Києва — багаточарового селища Софіївська Борщагівка, що з 2008 р. систематично досліджується Північною експедицією Інституту археології НАН України. Багатий асортимент виявлених розкопками керамічних виробів та розвинуті технології їх виготовлення свідчать про високий рівень розвитку матеріальної культури місцевого населення.

Ключові слова: кухонний посуд, тарний посуд, столовий посуд, гончарна кераміка, сільське поселення, Софіївська Борщагівка, археологія.

Багаточарове поселення Софіївська Борщагівка — яскрава пам'ятка археології, де представлено матеріали від кам'яної доби до періоду українського козацтва. Найчисленніша категорія знахідок з пункту — фрагменти гончарного посуду давньоруського часу, зібрані під час досліджень культурного шару та заповнення об'єктів житлового та господарсько-побутового призначення. Широкий і повний аналіз моделі життя мешканців сільських околиць Києва неможливий без дослідження керамічних виробів, які характеризують хронологію, виробничі аспекти, культурні й торговельні зв'язки як із найближчими сусідами, так і з більш віддаленими територіями.

У 2008—2013 рр. під керівництвом І. А. Готуна і О. М. Казиміра¹ Борщагівським загоном Північної експедиції було вивчено кілька ділянок загальною площею близько 5000 м². На значній

площі культурний шар частково або повністю знищено земляними роботами, перевідкладено, засипано будівельним сміттям. Об'єкти часто фіксувалися лише на рівні материка (Казимір та ін. 2013, с. 200—203; 2014, с. 151—152). Значну частину матеріалів втрачено. Відліла колекція гончарного посуду складає 2172 одиниці, серед яких переважна більшість належить кухонним горщикам. Окрім цього знайдено 55 фрагментів амфор, кілька корчаг та дрібні уламки столового посуду, серед якого трапляється полив'яний.

Кераміка із Софіївської Борщагівки в переважній більшості включає виробы, характерні для території південноруського села (Петрашенко 2005, с. 50—73; Біляева та ін. 2003, с. 111—121). Подібний асортимент ужиткового посуду відомий і в київських колекціях (Голочко та ін. 1981, с. 298—301). На поселенні він хронологічно вкладається у період з першої половини XI до другої половини XIII ст. Показово, що за керамічними матеріалами виявлені житлово-господарські об'єкти поділяються на споруди XI ст., де профільовані частини представлено манжетоподібними формами з відігнутих потовщеним краєм, та XII ст., де манжет повністю витіснено підокруглими класичними типами, що властиво багатьом пам'яткам (Кучера 1986, с. 448—449). Їх форми досить різноманітні, але вони ще не отримали ні специфічного грибоподібного профілю, властивого XIII ст., ні розповсюджених варіантів його видозмін. Тому загальноприйняту широку дату «XII — перша половина XIII ст.» можна зв'язати до XII ст. для окремих об'єктів і навколишніх ділянок. Форми, які можуть бути продатовані XIII ст., трапляються в мішаному культурному шарі, тому доцільно їх використовувати як хроноіндикатори для загальної площі поселення, а не для окремих елементів забудови.

1. Користуючись нагодою, висловлюю щиру вдячність дослідникам за надану можливість вивчати неопубліковані матеріали їх розкопок.

Кухонний посуд XI ст. репрезентований уламками верхніх частин горщиків та вінець (рис. 1). Посудини округлобокі, з відігнутими назовні фігурними вінцями, невисокими шийками та вираженими плічками. Декоровані врізними лініями як по плічку, так і по верхній частині посудини (рис. 2: 5, 9). Зрідка трапляються профілі з врізними лініями зсередини чи ззовні закраїни. Хвилясті візерунки зустрічаються рідко, нігтьові заціпи і насічки відсутні. Горщики зазвичай мають щільне, добре випалене тісто та ретельно оброблену поверхню без додаткового декору, що властиво поселенню Автунічі (Готун, Шевцова 1995, с. 70—71), рельєфні манжети вінець візуально роблять форму вишуканішою (рис. 2: 2, 6, 10). Діаметри верхніх частин варіюються в середньому від 15 до 25 см. Решту параметрів з огляду на значну фрагментованість знахідок визначити складно.

Посуд XII ст. на поселенні представлений цілими, фрагментованими та реконструйованими горщиками, які мають в переважній більшості класичні для цього періоду вінця підокруглої форми, виконані шляхом загику всередину горщика гончарної маси (рис. 1: 1—3; 2: 11, 16, 20, 21). Поширені профілі листоподібної форми (рис. 1: 6, 8), вертикальні вінця з горизонтальним чи навскісним зрізом закраїни (рис. 1: 12; 2: 1), підокруглі форми з витягнутою досередини або назовні гончарною масою (рис. 1: 4, 9, 10), що демонструють еволюційні зміни в профілюванні або появу нових типів посуду, які виготовляли паралельно з традиційними. Шийки невисокі, S-подібної форми, рідше трапляються витягнуті чи наближені до циліндричних. У XII ст. здебільшого декорується плічко посудини, зрідка — шийка. Переважають врізні лінії, які часто комбінуються з хвилями, нігтьовими вдавленнями, наколами (рис. 3: 12—26). З'являється новий елемент оздобу, не притаманний борщагівській кераміці попереднього періоду — декорування верхньої частини закраїни нігтьовими вдавленнями, косими або насіннеподібними насічками (рис. 1: 6; 3: 1, 2). Діаметри гончарних виробів різноманітні: від 10 до 35 см. Найчастіше трапляються посудини, діаметри яких коливаються в межах 20—25 см. Горщики з діаметрами менше 20 см округлобокі, низьких пропорцій, розмір дна може відповідати вінцям, але частіше денце значно поступається верхній частині. У випадках, коли діаметр вінець перевищував 25 см, посудину виготовляли високою з плавним виходом на дно діаметром 8—11 см. Така специфічна форма, яка здається нестійкою і непропорційною, визначена цільовим призначенням кухонних горщиків: приготування їжі максимально швидко і за найменших витрат палива. Тепло в печі піднімалося вгору від жару і розігрівало найширшу частину посудини, відтак, при збільшеній площі нагрівання рідина закипала швидше.

Горщики XIII ст. значно фрагментовані (рис. 2: 22), тому їх важко охарактеризувати.

Варто лише відзначити, що морфологічно вони продовжують традиції попередніх часів. Профілювання змінюється в напрямку потовщення внутрішньої частини закраїни та витягування в формі «дзьоба» зовнішньої, що надає вінцям деякої масивності на противагу вишуканим тонким формам XI—XII ст.

Охарактеризований посуд виготовлявся в техніці спіральної чи горизонтально-стрічкового наліпу з донного (рис. 2: 23) або донно-емкісного (рис. 2: 25) начину. На зламах чітко простежується наявність відповідної технології. Якщо стінка була надто тонкою, майстер у відповідних місцях додавав окремі клаптики тіста, затираючи та підрізаючи зайве. Гончарна маса щільна, однорідна, з домішками просіяного піску, іноді з карбонатними чи залістистими вклученнями, які цілком можуть бути складовою глини, а не опіснювачами. Зрідка поверхня виробів ангобувалась. Випал рівномірний, якісний, посуд має світло-сірі, сіро-коричневі, зрідка темні відтінки.

Досить унікальним за технікою обробки поверхні є горщик першої половини XII ст., зафіксований в черені печі об'єкту 18 (рис. 1: 2). Посудину виготовлено в техніці горизонтально-стрічкового наліпу зі значною концентрацією крупнозернистого річкового піску в складі гончарної маси. Зовнішня поверхня вкрита товстим шаром ангобу, який місцями сягає товщини 5 мм Цей глиняний шар приховує всі недоліки поверхні, роблячи її ідеально гладкою. Така техніка надає шаруватості, до того ж горщик зазнавав впливу високих температур, що призвело до злущування додаткового шару. Орнамент відсутній. На денці розміщено тавро у вигляді потрійного кола з групами точок. Використано підсіпку з непросіяного попелу. Горщик знайдено в одному екземплярі, тому невідомо, чи використовували такий посуд в господарстві, і як подібні морфологічні особливості могли впливати на якість та практичність виробу.

Вивчення нижніх частин посудин дозволило визначити деякі технологічні моменти. Майже всі горщики мали рівне дно, хоча трапляються одиничні екземпляри з бортиком по зовнішньому краю чи ввігнутими досередини денцями. На думку фахівців, такі сліди, імовірно, зумовлені особливостями конструкції гончарного кола або ж перехідними етапами в розвитку гончарства і технічних прийомів обточування посудин (Бобринский 1978, с. 37—48).

Як підсіпку використовували пісок, іноді попіл, товчену глину чи полову. Зафіксовано поодинокі випадки використання грубої тканини перехресного плетіння замість вищезазначених компонентів.

Одна нижня частина горщика та уламок денця з тавром-колом (рис. 4: 1, 2) заслуговують окремої уваги. Ці речі мають просвердлені отвори та шар органічної блискучої речовини чорного кольору на поверхні. Є підстави вва-



Рис. 1. Горщики з поселення Софіївська Борщагівка



Рис. 2. Верхні та нижні частини кухонних посудин

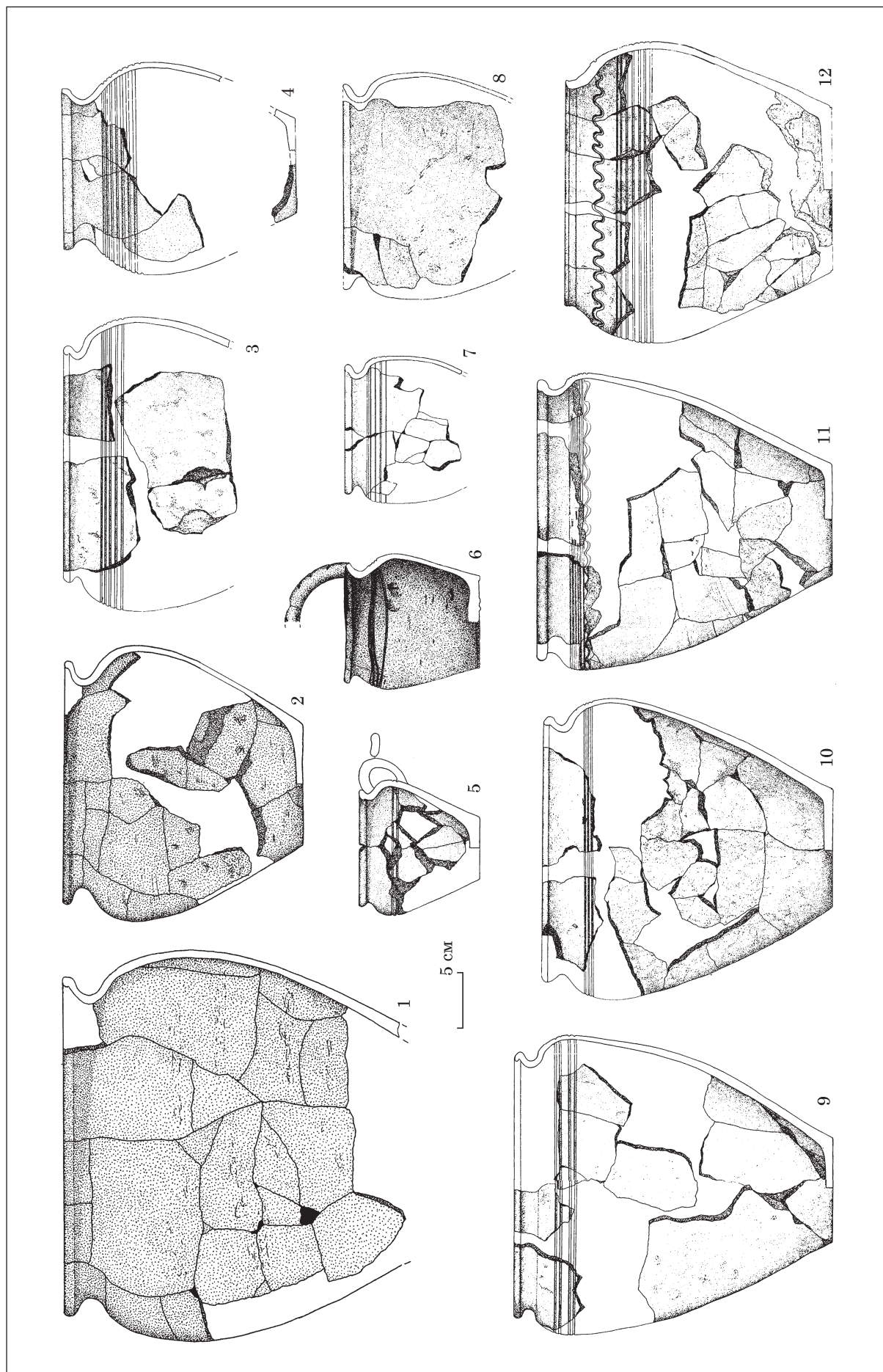

Рис. 3. Основні орнаментальні композиції гончарної кераміки XI — першої половини XIII ст

жати їх свідченням застосування на поселенні корчажного способу лісохімічного промислу. Подібні речі зафіксовано на низці сільських поселень: Автуничі, Ліскове, Рів II, Віта Поштова, Колонщина, Обухів II. На базі Північної постійнодіючої експедиції експериментальним шляхом було виготовлено посуд та відтворено даний технологічний процес, в результаті чого дослідниками було отримано близько 150 гр рідкого дьогтю (Готун та ін. 2007, с. 225).

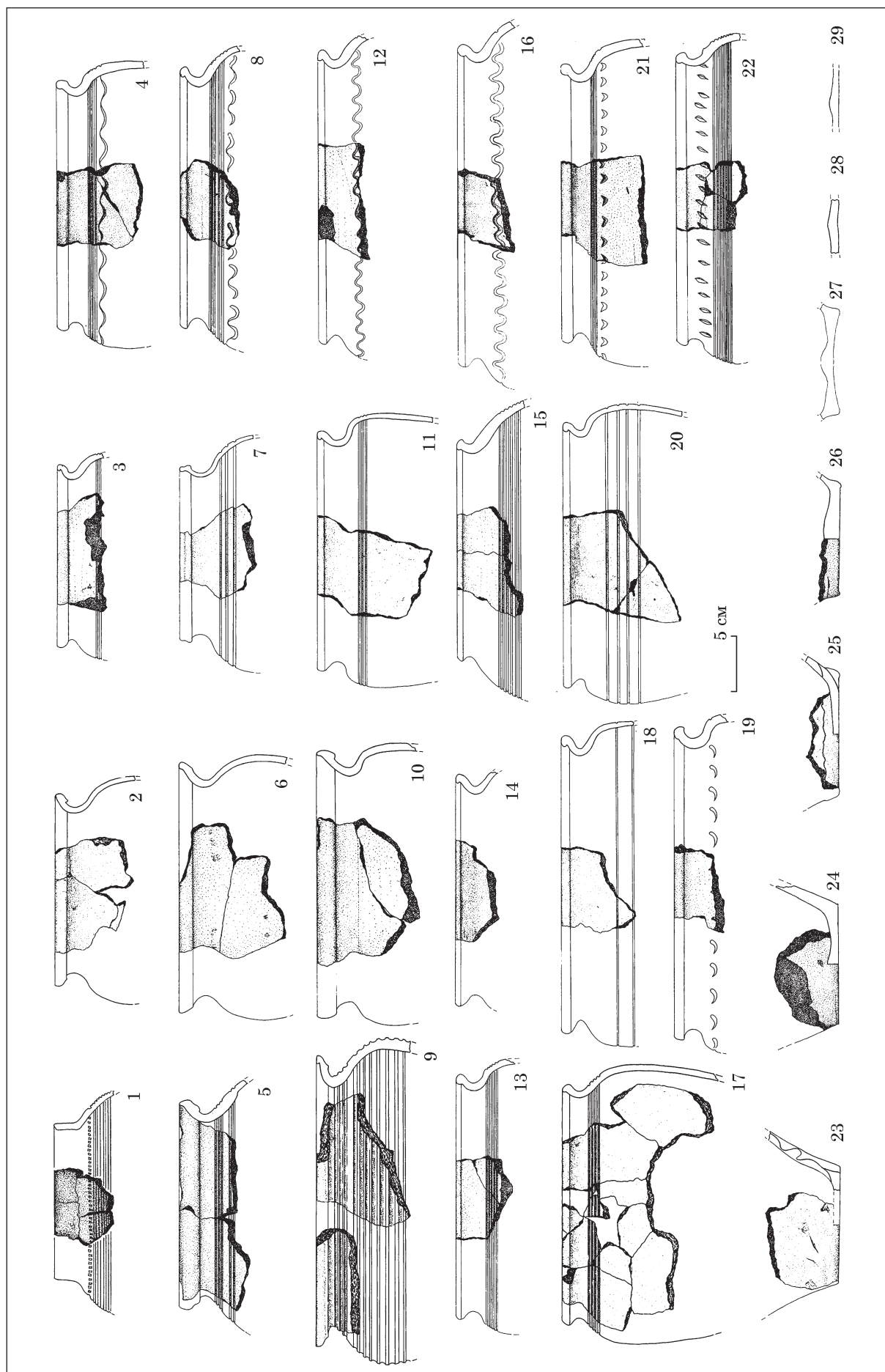
Окремої уваги заслуговують тавра. Їх мало, але сюжети досить різноманітні, серед яких трапляються унікальні знаки. Питання походження і смислового навантаження тавр на сьогодні залишається відкритим. Деякі міркування з цього приводу висловлені (Возний 2010, с. 31—44; Готун, Гуць 2014, с. 43—45; Готун, Шевцова 1995, с. 70, 71; Гуць 2013, с. 31—46; Калюк, Сагайдак 1988, с. 36—47; Петрашенко 2005, с. 69, Рыбаков 1948, с. 363—367, Розенфельдт 1997b; Толочко та ін. 1981, с. 294—298), але одностайної думки поки не сформовано. Знаки на денцях посуду з'явилися з конкретним цільовим призначенням, виконуючи певну функцію від моменту появи першої кружалної кераміки до переходу гончарства на ринкові відносини. Відповідно в Київській Русі вони з'являються в X ст. з приходом гончарного кола, більш масово трапляються в XI — першій половині XII ст., хоча немало їх зустрічається і в XIII ст. До XIV ст. знаки на денцях посуду поступово зникають. Це означає, що до XIV ст. тавра втратили своє значення або їх роль почало виконувати щось інше. Якби вони несли в собі, наприклад, знаки майстра, сакрально-охоронну функцію, були мірами об'єму, то їх можна було б наносити на зрізані з гончарного кола денця штампом чи будь-яким іншим способом. У гончарних майстернях Києва (Калюк, Сагайдак 1988, с. 36—47), Автуничів (Готун, Шевцова 1995, с. 70, 71) зафіксовано та досліджено серії тавр, виготовлених з використанням однієї матриці, але це не пояснює їх прямого

призначення. Масовість княжих знаків теж не дає абсолютного розуміння, що саме вони означали. Знахідки їх на сільських поселеннях (Григорівка, Ходосівка-Рославське, а тепер і Софіївська Борщагівка) суперечать думці про те, що подібні речі присутні лише у великих містах чи адміністративних центрах (Рыбаков 1948, с. 363—367). Таким чином, питання про те, що означають тавра, для чого їх створено, чому використовували настільки різноманітну систему символів і як вони взаємопов'язані між собою на величезній території Київської Русі, потребує подальших досліджень.

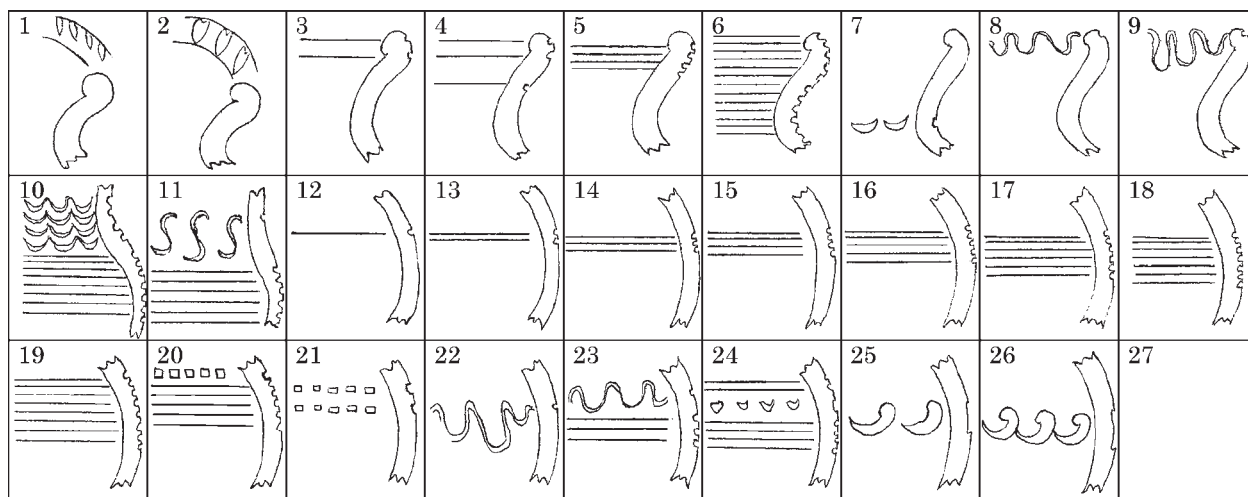
Нині з Борщагівки відомо 21 фрагмент денця, де 4 тавра читаються повністю, решта — фрагментовані. Серед поширених сюжетів одиничні, подвійні та потрійні кола (рис. 4: 2—4, 8—12, 15, 16), один хрест в колі (рис. 4: 13), два сюжети «колес» (рис. 4: 7, 14), одна решітка в колі (рис. 4: 6), один вписаний в коло ромб з променями, що виходять з його вершин (рис. 4: 5). Три тавра не читаються (рис. 4: 17, 18, 20). До окремої рідкісної групи відносяться тавра-літери, які трапляються рідко і кожен зі знаків унікальний. На поселенні Софіївська Борщагівка відомо один сюжет, схожий на рукописну велику літеру «З» (рис. 4: 19). Аналогів поки що не знайдено. Остання група включає три екземпляри двозубців (рис. 4: 21—23). Один з них має дзвоноподібну основу (рис. 4: 23), один — підпрямокутну із завитками при завершеннях (рис. 4: 21), останній фрагментований (основу втрачено) (рис. 4: 22).

Борщагівські тавра демонструють різнопланову картину знаків, навіть повторювані сюжети одиничного чи подвійного кола виготовлені на різних матрицях. Усі тавровані горщики чи їх уламки мають різні об'єми й форми, відмінні морфологічні особливості і не вказують на жодну системність.

Тарний посуд на Борщагівці репрезентований уламками візантійських амфор, масивним вушком горщика та трьома фрагментами корчаг.



Рис. 4. Денця горщиків спеціального призначення (1, 2); тавра (3—23)



Рис. 5. Тарна кераміка

Амфорні матеріали включають 55 уламків, часто дрібних чи розшарованих. За визначенням В. В. Булгакова, у південному Подніпров'ї такі посудини побутують із Х до середини XIII ст. Привертає увагу одна частково реконструйована амфора (рис. 5: 1), що містить на плічкові залишки нанесеного після випалу графіті, яке достовірно не читається (Булгаков 2010, с. 82).

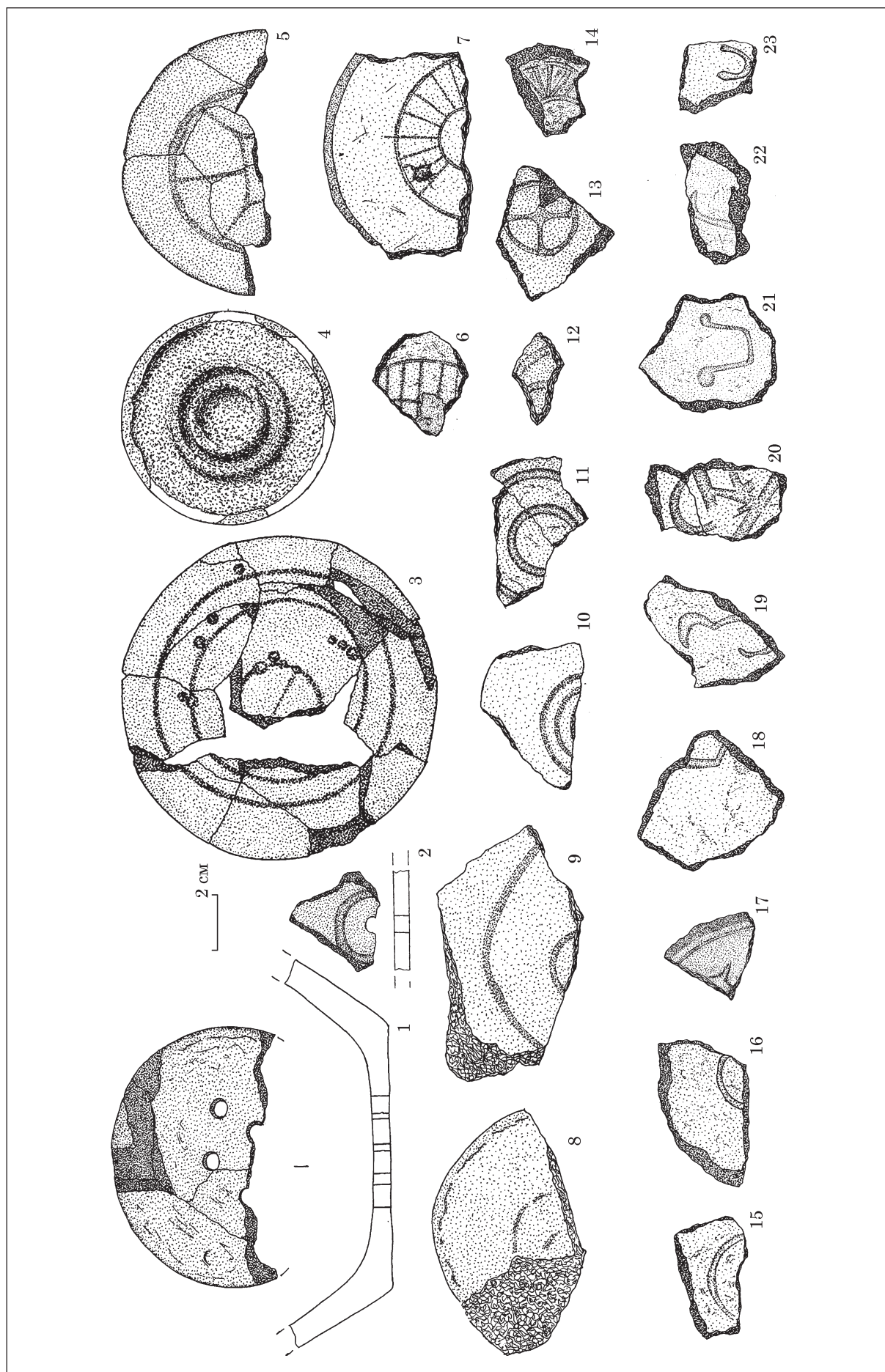
Амфори вторинно використовували для домашнього вжитку, зберігаючи в них продукти власного виробництва. Основними імпортерами продуктів в амфорній тарі були церква та заможні прошарки населення (Коваль 2010, с. 169—172), але матеріали із Софіївської Борщагівки демонструють, що в київських передмістях цей посуд траплявся досить часто, хоча достеменно невідомо, що саме в ньому купували.

Характеристику наступної категорії посуду варто розпочати з деяких термінологічних уточнень¹. Масивні гончарні вушка (рис. 5:

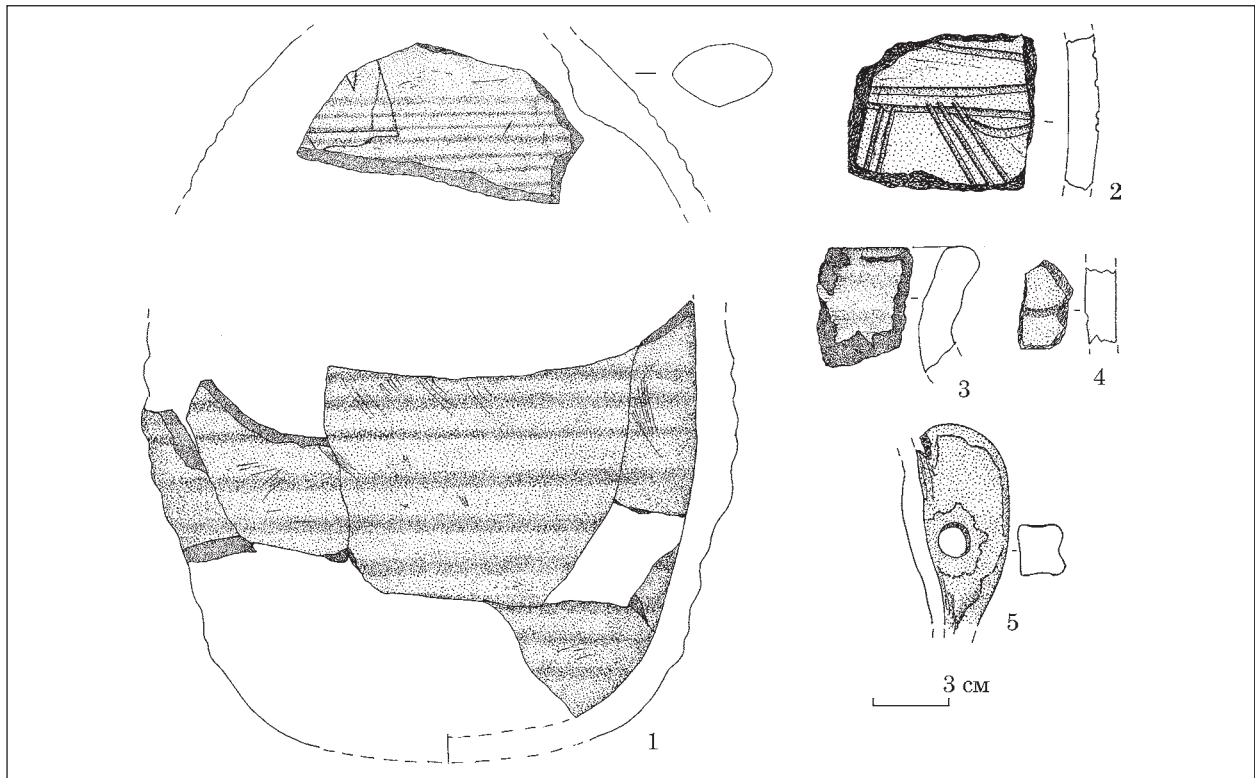
1. Окрім традиційних горщиків, виділяється серія гончарного посуду різноманітних форм і розмірів, об'єднаних однією спільною ознакою: вони мають два (рідше одне) вушка. В літературі серед кераміки з вушками виділяють амфорки київського та волинського типів.

Амфоркам київського типу властиві невеликий об'єм, пляшкоподібна форма, утворена спіральноряджувтовим наліпом, вузька горловина з розширенням при вінцях, через яку неможливо затерти джгути на внутрішній поверхні. Орнамент простий, зазвичай з кількох врізних ліній.

Щодо амфорок волинського типу, ситуація менш однозначна. Під цим поняттям об'єднано посудини

5) від горщиків великого об'єму є на Софіївській Борщагівці, їх аналоги відомі з поселень Ходосівка-Рославське, Петрушки, Автуничі, Григорівка, Гнідавська Гірка (Готун, Шевцова 1995, с. 69—71; Златогорський, Бардецький 2010, с. 111; Петрашенко 2005, с. 51—53) та інших пунктів сільського типу. Об'єм таких посудин міг перевищувати 10 л, тому серед частини дослідників їх прийнято вважати горщиками для зберігання припасів. При дослідженні колодязя в Автуничях зафіксовано велику кількість масивних вушок та уламків посуду з циліндричними високими шийками. В одному з вушок збереглася протягнута в нього ликова мотузка (Веремейчик, Готун 1995, с. 91, 92). Спосіб кріплення вушок в частині горщиків подібних типів та глеків передбачав «штифти» (рис. 8: 9, 10), які наскрізь проходили

ни об'ємом від 1 до 10 л, що мають кулястий туб, циліндричну шийку та багатий декор, але посудини різного об'єму мали різне призначення. Тривалий час поняття «амфора» і «корчага» вживались як синоніми, означаючи тарний посуд великого об'єму. Термін «Амфорка» або «корчажець київського типу» традиційно означає невелику за розмірами посудину. Відповідно, амфорками волинського типу доцільно називати посуд об'ємом 1—2 л. Вироби середніх розмірів найчастіше мали одне вушко і низьку циліндричну шийку. Їх могли пристосовувати до різних господарських потреб. Гончарні форми великого об'єму з вушками варто відносити до посудин тарного призначення, що використовували, зокрема для того, щоб переносити рідину на невеликі відстані.



Рис. 6. Молоконоска, листівка серії «Малороссійские типы» кінця XIX — початку XX ст. (1). «Самаритянка біля колодязя», фреска храму св. Орфануса у Салоніках, XIII ст. (2). Ісус і самарянка, розпис катакомб на Віа Латина, Рим, середина IV ст. (3)

через корпус посудини і кріпилися зсередини, формуючи свого роду заклепки та вкриваючись шаром глини ззовні. Аналогічні варіанти кріплення вушок зафіксовано серед посуду з Автунічів (Шевцова 1995, с. 116—117).

Такий спосіб кріплення надавав більшої міцності, дозволяючи піднімати вагу, хоча масові знахідки вушок в межах автуніцького колодязя демонструють конструктивну вразливість цих посудин. Вузька висока горловина була зручною для обмотування горщика мотузкою з пропусканням її через вушка. Імовірно, саме ці посудини могли використовуватися для транспортування води. Відоме відображення біблійного сюжету про самаритянку колодязя, втілене у фресках римських катакомб IV ст. (рис. 6: 3) (The Samaritan... 2011) та храму св. Орфаноса в Салоніках XIII ст. (рис. 6: 2) (Неделя... 2013—2018), чудово ілюструє прив'язування глеків мотузкою для діставання води з колодязя. Твори живопису з побутовими сюжетами (Ігнасіо Діас Олано «Галантна сцена», Пьетро Лоренцетті «Колодязь», Войцех Герсон «Біля колодязя», Віктор Крамер «Біля колодязя» та ін.) від пізнього середньовіччя до новітнього часу, демонструють картину підв'язування гончарного посуду для діставання води. На думку деяких дослідників, цілком імовірно використання горщиків для охолодження в колодязі молочних продуктів, що підтверджується широкими етнографічними аналогіями (Веремейчик, Готун 1995, с. 91, 92).

Давньоруські джерела згадують поняття «кърчага», «корчага», «кърьчага» (Срезневский 1893, с. 1411, 1412), які фігурують в письмових джерелах як масивні посудини великого діаметру для перевезення води, зберігання вина, олії. В археологічній літературі термін «корчага» став загальноновживаним. Посудини відомі по всій території Київської Русі в шарах XII—XIII ст.

(Розенфельдт 1997b, с. 28; Толочко та ін. 1981, с. 286—289; Петрашенко 1992, с. 9) як окремий тип продукції, що виготовлявся майстрами спеціально для зберігання припасів.

На Софіївській Борщагівці виявлено вінце (рис. 5: 3), декороване валиком та два дрібних уламки стінок (рис. 5: 2, 4), одна з яких прикрашена горизонтальними та навскісно-вертикальними потрійними врізними лініями. Візерунок нанесено досить недбало, але більшість корчаг взагалі не декоровані: візерунок втрачав сенс, оскільки їх часто вкопували в підлогу.

Незначний асортимент тарного посуду на софіївсько-борщагівському поселенні можна пояснити сукупністю кількох факторів. На пам'ятці досліджено значну кількість господарських ям, в частині яких, безсумнівно, зберігалося зерно. Невелику кількість збіжжя для щоденного вжитку могли тримати в звичайних горщиках об'ємом близько 10 л. Можна припускати використання мішків, залишки яких було зафіксовано на Райковецькому городищі (Довженко 1961, с. 139), чи дерев'яного посуду, асортимент якого найповніше відомий з розкопок Новгорода (Розенфельдт 1997a, с. 43—46). В культурних нашаруваннях досліджуваного селища органічні залишки не зберігаються, але про використання бондарного посуду свідчать неодноразово зафіксовані залізні відерні дужки та вузькі окуття. Таким чином, відсутність гончарної тарної кераміки може вказувати на застосування альтернативних способів зберігання припасів.

Асортимент **столового посуду** із давньоруських нашарувань поселення досить різноманітний. У колекції присутні близько п'ятдесяти фрагментованих, часто дрібних одиниць, що презентують нетрадиційні форми, багаті орнаментальні мотиви глеків, мисок, кришок, амфорок, полив'яних речей. Слід акцентувати на використанні столового дерев'яного посуду,

зафіксованого на Борщагівці у згорілому житлі другої половини XI ст. (Готун, Сергеева, Гунь 2017, с. 34—44).

Полив'яної кераміки на поселенні мало, вона значно фрагментована. Серед 15 дрібних уламків присутні двоє вінець горщиків XII — першої половини XIII ст. (рис. 7: 23, 24), три — тонкостінних посудин малого діаметру (рис. 7: 25—27), можливо, кубків чи плошок. Вони вкриті поливою жовто-коричневого та світло-зеленого кольорів з одного або обох боків. Окрім цього, в колекцію входять шість дрібних уламків полив'яних стінок (рис. 7: 28—33), два з яких декоровані багаторядними хвилями. Привертає увагу фрагмент мініатюрної ручки (рис. 7: 34), вкритої темно-зеленою поливою. Важко сказати, якому типу посуду вона відповідає, але це була дуже вишукана і майстерно виготовлена річ. Доповнюють колекцію полив'яних виробів два уламки придонних частин (рис. 7: 35, 36) невеликих ємностей.

Окремої уваги заслугове фрагмент нижньої частини глибокої миски (рис. 7: 22) на високому кільцевому піддоні діаметром 9,5 см, декорованому багаторядним лінійним орнаментом. Ззовні посудина вкрита коричнево-зеленою поливою, зсередини має сліди кіптяви та бризки поливи. Стінки грубі, товщиною до 2,5 см. Імовірно, в мисці підігрівали їжу, або ж її нижню частину вторинно використовували в якості світильника. Подібні речі відомі за матеріалами північно-західних територій Київської Русі, зокрема Новогрудка, Нового Кривська (Білорусь), Ізборська (Росія) (Розенфельдт 1997b, с. 267, табл. 21: 1—4).

Група полив'яних виробів із Софіївської Борщагівки незначна, але різноманітна. Зрідка трапляються поодинокі фрагменти з бризками поливи вказаних кольорів. Подібні знахідки в черговий раз доводять, що в сільській місцевості використовувались речі, які вважались притаманними лише міському побуту.

Асортимент неполив'яного столового посуду значно багатший і має кращий стан збереженості. Привертає увагу досить нестандартний блюдцеподібний виріб на кільцевому піддоні (рис. 7: 7) висотою 3 см, діаметром 14 см при товщині стінок 1—1,5 см. Глибина посудини всього 1 см. Імовірно, ця річ могла використовуватись як столовий посуд, хоч і досить грубий, чи виконувати роль світильника, але сліди кіптяви на поверхні відсутні. Аналогів знахідці поки що не виявлено, її остаточної інтерпретації також не здійснено.

Борщагівські керамічні *миски* (рис. 7: 8, 15, 21) глибокі, макітроподібні, діаметрами 10—20 см, декоровані врізними лініями та зубчастим штампом. Присутня одна ручка-петля від миски (рис. 7: 9), хоча сама вона не збереглась. Відомо, що подібні посудини використовувалися і як світильники. Переважна їх більшість походить з Києва, хоча окремі знахідки

зафіксовано також в Білій Церкві, Вишгороді (Сергеева 1995, с. 79), Смоленську, Полоцьку, Любечі, Новгороді (Розенфельдт 1997с, с. 11).

Кришки (рис. 7: 1—4) представлені чотирма екземплярами, один з яких дуже фрагментований, але всі вони багато декоровані різними поєднаннями прямих ліній, хвиль, V-подібних насічок. Їх діаметри становлять від 15 до 25 см. Одна кришка має видовжену закраїну і, відповідно, створювалася для горщиків з високою стрункою шийкою, решта — профільовані борізкою і невеликим вертикальним виступом, завдяки чому були більш універсальними і підходили до будь-яких горщиків відповідного діаметру з підокруглим відігнутим вінцем. Крім керамічних, безсумнівно, використовувалися дерев'яні кришки, але на Борщагівці такі не зафіксовані.

У класифікації Б. А. Рыбакова зустрічається маловживана назва посуду — *«корчажець»* (Рыбаков 1948, с. 354). Джерела фіксують терміни *«кърчажъць»*, *«крьчажъць»*, *«корчажъць»* (Срезневский 1893, с. 1412), що вживаються в значенні посудин малого об'єму, в яких подавали до столу напої чи транспортували їх. Власне, корчажець виконував функцію сучасних пляшок для рідин. Вузька горловина дозволяла закупорювати напій, через вушка легко можна протягнути мотузку і закріпити виріб, наприклад, на поясі. Досить товсті стінки додавали корчажцю міцності. Спосіб формування корпусу із вираженими зсередини незагладженими джгутами не дозволяє використовувати посудину для густих чи жирних страв, адже відмити їх залишки було неможливо. В археологічній літературі цей вид посуду найчастіше зустрічається під назвою *«амфорка київського типу»*, хоча відомі вони не лише в Києві (Розенфельдт 1997а, с. 27), а по всій території Русі як на городищах, так і на сільських поселеннях (Петрашенко 2005, с. 52, Гунь 2013, с. 40).

На Борщагівці знайдено дві верхні частини корчажців київського типу (рис. 7: 5, 6), один з яких декорований горизонтальними прямими врізними лініями. Діаметри вінець 6,0 та 6,5 см, шийок — близько 4 см. На внутрішній поверхні простежено сліди формування. Окрім цих знахідок в культурному шарі траплялися мініатюрні вушка, які могли належати саме цьому типові посуду.

У попередніх публікаціях, зокрема, матеріалів з поселення Ходосівка-Рославське (Гунь 2013, с. 32—35, 39, 40), було виділено окрему групу столового посуду — глеки. Етнографічні матеріали (Матейко 1959; Лащук 1968, с. 4, 22, 30, 39; Пошивайло 1993а, с. 343, 344; 1993b, с. 127—132; Основні риси... 2018) стає зрозумілим, що термін *«глек»* досить універсальний і правомірно використовується для будь-яких посудин невеликого об'єму з кулястою чи овоїдною нижньою частиною та звуженою високою шийкою, яка може розширюватися до вінець, а може залишатися циліндричною чи мати носик зливу. Пи-



Рис. 7. Столовий посуд

тання про уточнення найменувань різних видів глеків актуальне. Знання назви приводить до розуміння прямого призначення посудини, що має неабияку роль для реконструювання особливостей життя та побуту давньоруського населення. Літописні матеріали досить скупо дають уявлення про давньоруські назви посуду і не дозволяють виділити регіональні мовні особливості. За етнографічними матеріалами не тільки в окремих регіонах, а навіть в сусідніх селах можуть по-різному називати одні й ті ж речі. Відтак, проблематика термінологічного апарату потребує окремих досліджень.

Кілька посудин (рис. 7: 12—14) мають вертикальні або ледь відхилені назовні вінця, діаметри коливаються від 10 до 15 см. Профілювання верхньої частини відрізняється від форм звичайних горщиків, а відсутність корпусів посудин не дозволяє визначити точно, що це були за вироби. Можна припускати, що це верхні частини **кринок** — високогорлих посудин для зберігання молока, його топлення та приготування ряжанки. Термін відомий за класифікацією давньоруського посуду Б. А. Рыбакова (Рыбаков 1948, с. 354). За «Служебником Мінеї» 1096 р. та Юрійвським Євангелієм XII ст. термін «окринь», «кринь», що означає «посудина», «чаша», «глек», який використовують у храмах для зберігання елею (Срезневский 1902, с. 1324, 1325; Ржиг 1929, с. 35—36). За етнографічними матеріалами термін «кринка» має ряд синонімів, найбільш вживані серед яких «гладуцик», «ладуцик», «глек», «гладушка» (Пошивайло 1993а, с. 343, Глиняний... 2011). Окрім цього, збереглася серія листівок «Малороссийские типы» кінця XIX — початку XX ст., деякі з яких ілюструють використання кринок для транспортування молока (рис. 6: 1) (Малороссийские типы 2013).

Суттєво, що з виготовленням посуду для зберігання молока пов'язані особливі ритуали та повір'я. Жителі с. Бубнівка Вінницької обл. вважали, що кринка обов'язково повинна мати так званий «пуп» — невелику випуклість на внутрішній частині денця, витягнуту при формуванні посудини, завдяки якій молоко, нібито, завжди добре зберігалось. Кринку без «пуца» жінки взагалі відмовлялися купувати (Глиняний глечик 2011). У словнику К. Матейко використано термін «ладуцик з пупом», що також означало спеціальний молочний глечик (Матейко 1959).

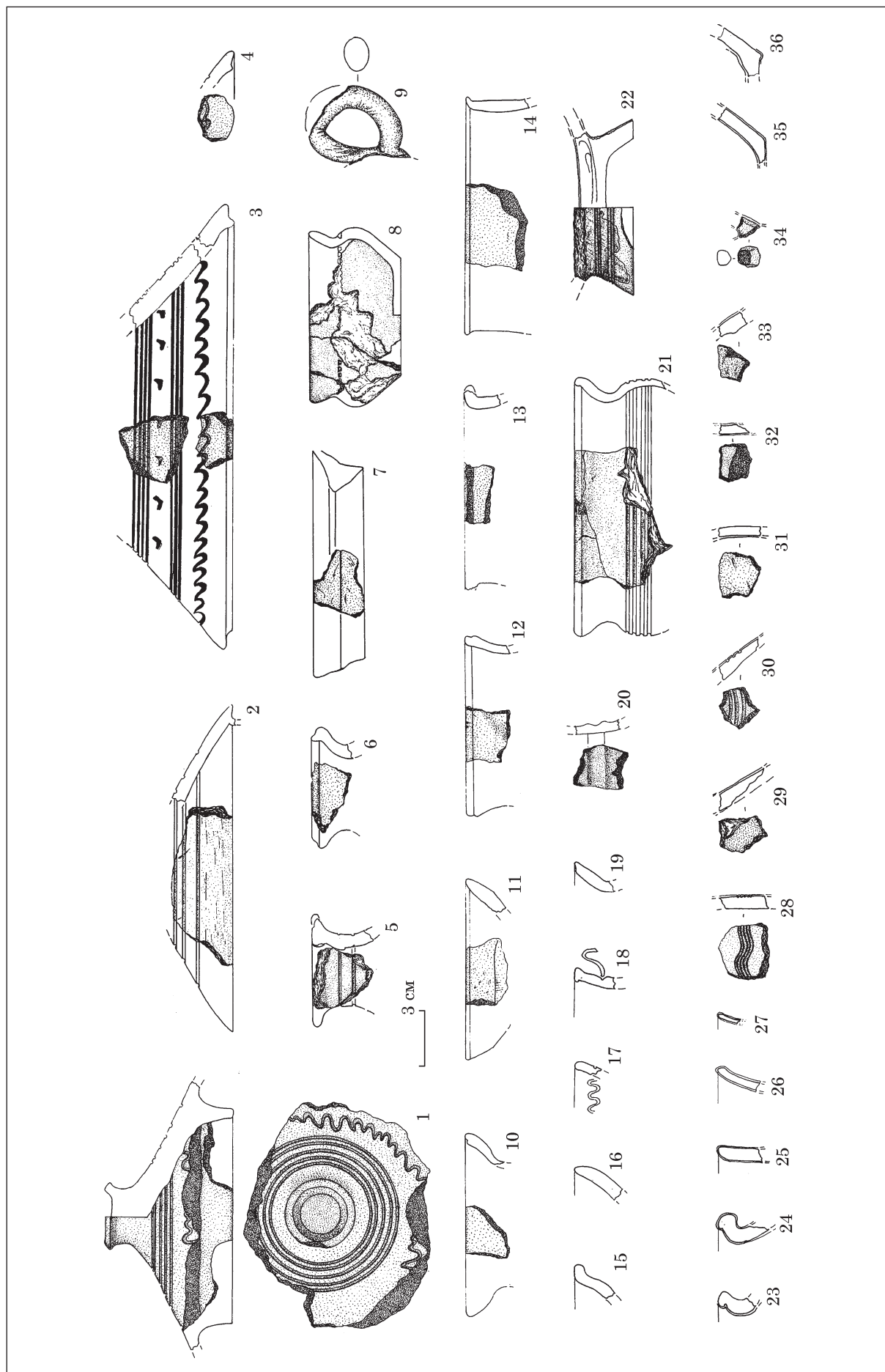
Народні прикмети і повір'я часто базувалися на спостереженнях і втілювали життєвий досвід багатьох поколінь. Кринки з «пуцями» є прямим підтвердженням цього. Під час кип'ятіння молока через особливості піноутворення воно має властивість «збігати». У наш час цю проблему вирішує спеціальний молочний «сторож», що зазвичай має вигляд диска, виготовленого із нержавіючої сталі, з концентричними канавками та випуклістю в центрі, який регулює піднімання бульбашок

при закипанні рідини, в результаті чого на молоці не утворюється піна і воно не збігає (Уроки... 1989). «Сторожі» для молока широко представлені на ринку і в наші дні. З метою підтвердження практичності «пуца» було проведено експеримент з посудом рубежу XIX—XX ст., що походить із с. Піщане Черкаської обл. У газовій духовій шафі, де умови найближчі до умов печі, було нагріто до закипання однакову кількість молока в двох різних посудинах: звичайному горщику і в кринці з «пупом». Молоко з горщика збігло, а в кринці кипіло тривалий час без збігання. Таким чином, стає цілком очевидним, що спеціальна конструкція дна кринок була пов'язана не із забобонами жінок, а з цілком практичним досвідом використання цього типу посуду. Показово, що частина давньоруської кераміки із Софіївської Борщагівки теж мала подібні «пуци» і борозди на внутрішній поверхні дна (рис. 2: 24, 26—29), на які раніше не зверталось достатньої уваги, або їх наявність вважалася небажаною гончара. Можна припускати, що принаймні якась частина денця із цією специфічною морфологічною рисою належать кринкам і виготовлялися спеціально для молока.

Серед досліджуваних матеріалів присутні кілька верхніх частин, що мають лійковидну форму та діаметр близько 10 см (рис. 7: 10, 11, 16—19). Імовірно, це фрагменти неполив'яних глеків, аналогічних знайденим на селищі в урочищі Рославське у Ходосівці (Гуень 2013, с. 40). У Галицькому списку книги Євангельських читань кінця XIII ст. вживається слово «комрогъ», що означає посудину, в якій носили воду (Срезневский 1893, с. 1266). В Синайському Патерику XI ст. вжито фразу «ношаше канпили комрогы имущь четыре». Мова йде про св. Герасима Іерусалимського та лева, який несе чотири камроги води, а в пізніших списках лев веде осла з чотирма камрогами води (Архангельская и др. 2008, с. 249, 250). Цю сцену відображено на фресці XIII ст. храму св. Орфануса в Салоніках (рис. 9) (Салоники... 2016.). На зображенні чітко простежуються вузькогорлі глеку з розширенням при вінцях, носиком зливу та високою ручкою. Цілком імовірно, що такі глеку використовувалися не лише в домашньому вжитку, а й у храмовій обрядовості.

Серед етнографічних форм найближчим до цих посудин є волинський **дзбанок** — вишуканий вузькогорлий глек з високою ручкою та невеликим розширенням при вінцях (Глиняний... 2011). На Полтавщині слово «збан» було синонімом корчаги, в ньому носили воду, про що свідчать численні народні приказки (Пошивайло 1993а, с. 344), а на Волині такі речі називали «банька». Тобто, збан та банька — синонімічна назва масивних вузькогорлих посудин для носіння води. Збан більший за дзбанок, хоча форми посудин подібні. У «Матеріалах для словаря древнерусского языка» наведено слова «чвань», «чавань», «чбань», що означає «глек»,



Рис. 8. Глеки (3—8) та посудини індивідуального профілювання (1, 2, 12) із Софіївської Борщагівки



Рис. 9. «Св. Герасим та лев». Фреска з храму св. Орфануса в Салоніках (XIII ст.)

«чаша», які використовувалися для подавання вина. Слово «чваньци» означало глек для олії, що не виключає використання столового посуду в церковних обрядах помазання елеєм. Показово, що терміном «чваньчии» називався виночерпій (Срезневский 1912, с. 1554). Можна припускати, що «дзбан» і є видозміненою формою від «чвань», відповідно «чваньци» — це менша посудина аналогічної форми, тобто дзбанок.

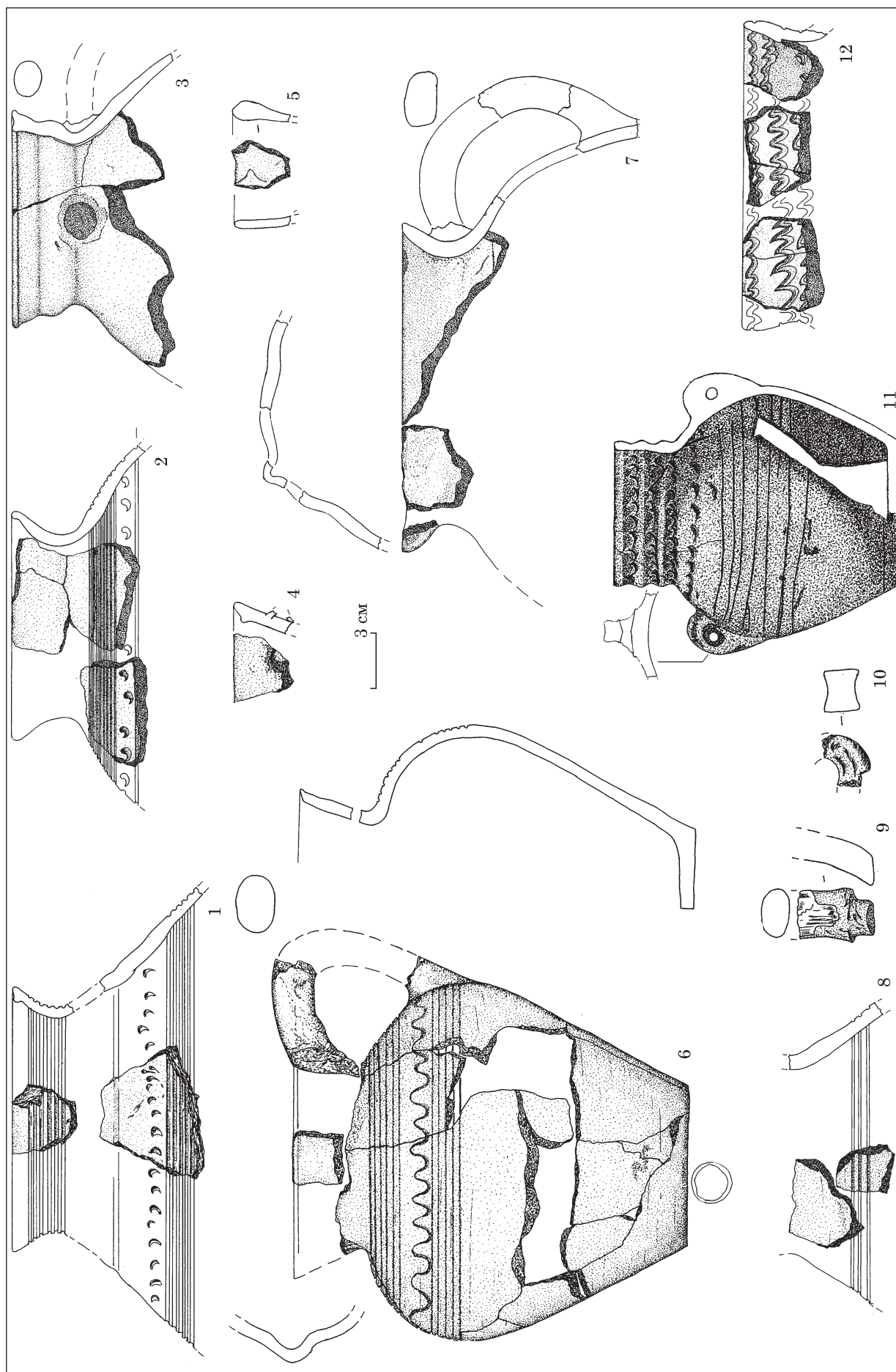
Крім згаданих кружалних виробів знайдено групу речей, які не схожі ні на звичайні горщики, ні на глеки (рис. 8: 1, 2, 12). Вони виділяються індивідуальним профілюванням, багатим декором, що поєднує прямі і хвилясті лінії, «с» — подібні наколи, нанесені на всю площу верхніх частин. Формувальна маса типова для XII ст., досить щільна, з домішками піску, випал якісний. Подібне декорування не притаманне кераміці Південної Русі. Вірогідно, цей посуд походить із західних чи північно-західних регіонів, але вирішення цього питання потребує подальших досліджень.

Три посудини з борщагівської колекції (рис. 8: 3, 6, 7) мають форму класичних глеків, які дійшли до сьогодення майже без видозмін. Вони досить стрункі, тонкостінні, з широкою циліндричною шийкою, дещо відхиленими назовні вінцями, масивною продовгуватою ручкою, що кріпиться одним кінцем до вінця, іншим — до середини корпусу. Навпроти ручки присутній носик зливу. Один з них декорований поєднанням прямих ліній та хвиль, решта — без орнаменту. Об'єм таких виробів коливається від 2 до 2,5 л. Не викликає сумнівів, що ці посудини спеціально створені для подавання на стіл напоїв.

Останній виріб вартий окремої уваги. Це амфорка волинського типу (рис. 8: 11), знайдена в згорілому житлі другої половини XI ст. Посудина має кулястий корпус з прикрашеною валиками високою циліндричною горловиною діаметром 8 см. Висота виробу складає 16 см. Корпус орнаментований сімома рядами прямих

врізних ліній та п'ятьма рядами хвиль вище. На опуці розміщено пару вушок. На денці присутні відбитки грубої тканини перехресного плетіння, що використовувалась замість підсипки. Посудина світло-сірого кольору, якісно випалена, тісто високої щільності, з домішками дрібного піску.

Подібні речі досить рідкісні. Профілювання виробу близьке до матеріалів з Автунічів (Веремейчик, Готун 1995, с. 91, 92), але там переважають горщики значно більшого об'єму. Подібну амфорку було зафіксовано в одному із жителів X—XI ст. Григорівського поселення (Петрашенко 2005, с. 51, рис. 28: 3). Ще один аналог такого посуду виявлений при дослідженні подвір'я Жидичинського Свято-Миколаївського монастиря в Луцьку (Баюк 2013, с. 179, рис. 5). Близькі за профілюванням речі, помилково названі амфорками київського типу, відомі в Кописі, на городищі Черкасово Оршанського району (Білорусь), а також неодноразово зафіксовані в Друцьку (Білорусь), де вони вважаються імпортованими, завезеними по Дніпру чи його притоках (Левко 2012, с. 195—196).

Залишається відкритим питання щодо функціонального призначення амфорок волинського типу. Безсумнівно, це глекоподібна посудина об'ємом близько 1 л, з багатим декором, що цілком підходить для столового посуду. Наявність вушок свідчить про те, що амфорку могли підвішувати. На Чернігівщині горщики об'ємом до 1 л в народі називали «питун», а 1—1,5 л — «молошник», на Полтавщині побутовала назва «кашненья», а на Харківщині — «кашник». В посуді такого об'єму зберігали сметану та масло чи варили їжу дітям (Про назви... 2011). На Волині побутовали невеликі підокруглі горщики з невисокими прямими вінцями і вушком під назвою «набирахи». Їх використовували для збирання, або, як говорять поліщуки, «набирання» ягід (Лашук 1992, с. 80, 81). Амфорки волинського типу цілком могли використовуватись для подібних потреб, як і для

приготування їжі, пиття, подавання напоїв до столу та для зберігання продуктів.

Опрацьовані матеріали демонструють, що в період XI—XIII ст. сільське населення Київської Русі послуговувалося широким асортиментом гончарних виробів. Поряд з універсальними кухонними горщиками використовували посуд спеціального призначення. Найповніше його репрезентують різноманітні форми столової кераміки. Профілювання та конструктивні особливості кожної окремої речі чи серії речей продиктовані не лише загальноприйнятими уявленнями про традиційність та спадковість (які теж відіграють неабияку роль), а й інноваціями, що притаманні будь-якому суспільству. Форма і розміри гончарних виробів залежали від практичних потреб та попиту населення. Тривалі спостереження за буденними процесами, як, наприклад, закипання води чи молока, призвели до зміни форм горщиків чи їх елементів. Поява нової конструкції печі вплинула на зміну профілювання верхніх частин посудин. Потреба у водотривкій кераміці зумовила перехід від використання поливи в якості оздоблювального матеріалу до вкривання нею лише внутрішньої поверхні. Багато факторів, які надзвичайно складно зафіксувати археологічно, безумовно впливають на асортимент та конструктивні особливості гончарного посуду. Серед них слід зазначити спеціалізовану ремісничу діяльність, розвиток та зміну торговельних зв'язків, моду, індивідуальні вподобання. При дослідженні давньоруського соціуму врахувати це досить проблематично. Сезонність, обрядовість, неврожайні роки, забобони могли суттєво впливати на роботу гончарів, призводячи до змін у ході виготовлення кераміки та асортименті продукції.

Детальне вивчення гончарних виробів з урахуванням особливостей їх конструювання та залягання в культурному шарі суттєво доповнює характеристику певного соціокультурного утворення, рівня його життя, особливостей ремесла, торгівлі, культури та побуту.

ЛІТЕРАТУРА

Архангельская, А. В., Гладкова, О. В., Демин, А. С., Илюшин, А. А., Капица, Ф. С., Кириллин, В. М., Коротченко, М. А., Люстров, М. Ю., Менделеева, Д. С., Пауткин, А. А., Ранчин, А. М. 2008. *История древнерусской литературы. Аналитическое пособие*. Москва: Языки славянских культур.

Баюк, В. 2013. Археологічні дослідження подвір'я Жидичинського Свято-Миколаївського монастиря у 2012 р. *Археологічні дослідження Львівського університету*, 17, с. 175-183.

Біляева, С. О., Веремейчик, О. М., Вознесенська, Г. О., Готун, І. А., Коваленко, В. П., Козюба, В. К., Моця, О. П., Орлов, Р. С., Павленко, С. В., Паньков, С. В. та ін. 2003. *Село Київської Русі (за матеріалами південноруських земель)*. Київ: Шлях.

Бобринский, А. А. 1978. *Гончарство Восточной Европы. Источники и методы изучения*. Москва: Наука.

Булгаков, В. В. 2010. Заключение о результатах исследованний византийских амфорных материалов

из раскопок поселения Софиевская Борщаговка в 2010 г. Додаток 10. В: Казимір, О. М., Готун, І. А., Григорчук, О. І., Грицик, Ю. О., Гунь, М. О., Кириленко, О. С., Ковкун, Д. М., Лозниця, Т. В., Олексієнко, І. А., Терещук, К. О. *Звіт про роботи Північної експедиції на поселенні Софіївська Борщагівка у 2010 р.* НА ІА НАНУ, 2010/115.

Веремейчик, О. М., Готун, І. А. 1995. Колодязі на давньоруських сільських поселеннях. *Археологія*, 4, с. 82-94.

Возний, І. П. 2010. Типологія клейм та орнаментация горщиків з території між верхнім Сіретом і Середнім Дністром (X — перша половина XIII ст.). *Археологія*, 4, с. 31-44.

Глиняний глечик. 2011. (online). Блог Олени Щербань (Лени Солнце). Режим доступу: http://olenasunny.blogspot.com/2011/03/blog-post_2738.html (дата звернення 13 лютого 2018 р.).

Готун, І. А., Гаскевич, Д. Л., Казимір, О. М., Лисенко, С. Д., Петраускас, А. В., Петраускас, О. В. 2007. *Поселення між Ходосівкою та Лісниками. Дослідження 2003 р.* Північна експедиція ІА НАН України. Матеріали і дослідження. Київ: Стилос, 1.

Готун, І. А., Гунь, М. О. 2014. Керамічний комплекс поселення Ходосівка-Рославське як показник духовної культури мешканців. *Наукові записки НАУКМА*, 153: Теорія історії та культури, с. 40-46.

Готун, І. А., Сергеева, М. С., Гунь, М. О. 2017. Маловідома сторона давньоруського селянського побуту (щодо дерев'яних виробів із Софіївської Борщагівки). *Археологія*, 1, с. 34-44.

Готун, І., Шевцова, Л. 1995. Автунічі — селище гончарів X—XIII століть. *Українське гончарство. За рік 1994*, 2, с. 62-76.

Гунь, М. О. 2013. Керамічний комплекс середньовічного поселення Ходосівка-Рославське. *Археологія і давня історія України*, 11, с. 31-46.

Довженко, В. Й. 1961. *Землеробство древньої Русі до середини XIII ст.* Київ: АН УРСР.

Златогорський, О., Бардецький, А. 2010. Дослідження багатшарового поселення Гнідавська Гірка біля Луцька у 2009 р. *Materiai i Sprawozdania Rzeszowskiego Obyrodku Archeologicznego*, XXXI, с. 101-114.

Казимір, О. М., Готун, І. А., Терещук, К. О., Грицик, Ю. О., Синиця, Є. В., Гунь, М. О. 2013. Роботи Борщагівського загону Північної експедиції. *Археологічні дослідження в Україні 2012 р.*, с. 200-203.

Казимір, О. М., Готун, І. А., Непомящих, В. Ю., Осадчий, Р. М., Колосов, Ю. Г., Шахрай, Д. О., Гунь, М. О., Лозниця, Т. В., Грицик, Ю. О., Осипенко, М. С. 2014. Пам'яткоохоронні розкопки у Софіївській Борщагівці 2012. *Археологічні дослідження в Україні 2013 р.*, с. 151-152.

Калюк, О. П., Сагайдак, М. А. 1988. Склад керамічної продукції XII ст. з київського Подолу. *Археологія*, 61, с. 36-47.

Коваль, В. Ю. 2010. *Керамика Востока на Руси. Конец IX—XVII век*. Москва: Наука.

Кучера, М. П. 1986. Ремесленное производство и сельское хозяйство. Керамика. В: Артеменко, И. И. (ред.). *Археология Украинской ССР*. Киев: Наукова думка, 3: Раннеславянский и древнерусский периоды, с. 446-455.

Лашук, Ю. 1968. *Українські гончарі*. Київ: Радянська Україна.

Лашук, Ю. 1992. *Народне мистецтво Українського Полісся*. Львів: Каменярь.

Левко, О. Н. 2012. Южнорусское влияние на древности Белорусского Поднепровья IX—XII вв. В: Толочко, П. П. (ред.). *Матеріальна та духовна*

культура Південної Русі. Матеріали Міжнародного польового археологічного семінару, присвяченого 100-літтю від дня народження В. Й. Довженка (Чернігів — Шестовиця, 16—19 липня 2009 р.). Київ; Чернігів: ЧНПУ імені Т. Г. Шевченка, с. 191-198.

Малоросійские типы (online). 2013. Livejournal. Режим доступу: <https://humus.livejournal.com/3088626.html> (дата звернення 13 лютого 2018 р.).

Матейко, К. І. 1959. *Народна кераміка західних областей Української РСР XIX—XX ст. Історико-етнографічне дослідження*. Київ: АН УРСР.

Неделя о самаряныне (online). 2013—2018. Старообрядческий сайт «Русская вера». Режим доступу: http://ruvera.ru/nedelya_o_samaryanune (дата звернення 3 березня 2018 р.).

Основні риси традиційної волинської кераміки (ч. 2 — посуд XIX—XX століття) (online). 2018. Гончарна майстерня «Глечики». Режим доступу: http://glechiki.ucoz.ru/publ/osnovni_risi_tradicijnoj_volinskoji_keramiki_ch_2_posud_xix_xx_stolittja/1-1-0-6 (дата звернення 13 лютого 2018 р.).

Петрашенко, В. А. 1992. Кераміка IX—XIII вв. Середнього Подніпров'я. В: Плетнева, С. А. (ред.). *Древнерусская керамика*. Матеріали симпозиума «Древнерусская керамика», ноябрь 1989 г. Москва: ИА РАН.

Петрашенко, В. А. 2005. *Древнерусское село. По материалам поселений у с. Григоровка*. Київ: ИА НАНУ.

Пошивайло, О. 1993а. *Етнографія українського гончарства*. Київ: Молодь.

Пошивайло, О. 1993б. *Глюстрований словник народної гончарної термінології Лівобережної України (Гетьманщина)*. Опішне: Українське народознавство.

Про назви українських горщиків (online). 2011. Блог Олени Щербань Лєны Солнце). Режим доступу: <http://olenasunny.blogspot.com/2011/03/blog-post.html> (дата звернення 13 лютого 2018 р.).

Ржиг, В. Ф. 1929. *Очерки из истории быта домонгольской Руси*. Москва: ГИМ.

Рыбаков, Б. А. 1948. *Ремесло древней Руси*. Москва: АН СССР.

Розенфельдт, Р. Л. 1997а. Бытовые изделия: деревянная тара и посуда. В: Рыбаков, Б. А. (ред.). *Археология. Древняя Русь. Быт и культура*. Москва: Наука, с. 43-46.

Розенфельдт, Р. Л. 1997б. Кераміка. В: Рыбаков, Б. А. (ред.). *Археология. Древняя Русь. Быт и культура*. Москва: Наука, с. 22-28, 260-267.

Розенфельдт, Р. Л. 1997с. Осветительные приборы. В: Рыбаков, Б. А. (ред.). *Археология. Древняя Русь. Быт и культура*. Москва: Наука, с. 10-12.

Салоники. Рейд по византийским древностям (online). 2016. Livejournal. Режим доступу: <https://nantik7.livejournal.com/108993.html> (дата звернення 3 березня 2018 р.).

Сергеєва, М. С. 1995. Керамічні світильники та свічники XI—XVIII ст. із Київщини. *Українське гончарство. За рік 1994*, 2, с. 77-92.

Срезневский, И. И. 1893. *Материалы для словаря древне-русского языка по письменным памятникам*. Санкт-Петербург: ИАН, 1: А—К.

Срезневский, И. И. 1902. *Материалы для словаря древне-русского языка по письменным памятникам*. Санкт-Петербург: ИАН, 2: Л—П.

Срезневский, И. И. 1912. *Материалы для словаря древне-русского языка по письменным памятникам*. Санкт-Петербург: ИАН, 3: Р—Я.

Толочко, П. П., Высоцкий, С. А., Боровский, Я. Е., Килиевич, С. Р., Вознесенская, Г. А., Мовчан, И. И., Харламов, В. А, Ивакин, Г. Ю., Гупало, К. Н., Сагай-

дак, М. А. 1981. *Новое в археологии Киева (1963—1978 гг.)*. Киев: Наукова думка.

Уроки без уроков: Почему убегают молоко. 1989. *Юный техник*, 9, с. 66-67.

Шевцова, Л. В. 1995. *Керамический комплекс древнерусского колодца*. В: Алексеев, В. П., Поляков, Г. П., Гурьянов, В. Н. (ред.). *Деснинские древности*. Матеріали міжгосударственной научной конференции, посвященной памяти Ф. М. Заверняева. Брянск, с. 115-117.

The Samaritan at the well, fresco, Via Latina Catacomb, Rome, Italy, 4th century (online). 2011. Akgimages. Режим доступу: <https://www.ank-images.co.uk/CS.aspx?VP3> (дата звернення 3 березня 2018 р.).

REFERENCES

Arkhangelskaia, A. V., Gladkova, O. V., Demin, A. S., Pliushin, A. A., Kapitsa, F. S., Kirillin, V. M., Korotchenko, M. A., Liustrov, M. Iu., Mendeleeva, D. S., Pautkin, A. A., Ranchin, A. M. 2008. *Istoriia drevnerusskoj literatury. Analiticheskoe posobie*. Moskva: Iazyki slavianskikh kultur.

Baiuk, V. 2013. *Arkheolohichni doslidzhennia podvir'ia Zhdychynskoho Sviato-mykolajivskoho monastyria u 2012 r. Arkheolohichni doslidzhennia Lvivskoho universytetu*, 17, s. 175-183.

Biliaieva, S. O., Veremeichyk, O. M., Voznesenska, H. O., Hotun, I. A., Kovalenko, V. P., Koziuba, V. K., Motsia, O. P., Orlov, R. S., Pavlenko, S. V., Pankov, S. V. ta in. 2003. *Selo Kyivskoi Rusi (za materialamy pivdenoruskyykh zemel)*. Kyiv: Shliakh.

Bobrinskii, A. A. 1978. *Goncharstvo Vostochnoi Evropy. Istchniki i metody izuchenia*. Moskva: Nauka, 1978.

Bulgakov, V. V. 2010. Zakliuchenie o rezultatakh issledovani vizantijskikh amfornykh materialov iz raskopok poselennia Sofievskaia Borschagovka v 2010 g. Dodatok 10. V: Kazymir, O. M., Hotun, I. A., Hryhorchuk, O. I., Hrytsyk, Iu. O., Hun, M. O., Kyrylenko, O. S., Kovkun, D. M., Loznyt'sia, T. V., Oleksiienko, I. A., Tereshchuk, K. O. *Zvit pro roboty Pivnichnoi ekspeditsii na poselenni Sofiivska Borschahivka u 2010 r.* NA IA NANU, 2010/115.

Veremeichyk, O. M., Hotun, I. A. 1995. Kolodiaz na davnoruskyykh silskyykh poselenniakh. *Arkheolohiia*, 4, s. 82-94.

Voznyi, I. P. 2010. Typolohiia kleim ta ornamentatsiia horschchykiv z terytorii mizh verkhnim Siretom i Serednim Dnistrom (X — persha polovyna XIII st.). *Arkheolohiia*, 4, s. 31-44.

Hlynianyi hlechyk (online). 2011. Bloh Oleny Shcherban(Leny' Solnce). Rezhym dostupu: http://olenasunny.blogspot.com/2011/03/blog-post_2738.html (data zvernennia 13 liutoho 2018 r.).

Hotun, I. A., Haskevych, D. L., Kazymir, O. M., Lysenko, S. D., Petrauskas, A. V., Petrauskas, O. V. 2007. Poselennia mizh Khodosivkoiu ta Lisnykamy. *Doslidzhennia 2003 r. Pivnichna ekspeditsiia IA NAN Ukrainy. Materialy i doslidzhennia*. Kyiv: Stylos, 1.

Hotun, I. A., Hun, M. O. 2014. Kерамічний комплекс поселення Khodosivka-Roslavske yak pokaznyk dukhovnoi kultury meshkantsiv. *Naukovi zapysky NaUKMA*, 153: Tеoriia istorii ta kultury, s. 40-46.

Hotun, I. A., Serhieieva, M. S., Hun, M. O. 2017. Malovidoma storona davnoruskoho selianskoho pobutu (shchodo derev'ianykh vyrobiv iz Sofiivskoi Borschahivky). *Arkheolohiia*, 1, s. 34-44.

Hotun, I., Shevtsova, L. 1995. Avtunychi — selyshche honchariv X—XIII stolit. *Ukrainske honcharstvo. Natsionalnyi kulturolohichniy shchorichnyk za rik 1994*, 2, s. 62-76.

Hun, M. O. 2013. Kерамічний комплекс serednovichnoho poselennia Khodosivka-Roslavske. *Arkheolohiia i davnia istoriia Ukrainy*, 11, s. 31-46.

Dovzhenok, V. I. 1961. *Zemlerobstvo drevnoi Rusi do seredy ny XIII st.* Kyiv: AN URSSR.

Zlatohorskyi, O., Bardetskyi, A. 2010. *Doslidzhennia bahatosharovoho poselennia Hnidavska Hirka bilia Lutska u 2009 r. Materialy i Spravozdania Rzeszowskiego Oньgodka Archeologicznego*, XXXI, s. 101-114.

- Kazymir, O. M., Hotun, I. A., Tereshchuk, K. O., Hrytsky, Iu. O., Snytytsia, Ie. V., Hun, M. O. 2013. Roboty Borschchahivskoho zahonu Pivnichnoi ekspedytsii. *Arkheolohichni doslidzhennia v Ukraini 2012 r.*, s. 200-203.
- Kazymir, O. M., Hotun, I. A., Nepomiashchykh, V. Iu., Osadchyi, R. M., Kolosov, Iu. H., Shakhrai, D. O., Hun, M. O., Loznyiysia, T. V., Hrytsky, Iu. O., Osypenko, M. S. 2014. Pam'iatkookhoronni rozkopky u Sofivskii Borschchahivtsi 2014. *Arkheolohichni doslidzhennia v Ukraini 2013 r.*, s. 151-152.
- Kaliuk, O. P., Sahaidak, M. A. 1988. Sklad keramichnoi produktsii XII st. z kyivskoho Podolu. *Arkheolohiia*, 61, s. 36-47.
- Koval, V. Iu. 2010. *Keramika Vostoka na Rusi. Konets IX—XVII vek*. Moskva: Nauka.
- Kuchera, M. P. 1986. Remeslennoe proizvodstvo i selskoe khoziaistvo. *Keramika*. In: Artemenko, I. I. (ed.). *Arkheologiia Ukrainskoi SSR*. Kiev: Naukova dumka, 3: Ranneslavianskii i drevnerusskii periody, s. 446-455.
- Lashchuk, Iu. 1968. *Ukrainski honchari*. Kyiv: Radianska Ukraina.
- Lashchuk, Iu. 1992. *Narodne mystetstvo Ukrainskoho Polissia*. Lviv: Kameniar.
- Levko, O. N. 2012. Iuzhnorusskoe vliianie na drevnosti Belorusskogo Podneprov'ia IX—XII vv. V: Tolochko, P. P. (ed.). *Materialna ta dukhovna kultura Pivdennoi Rusi*. Materialy Mizhnarodnoho polovoho arkheolohichnoho seminaru, prysviachenoho 100-littiu vid dnia narodzhennia V. I. Dovzhenka (Chernihiv — Shestovytsia, 16—19 lypnia 2009 r.). Kyiv: Chernihiv: ChNPU imeni T. H. Shevchenka, s. 191-198.
- Malorossiiskie tipy* (online). 2013. Livejournal. Rezhym dostupu: <https://humus.livejournal.com/3088626.html> (data zvernennia 13 liutoho 2018 r.).
- Mateiko K. I. 1959. *Narodna keramika zakhidnykh oblastei Ukrainskoi RSR XIX—XX st. Istoryko-etnohrafichne doslidzhennia*. Kyiv: AN URSSR.
- Nedelya o samaryany'ne* (online). 2013—2018. Staroobryadcheskij sajt «Russkaya vera». Rezhim dostupu: http://ruvera.ru/nedelya_o_samaryanyne (data zvernennia 3 bereznya 2018 r.).
- Osnovni rysy tradytsiinoi volynskoi keramiki (ch. 2 — posud XIX—XX stolittia)* (online). 2018. Honcharna maisternia «Hlechyky». Rezhym dostupu: http://glechiki.ucoz.ru/publ/osnovni_rysi_tradytsiinoi_volynskoi_keramiki_ch_2_posud_xix_xx_stolittia/1-1-0-6 (data zvernennia 13 liutoho 2018 r.).
- Petrashenko, V. A. 1992. *Keramika IX—XIII vv. Srednego Podneprov'ia*. In: Pletneva, S. A. (ed.). *Drevnerusskaia keramika*. noiabr 1989 g. Moskva: IA RAN.
- Petrashenko, V. A. 2005. *Drevnerusskoe selo. Po materialam poselenii u s. Grigorovka*. Kiev: IA NANU.
- Poshyvailo, O. 1993a. *Etnohrfiia ukrainskoho honcharstva*. Kyiv: Molod.
- Poshyvailo, O. 1993b. *Iiustrovanyi slovnyk narodnoi honcharnoi terminolohii Livoberezhnoi Ukrainy (Hetmanshchyna)*. Opishne: Ukrainske narodoznavstvo.
- Pro nazvy ukrainskykh horshchkyiv* (online). 2011b. Bloh Oleny Shcherban (Leny Solnce). Rezhym dostupu: <http://olenasunny.blogspot.com/2011/03/blog-post.html> (data zverenennia 13 liutoho 2018 r.).
- Rzhiga, V. F. 1929. *Ocherki iz istorii byta do-mongolskoi Rusi*. Moskva: GIM.
- Rybakov, B. A. 1948. *Remeslo drevnei Rusi Moskva*: AN SSSR.
- Rozenfeldt, R. L. 1997a. Bytovye izdeliia: dereviannaia tara i posuda. In: Rybakov, B. A. (ed.). *Arkheologiia. Drevniaia Rus. Byt i kultura*. Moskva: Nauka, s. 43-46.
- Rozenfeldt, R. L. 1997b. *Keramika*. In: Rybakov, B. A. (ed.). *Arkheologiia. Drevniaia Rus. Byt i kultura*. Moskva: Nauka, s. 22-28.
- Rozenfeldt, R. L. 1997c. Osvetitelnye pribory. In: Rybakov, B. A. (ed.). *Arxeologiia. Drevnyaya Rus. Byt i kultura*. Moskva: Nauka, s. 10-12.
- Saloniki. Rejd po vizantijskim drevnostyam* (online). 2016. Livejournal. Rezhym dostupu: <https://nantik7.livejournal.com/108993.html>, (data zvernennia 3 bereznya 2018 r.).
- Serhieieva, M. S. 1995. *Keramichni svityl'nyky ta svichnyky XI—XVIII st. iz Kyivshchyny. Ukrainske honcharstvo. Za rik 1994, 2, s. 77-92.*
- Sreznevskii, I. I. 1893. *Materialy dlia slovaria drevnerusskago iazyka po pismennym pamiatnikom*. Sankt-Peterburg: IAN, 1: A—K.
- Sreznevskii, I. I. 1902. *Materialy dlia slovaria drevnerusskago iazyka po pismennym pamiatnikom* Sankt-Peterburg: IAN, 2: L—P.
- Sreznevskii, I. I. 1912. *Materialy dlia slovaria drevnerusskago iazyka po pismennym pamiatnikom*. Sankt-Peterburg: IAN, 3: R—Ia.
- Tolochko, P. P., Vysotskii, S. A., Borovskii, Ia. E., Kilievich, S. R., Voznesenskaia, G. A., Movchan, I. I., Kharlamov, V. A., Ivakin, G. Iu., Gupalo, K. N., Sagaidak, M. A. 1981. *Novoe u arkheologii Kieva (1963—1978 gg.)*. Kiev: Naukova dumka.
- Uroki bez urokov: Pochemu ubegaet moloko. 1989. *Iunyi tekhniki*, 9, s. 66-67.
- Shevtsova, L. V. 1995. *Keramicheskii kompleks drevnerusskogo kolodtsa*. In: Alekseev, V. P., Poliakov, G. P., Gurianov, V. N. (ed.). *Desninskie drevnosti*. Materialy mezhdunarstvennoi nauchnoi konferentsii posviashchennoi pamiatii F. M. Zaverniaeva. Briansk: b.v., s. 115-117.
- The Samaritan at the well, fresco, Via Latina Catacomb, Rome, Italy, 4th century* (online). 2011. Akgimages. Rezhim dostupu: <https://www.ahg-images.co.uk/CS.aspx?VP3> (data zvernennia 3 bereznya 2018 r.).

M. O. Gun

CERAMIC ASSEMBLAGE OF THE OLD RUSSIAN HORIZON OF SOFIEVSKA BORSHCHAGIVKA SETTLEMENT (on the materials of excavations 2008—2013)

The specificity of the vessels reveals various information, first of all about the life of the ancient population. Therefore the study of the ceramic assemblage of the Kiev neighborhoods allows not only to draw parallels between the peculiarities of the living model of the villagers and the inhabitants of the capital, but also to understand more deeply the social processes that took place during the times of the Kievan state.

The pottery collection from the settlement of Sofievskia Borschchahivka represents a wide assortment of wares from the 11th—13th centuries, which were used as a tare, for cooking, and for dining. The ceramics for storage of supplies are represented a few fragments, which are probably due to various reasons: living conditions, use of alternative containers, etc. Kitchen pots show not only the versatility of such vessels but also the changes in its typological and morphological characteristics for a long time.

Inviting of ethnographic materials made it possible to reconstruct the specific of using of certain vessels in everyday life, as well as to clarify the function of their individual morphological elements.

The study of the ceramic collections allowed to understand the organization of pottery crafts, certain features of spiritual culture, traditions and innovations of the society, and at least investigated some aspects of everyday life of the Kiev neighborhoods population of the 11th—13th centuries.

Keywords: cookware, container, tableware, pottery, settlement, Sofievskia Borschchagivka, archeology.

Одержано 23.03.2018

ГУНЬ Мар'яна Олександрівна, аспірантка, КНУ імені Тараса Шевченка, вул. Володимирська, 60, Київ, 01033, Україна, gunmaryana@meta.ua.

GUN Maryana Oleksandryvna, post-graduate student, the Taras Shevchenko National University, Volodymyrska str., 60, Kiev, 01033, Ukraine, gunmaryana@meta.ua.