

С. В. Полин, М. Н. Дараган

ВЕРТИКАЛЬНЫЙ ТИП СКИФСКИХ КАТАКОМБ V—IV вв. до н. э. В СТЕПНОМ ПРИЧЕРНОМОРЬЕ

В работе публикуется серия скифских погребений в особом типе катакомб, имеющих исключительно вертикальную планировку, в котором небольших размеров овальная или прямоугольная входная яма расположена непосредственно над большой овальной или прямоугольной камерой, в которую переходит, постепенно расширяясь по длине (иногда и по ширине) по мере углубления. Всего в степной Скифии выявлено 25 таких погребений. Проанализирована социальная принадлежность и половозрастной состав погребенных в таких катакомбах, сопровождающий их инвентарь и хронология. Предполагается связь этих катакомб с определенной группой скифского населения в Крыму и в Нижнем Поднепровье, что связано с сезонными перекочевками.

Ключевые слова: Северное Причерноморье, скифы, погребальный обряд, катакомба, хронология.

При подготовке к изданию материалов раскопок скифских курганов Каховской-Херсонской экспедиции А. М. Лескова в 1968—1972 гг. наше внимание привлек довольно необычный тип погребального сооружения в нескольких курганах левобережной Херсонщины. Если все многочисленные типы скифских катакомб и их разновидности в Северном Причерноморье имеют вертикально-горизонтальную планировку, где входная яма имеет вертикально-горизонтальную, а дромос (дромосы) и катакомба (катакомбы), с нею связанные, имеют исключительно горизонтальную планировку, то ряд вызвавших наш интерес погребений отличается исключительно вертикальной планировкой. В этих погребениях небольших размеров овальная или прямоугольная входная яма расположена непосредственно над большой овальной или прямоугольной камерой, в которую перехо-

дит, постепенно расширяясь по длине (иногда и по ширине) по мере углубления.

В этих случаях мы имеем катакомбы принципиально иной конструкции, который мы определяем как «вертикальный тип скифской катакомбы» или «катакомба вертикального типа». Такие катакомбы не могли быть учтены в типологии скифских катакомб Б. Н. Гракова (Граков 1964, с. 120—124), поскольку на то время такие катакомбы не были известны. Отсутствуют они также и в типологии скифских катакомб В. С. Ольховского (Ольховский 1977, с. 108—112, рис. 2), что непонятно, поскольку автор обработал материалы скифских могильников из раскопок А. М. Лескова у сс. Любимовка и Вильна Украина и не мог их не видеть. Не попали они и в его типологию скифских погребальных ям (Ольховский 1991, с. 17—26, 189, 206, № 120—123, 126, 127), в качестве которых мог бы рассматриваться вертикальный тип скифских катакомб по формальному сходству с колоколовидными зерновыми ямами с вертикальными катакомбами в разрезе, но не в планировке¹. По каким-то причинам эти погребальные сооружения не привлекли внимания исследователя и мы восполним этот пробел.

В материалах Каховской — Херсонской экспедиции А. М. Лескова 1968—1972 гг. имеется 6 таких погребений (№ 1—6 таблицы). Позднее в Нижнем Поднепровье были открыты еще 5 аналогичных погребений (№ 7—11). Еще 1 пог-

1. Зерновые ямы имеют круглое входное отверстие и круглое же дно, в отличие от вертикальных скифских катакомб, где входные ямы овальные или прямоугольные широтной ориентации, а донная часть преобразуется в большую овальную или прямоугольную камеру той же формы и ориентации.

Сводная таблица вертикальных катакомб в скифских кургана V—IV вв. до н. э. в степном Причерноморье (нумерацию см. по тексту)

№	Размеры, м			Пол, возраст *	Инвентарь **	Датировка, в. до н. э.	Ограбление
	Входная яма	Камера	Глубина				
1	1,2 × 1,0	2,9 × 1,4	3,05	Ж, возмужалая	Нож, копье, скифос	1-я пол. IV	+
2	1,6 × 1,2	2,7 × 1,3	2,05	Ж	Бусы, серьга	1-я пол. IV	+
3	1,1 × 0,9	2,7 × 1,0	2,3	?	Ф-т сосуда леп., КЖ	1-я пол. IV	+
4	1,4 × 1,0	2,7 × 1,4	2,45	Ж	Скифос, КЖ, перстень Au, нож, пряслице, зеркало	2-я четв. IV	—
5	1,0 × 1,0	2,9 × 1,8	2,7	Ж	Зеркало, нож, 19 стрел, бусы, дротик, КЖ	1-я пол. IV	+
6	1,7 × 0,6	2,3 × 0,75	2,1	2 Р	КЖ	1-я пол. IV	—
7	1,3 × 0,7	1,65 × 1,2	1,2	Ж, 12—14	Нож, бусы	1-я пол. IV	—
8	1,4 × 0,8	2,55 × 1,2	2,1	М, 25—30	КЖ, нож, дер. сосудик, копье и дротик, ворварка, 92 стрелы, поножи	кон. V — не позднее нач. IV	—
9	2,3 × 1,2	2,5 × 1,35	2,1	?	КЖ	IV	+
10	1,8 × 0,9	2,55 × 1,25	2,0	Ж	КЖ и нож, ч/лак. чаша, ожерелье Au, пряслице	1-я четв. IV	—
11	1,5 × 0,6—0,9	1,9 × 0,9—1,15	1,5	Ж	КЖ, сера (?), нож, стержень Fe, бусы стекл., пряслице	IV	—
12	2,2 × 1,05	2,6 × 1,45	2,4	Ж?	КЖ, нож, 2 стрелы, ч/лак. чашечка, галька	1-я пол. — сер. IV	—
13	2,0 × 0,7	2,4 × 1,65	2,0	М + Ж	М: копье, КЖ, нож, накл. Au на дер. чашу, 22 стрелы; Ж: серьга Au, бусы стекл., зеркало, сосуд леп., КЖ, нож, ч/лак. солонка, кост. накладки на шкатулку, копье, 47 стрел	2—3-я четв. V	—
14	1,8 × 1,0	2,2 × 1,45	1,5	М + Ж + Р	КЖ, нож, бусина стекл., стрела	ок. руб. V/IV	—
15	1,8 × 0,8	2,0 × 1,0	1,5	М	Чаша дер., КЖ, нож, 26 стрел	2-я пол. V — 1-я пол. IV	—
16	2,2 × 0,5	2,6 × 0,9	1,5	М + 2?	Сосуд леп., КЖ, нож, 22 стрелы	2-я пол. V — нач. IV	—
17	1,1 × 0,6	1,4 × 0,8	1,5	Р	Кувшинчик	IV — нач. III	—
18	2,0 × 1,2	2,2 × 1,4	1,0	?	КЖ, сосуд леп.	IV	+
19	1,5 × 0,6	2,1 × 0,8	2,0	М	2 копия, кувшин гон., КЖ, нож, 50 стрел	1-я пол. — сер. V	—
20	0,9 × 0,5	2,1 × 1,0	2,2	Ж	Сосуд леп., КЖ, нож, 26 стрел, пряслице, амфора	конец V	—
21	1,1 × 0,5	2,0 × 1,4	1,4	Ж	КЖ, нож, пряслице, сосуд леп.	1-я пол. V	—
22	1,8 × 1,0	2,5 × 1,0	2,5	Ж	Бусы, пряслице	IV	—
23	1,5 × 0,9	2,2 × 1,4	2,0	2 Ж	КЖ, нож, ч/лак. канфар, сосуд леп., пряслице	2-я четв. IV	—
24	2,2 × 1,1	2,6 × 1,7	1,7	5 ?	17 стрел, пряслице, предмет Fe	IV	—
25	1,6 × 0,6	1,95 × 1,15	1,2	Ж	Серьга, бусы стекл., скрепа Fe, каури, зеркало, чаша дер., сосуд леп., отщеп, КЖ, нож	кон. V — 1-я четв. IV	—

Примечания. * Ж — женщина, М — мужчина, Р — ребенок; ** гонч. — гончарный, дер. — деревянный, КЖ — кости животных, кост. — кость, леп. — лепной, ч/лак. — чернолаковый; Au — золото, Fe — железо.

ребение в вертикальной катакомбе известно на Нижнем Днестре (№ 12). После появления публикаций С. Г. Колтухова стали доступными очень важные для раскрытия данной темы материалы раскопок новостроечных экспедиций в Крыму в 1970—1990-х гг., где выявлено 13 вертикальных катакомб (Колтухов 2012а, с. 34, 35; 2012b, с. 49—96, № 10—22). В целом мы располагаем данными о 25 подобных погребениях.

Ниже приведем краткие описания неопубликованных погребений и в меньшей степени опубликованных, необходимые для их характеристики и анализа.

1. Любимовка, к. 3, п. 1 (Лесков и др. 1968, с. 11). Основное в распаханном кургане высотой 0,8 м. Курган окружал кольцевой ровик диа-

метром 14 м, углубленный в материк на 0,5 м. В заполнении рва найдены обломки амфор. В кургане открыто три погребения: 2 скифских и 1 неопределенное.

Известняковая плита размерами 1,2 × 1,5 × 0,25 м перекрывала округлую в плане входную яму диаметром 1,2 × 1 м. По мере углубления яма расширялась на В и З и на дне на глубине 3,05 м образовалась овальная камера размерами 2,9 × 1,4 м, ориентированная по линии В—З (рис. 1: 1). Погребение ограблено и разрушено. В заполнении встречены кусочки дерева и железа, цельная полированная костяная ручка ножа, 8-гранная в сечении (рис. 1: 4), и обломки железной конической втулки наконечника копья (рис. 1: 3). На дне в центральной части



Рис. 1. Любимовка: 1—4 — к. 3, п. 1; 5—7 — к. 4, п. 2 (2—4, 6, 7 — фото С. Полина; 2, 7 — рис. Худфонда)

камеры обнаружены сметенные в кучу кости женщины возмужалого возраста (определение С. И. Круц — Круц и др. 1986, с. 326) и животного. Среди них найден фрагмент венчика чернолакового скифоса с обломком петлевидной ручки. Лаковое покрытие высококачественное, блестящее. Диаметр венчика 11—14 см (рис. 1: 2).

Датировка: Из-за фрагментарности скифоса возможно лишь определение его типа А, но невозможно установление точной датировки. Качество лака соответствует V—IV вв. до н. э. По аналогии с однотипными погребениями и общему контексту Любимовского могильника погребение может быть датировано в пределах первой половины IV в. до н. э.

2. Любимовка, к. 4, п. 2 (Лесков и др. 1968, с. 12). Основное в распаханном кургане высотой 0,35 м. В кургане открыто два погребения; скифское и средневековое кочевническое. Овальная входная яма размерами 1,6 × 1,2 м на уровне материка, ориентированная по линии З—В, по мере углубления расширялась на З и В, и на дне на глубине 2,05 м приобрела подпрямоугольную форму размерами 2,7 × 1,3 м той же ориентировки (рис. 1: 5). Костяк полностью разрушен при ограблении. Все кости найдены в заполнении ямы, где также об-

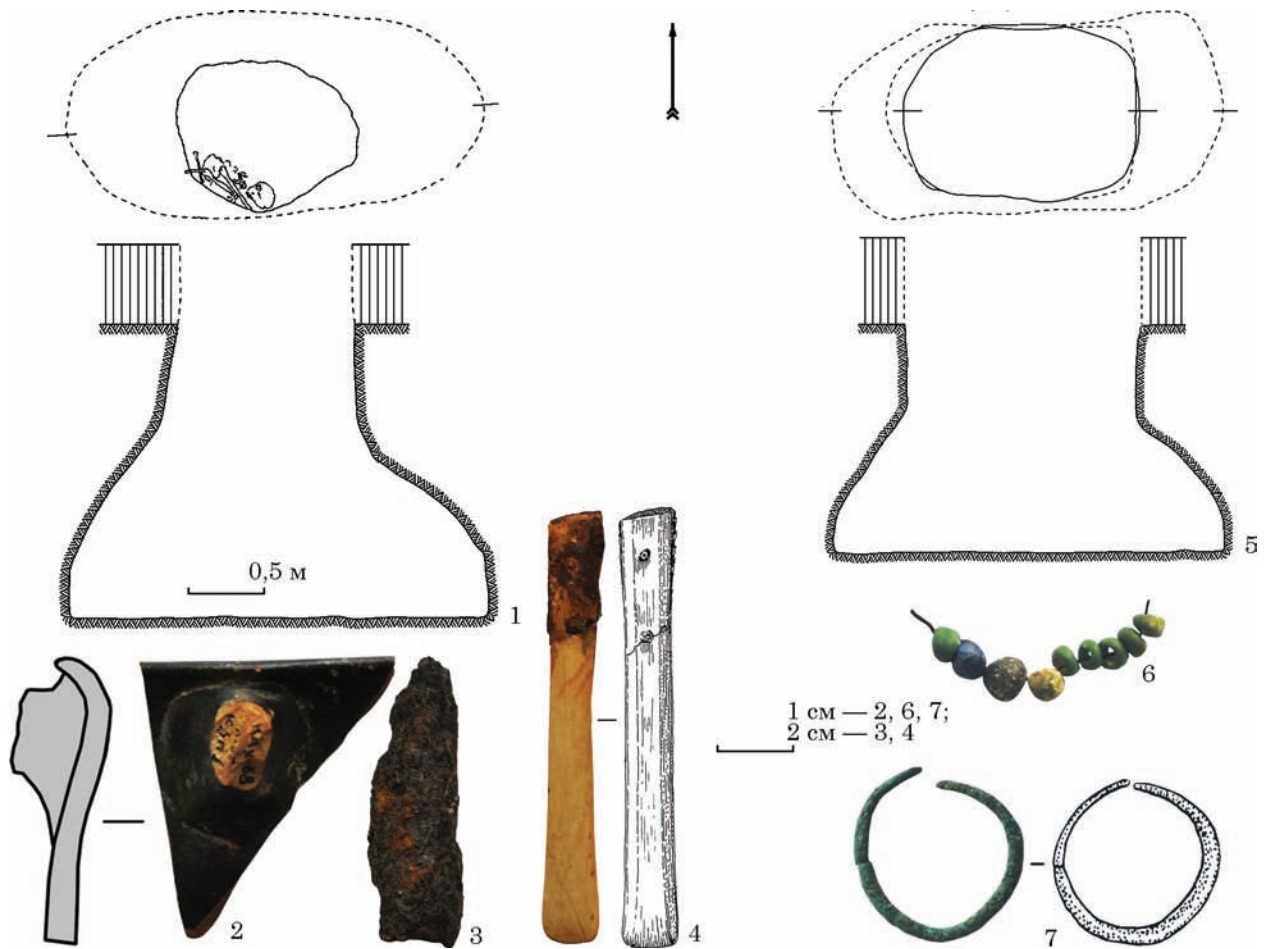
наружены 11 мелких одноцветных стеклянных бусин, — 5 светло-зеленого цвета, 3 белых, 2 синих, 1 серая, диаметром 0,4—0,5 см (рис. 1: 6) и бронзовая проволочная серьга с несомкнутыми заостренными окончаниями диаметром 2,2 см, диаметр сечения 0,2 см (рис. 1: 7).

Датировка: одноцветные мелкие бусы фактически не являются датировочным материалом. Серьга относится к типу 27 классификации В. Г. Петренко, который в IV в. до н. э. был господствующим ушным украшением у скифов, особенно у рядового населения степной группы (Петренко 1978, с. 35, 36, табл. 23: 1—13). По аналогии с однотипными погребениями и общему контексту Любимовского могильника погребение датируется первой половиной IV в. до н. э.

3. Любимовка, к. 32, п. 1 (Лесков и др. 1968, с. 64). Основное в распаханном кургане. Овальная входная яма широтной ориентации размерами 1,1 × 0,9 м на уровне материка по мере углубления расширялась на В и З и на дне на глубине 2,3 м приобрела размеры 2,7 × 1 м. Погребение ограблено и частично разрушено. Сохранились остатки скелета взрослого человека, вытянутого на спине головой на З. В ЮЗ углу ямы лежали кости животных — остатки напутственной пищи (рис. 2: 1). Среди



Рис. 2. Вертикальные катакомбы: 1 — Любимовка, к. 32, п. 1; 2, 3 — Вильна Украина I, к. 7, п. 2

костей найден обломок железа и мелкий фрагмент лепного сосуда.

Датировка: по аналогии с однотипными погребениями и общему контексту Любимовского могильника погребение датируется первой половиной IV в. до н. э.

4. Любимовка, к. 41, п. 1 (Лесков и др. 1968, с. 75—77). В уничтоженном распашкой кургане открыто 2 скифских однотипных погребения. Овальная входная яма размерами $1,4 \times 1,0$ м на уровне материка, ориентированная по линии СЗ—ЮВ, по мере углубления расширялась по длине и на дне на глубине 2,45 м приобрела размеры $2,7 \times 1,4$ м той же формы и ориентировки. На дне в центре камеры лежал скелет женщины вытянуто на спине головой на СЗ. Погребение потревожено грызунами — отсутствовали кисти рук и локоть правой руки, а также обе ступни. Справа от черепа стоял скифос (1). Возле левого колена найдена фаланга пальца с золотым перстнем на ней (2). За головой лежали остатки непутственной пищи — кости животных с ножом (3) и свинцовое пряслице (4) (рис. 3: 1). В экспедиционной полевой описи 1968 г. в составе находок в этом погребении числится также бронзовое зеркало, не упомянутое в полевом дневнике и в тексте отчета, а также не отмеченное на полевом чертеже. По-видимому, зеркало находилось под костями грудной клетки, и было обнаружено лишь в самом конце в процессе окончательной разборки скелета. Вероятно, в спешке не было внесено в дневник, не нанесено на чертеж погребения, почему и не попало в отчет. И лишь в процессе камеральной обработки было внесено в опись находок из этого погребения под № 218б, получило шифр данного погребения, вошло в коллекцию находок из данного погребения и в настоящее время хранится в НФ ИА НАН Украины (5).

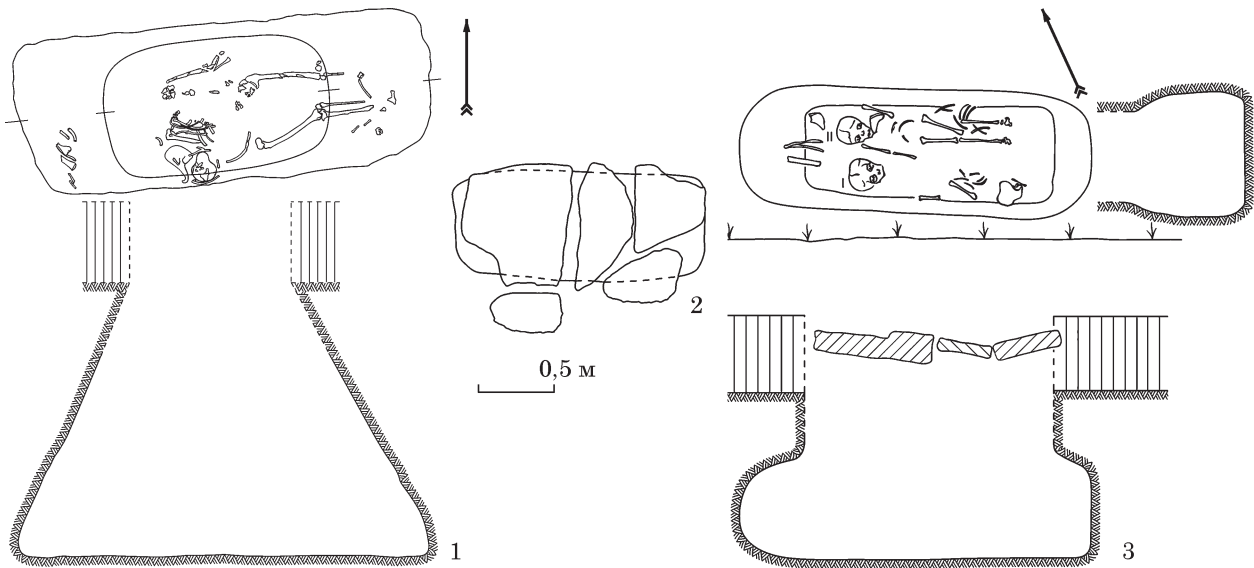
1. Греческий краснофигурный скифос на кольцевом поддоне с двумя горизонтальными петлевыми ручками. Одна ручка отбита в древности. Высота 11,5 см, диаметр венчика 12,5 см, диаметр поддона 6,8 см. По форме датируется в пределах второй четверти IV в. до н. э. (Sparkes, Talcott 1970, N 350). С обеих сторон украшен аналогичными изображением пар мужчин в хитонах, обращенных друг к другу — т. н. FB-группа по Дж. Бизли (рис. 3: 3), датирующаяся ранним IV в. до н. э. (Beazley 1963, 1490—1492, N 172—207; 1696, N 172bis—205bis; Полин 2014, с. 333, рис. 246).

2. Золотой безразмерный перстень с округлым гладким щитком и заходящими друг за друга загнутыми концами дужки. Диаметр 2,0 см, размеры щитка $1,4 \times 1,8$ см. Золото, 520° масса 3,02 г (рис. 3: 2). Хранится в МИДУ, Инв. № АЗС-2313.

Данный тип перстней был наиболее распространен в Скифии IV в. до н. э. По данным В. Г. Петренко на начало 1970-х гг. было известно 127 щитковых перстней, происходящих из скифских погребений IV в. до н. э. (Петренко 1987, с. 61). С тех пор их количество значительно возросло.

Существует три разновидности гладких щитковых перстней. Первая, — простейшие перстни, целиком вырезанные из тонкого листа золота. После удаления заусениц отростки шинки загибались по размеру пальца владельца. Вес таких перстней колеблется в пределах 2,0—7,0 г, в зависимости от толщины листа. Такие перстни составляют подавляющее большинство щитковых перстней Скифии. Вторая разновидность, очень редко встречающаяся, — перстни составные, где щитки и отростки дужки вырезаны отдельно из достаточно толстого листа и затем спаяны. Третья разновидность, также представленная единичными экземплярами



Рис. 3. Любимовка, к. 41, п. 1 (2 — фото МИДУ; 3 — экспедиционное фото; 4 — фото С. Полина; 5, 6 — рис. Худфонда)

рами, изготовлена методом литья. Такие перстни отличаются изрядной массивностью и, соответственно, большим весом. Такой перстень из Соболевой Могилы весит 16,8 г, вес совершенно небывалый для щитковых перстней (Мозолевский, Полин 2005, с. 335, табл. 18: 4b). Подобные перстни найдены еще в женской гробнице Толстой Могилы (один из десяти, массой 11,76 г, все остальные вырезаны из расклепанной пластины, их вес в пределах 4,90—7,29 г), в Казенной Могиле — масса 11,25 г (Мозолевский 1979, с. 141, 235, 236, № 193, 194, рис. 125: 25; Tessori 1996, N 42) и в к. 6 у с. Водославка — масса 22,72 г (Polin, Daragan 2021, сат. 29). Наличие таких перстней свидетельствует о высоком уровне богатства их владельца.

Любимовский перстень из к. 41 принадлежит к первому, наиболее массовому типу простых щитковых перстней, вырезанных из тонкого золотого листа.

3. Железный нож с костяной полированной 8-гранной в сечении цельной ручкой. Черенок

ножа крепился в распиле в верхней части рукояти с помощью 3 железных заклепок. Клинок ножа имеет прямое лезвие и горбатую спинку. Длина рукояти 11,8 см, общая длина 21,2 см (рис. 3: 6).

4. Свинцовое коническое пряслице, украшенное вертикальными рельефными полосками. Относится к наиболее распространенному типу в Скифии в IV в. до н. э. и позднее не встречается. Служило грузиком для деревянного веретена, окончание которого сохранилось в отверстии пряслица. Высота 1,2 см, диаметр основания 2 см, диаметр отверстия 0,4 см (рис. 3: 5). Свинцовые пряслица нескольких типов производились в греческих центрах Северного Причерноморья, в частности в Ольвии и приольвийских поселениях, откуда поступали к скифам (Смолянинова 2009, с. 202—206).

5. Бронзовое зеркало с костяной ручкой. Диск представлен многочисленными обломками, на краях которых имеются следы ремонта в виде мелких сквозных отверстий. При такой фрагментарности использование отремонтированного зеркала по назначению было невозможным. По-видимому, разбитому зеркалу с помощью нехитрого ремонта был придан относительно целый вид специально для помещения в погребение. Диск диаметром около 14 см имеет по краю узкий слабо-отогнутый край. Полирован-



Рис. 4. Любимовка, к. 41, п. 2 (3—8 — фото М. Дарган; 9 — рис. Худфонда; 10, 11 — фото С. Полина)

ная костяная ручка, с обломанной нижней половиной, состоит из двух половинок, скрепленных 4 железными заклепками, 3 из которых находятся на сохранившемся верхнем расширенном окончании, крепившемся непосредственно к диску зеркала. На верхнем краю ручки имеются заполированные следы половинок еще 2 отверстий. Видимо, ранее ручка имела большую длину и первоначально крепилась к диску с помощью несохранившихся отверстий. Это крепление могло быть неудачным (лопнула костяная пластина возле отверстий при заклепывании) и мастер был вынужден укоротить ручку и просверлить новые отверстия ниже прежних. Сохранившаяся длина 5,4 см, ширина вверху 2,7 см. В целом виде ее длина была не менее 12—15 см (рис. 3: 4).

Датировка: по скифосу вторая четверть IV в. до н. э.

5. Любимовка к. 41, п. 2 (Лесков и др. 1968, с. 75—77). На глубине 0,8—1,55 м на площади 1,7 × 1,7 м обнаружены известняковые плиты перекрытия, беспорядочно разбросанные при ограблении и просевшие вниз при обвале

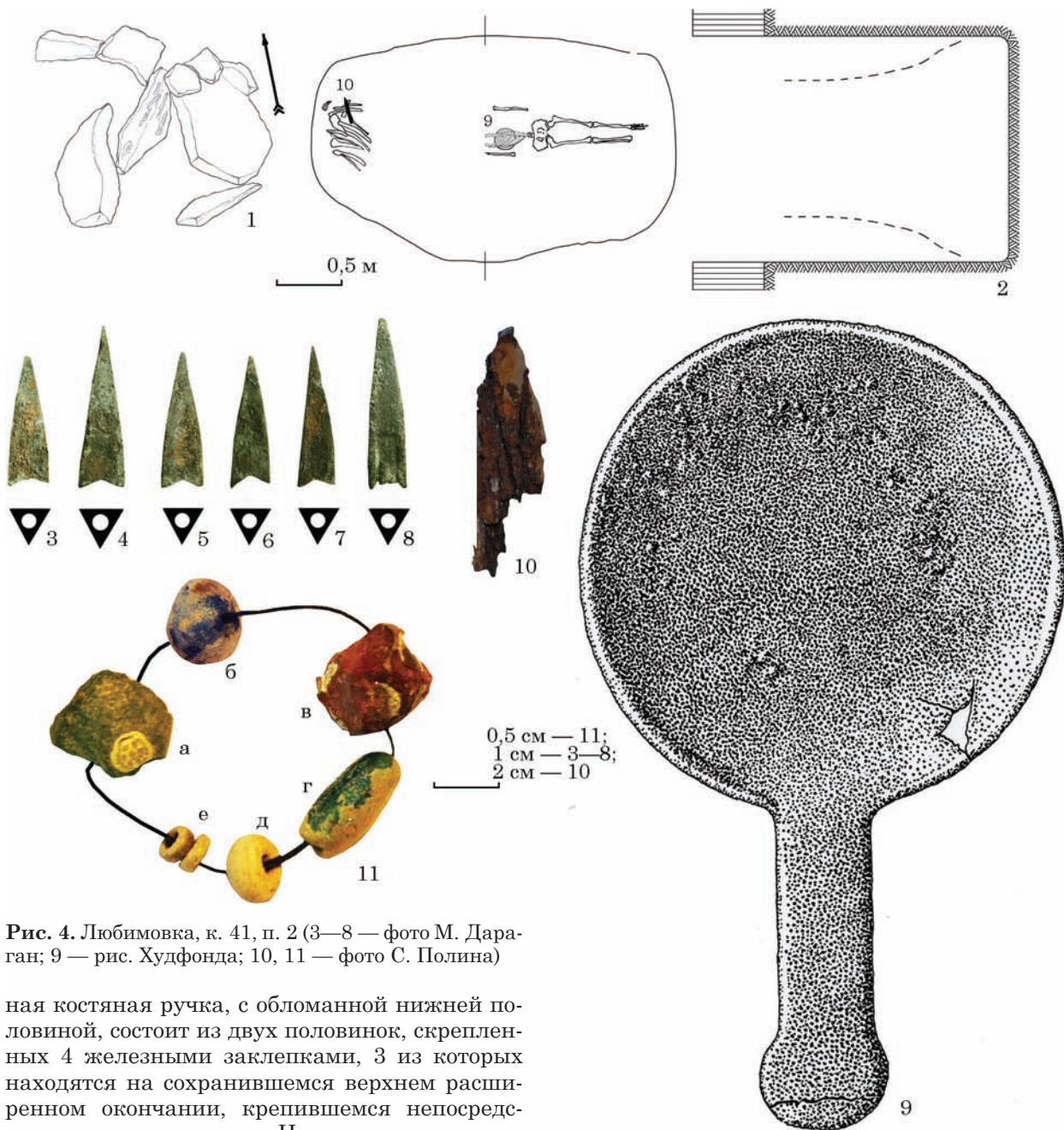
катакомбы (рис. 4: 1). Первоначально погребальное сооружение имело овальную входную яму сравнительно небольших размеров около 1 м в поперечнике, расширявшуюся по мере углубления до размеров 2,9 × 1,8 м на глубине 2,7 м. Ориентирована по линии З—В с незначительным отклонением. После ограбления свод камеры обвалился по всей площади, и сооружение приобрело вид обычной ямы.

Остатки разрушенного вытянутого на спине головой на З скелета женщины находились на продольной осевой линии камеры. Под грудной клеткой лежало зеркало (1). За головой лежали остатки напутственной пищи — КЖ с ножом с прямым лезвием и горбатой спинкой с несохранившейся деревянной ручкой. Также найдены наконечники стрел (2), бусы (3) и обломок же-

лезного стержня наконечника дротика длиной 7,5 см (рис. 4: 10).

1. Бронзовое цельнолитое зеркало с длинной ручкой с расширенным круглым окончанием. Диаметр диска 19,5 см, общая длина 32 см (рис. 4: 9). Цельнолитые зеркала с ручками встречаются в скифских погребениях Северного Причерноморья второй половиной V — первой половиной IV вв. до н. э. (Полин, Дараган 2019, с. 221—239).

2. Бронзовые трехгранные наконечники стрел со скрытой втулкой, из которых 18 с дуговидной или треугольной выемкой в основании граней (рис. 4: 3—7) и 1 с прямоугольным ложком на 1/3 высоты головки, остриями граней, свисающими ниже обреза втулки (рис. 4: 8). Длина наконечников 2,0—2,9 см.

3. Стекланные глазчатые круглые бусины: одна синяя и одна красная, две синих биконических, одна круглая белая, белый и голубой бисер (5 экз.). На сегодняшний день сохранились фрагмент темно-красной глазчатой бусины с крупными черными глазками в белой окантовке диаметром около 0,9 см в два ряда в шахматном порядке (рис. 4: 11в), обломок зеленой глазчатой бусины диаметром около 0,9 см с крупными белыми глазками в которых в тонком черном кольце помещены по кругу шесть мелких точек с седьмой в центре (рис. 4: 11а), синяя биконическая диаметром 0,7 см (рис. 4: 11б), мелкая зеленая овальная размерами 0,9 × 0,5 см (рис. 4: 11г), белая округлая диаметром 0,5 см (рис. 4: 11д) и две белых бисерины диаметром 0,3 см (рис. 4: 11е).

По Е. М. Алексеевой бусы типа рис. 4, 11а с такими сложными глазками относятся к полихромным с розетковым орнаментом (типы 378 и 379). Бусы типа 378 происходят из погребения в Пантикапе второй половиной IV—III вв. до н. э. Единственная бусина зеленого стекла, составившая тип 379, — наиболее близкая нашей, — почему-то попала в I в. н. э. (Алексеева 1978, с. 55, табл. 27: 102—105). В литературе давно существует датировка идентичных по форме, размеру и цвету бус V в. до н. э. (Eisen 1916, р. 17, 26, pl. I: 55). В капитальных сводах Е. М. Алексеевой учтены только находки из греческих городов с весьма расплывчатыми, очень неточными и за давностью лет устаревшими датировками. Ей остались неизвестными бусы из скифских курганов, где они нередко имеют значительно более узкие и точные датировки, значительно отличающиеся от предложенных ею (Островерхов 1985). Аналогичные бусины найдены в гробнице 3 Гаймановой Могилы второй четверти IV в. до н. э. (Бидзиля, Полин 2012, с. 467, кат. 279/8, рис. 700), п. 2 к. 447 у с. Пастырское, датированного В. Г. Петренко в пределах V—III вв. до н. э. (Петренко 1967, с. 93; Галанина 1977, с. 29, табл. 14: 14), что на сегодняшний день следует ограничить первой половиной IV в. до н. э., к. 5 у с. Архангель-

ская Слобода конца V в. до н. э. (Лесков 1981, рис. 25: 11), к. 3 у с. Богдановка конца V — начала IV вв. до н. э. (Битковский, Полин 1987, с. 82, кат. 11, рис. 7: 3; Полин 2014, с. 246—252), п. 3 к. 4 в ур. Носаки первой четверти IV в. до н. э. (Бидзиля и др. 1977, с. 112, 113, рис. 18: 8; Полин 2014, с. 255—258), в Золотобалковских к. 17 п. 1 и к. 22 п. 1 второй — начала третьей четверти IV в. до н. э. (Полин 2014, с. 294—296, рис. 80: 4; 104), п. 24 в Вани 390—380 гг. до н. э. (Kacharava, Kvirkvelia 2009, р. 286, 295, 308, fig. 43а), п. 2 к. 16 V — начала IV вв. до н. э. в могильнике Филипповка в Южном Приуралье (Сокровища 2008, с. 127, рис. 105). Все имеющиеся находки в скифских курганах фиксируют датировку данного типа бус в пределах конца V — первой половины IV вв. до н. э.

Глазчатая бусина рис. 4: 11в не имеет соответствий в своде Е. М. Алексеевой.

Мелкие синие биконические бусы типа рис. 4: 11б, — тип 94 по Е. М. Алексеевой, — широко распространенный с конца VI по IV вв. до н. э. (Алексеева 1978, с. 68, табл. 33: 27). А. С. Островерхов по материалам скифских курганов отметил широкое распространение таких бус в V—IV вв. до н. э. (Островерхов 1985, с. 98). По нашему комплексу их датировка не выходит за пределы первой половины IV в. до н. э.

Зеленая овальная длинная бусина рис. 4: 11г — тип 53 одноцветных бус II—IV вв. н. э. по Е. М. Алексеевой (Алексеева 1978, с. 66, 67, табл. 33: 10), что, безусловно, не имеет ни малейшего отношения к нашей бусине, твердо датирующейся по комплексу не позднее первой половины IV в. до н. э.

Белая округлая (рис. 4: 11д) и белые бисерины (рис. 4: 11е) имеют слишком широкий хронологический диапазон.

Датировка: по зеркалу и некоторым бусинам — первая половина IV в. до н. э.

6. Вильна Украина I, к. 7, п. 2 (Лесков и др. 1969, с. 55, 56). Впускное погребение в распаханном кургане высотой 0,75 м. Курган окружал ров диаметром 20—21 м, углубленный в материк на 0,5 м. В кургане открыты два скифских погребения. В поминальной тризне, связанной с основным п. 1, найдены обломки не менее 6 амфор: 2 Пепарета, 2 хиосских колпачковых, гераклеийской и синопской первой половины IV в. до н. э. (Полин 2014, с. 395, рис. 331).

Прямоугольную входную яму п. 2 размерами 1,7 × 0,6 м перекрывала вымостка из известняковых плит размерами 1,7 × 1 м, ориентированная по линии ЮВ—СЗ. По мере углубления яма расширялась по длине и на дне на глубине 2,1 м приобрела размеры 2,3 × 0,75 м и овальную форму при той же ориентировке (рис. 2: 2). На дне лежали параллельно скелеты двух младенцев вытянуто на спине головами на СЗ. Южный скелет почти полностью уничтожен землероями. За головами лежали кости живот-



Рис. 5. Вертикальные катакомбы и сопутствующий инвентарь: 1—6 — Орджоникидзе, к. 42, п. 1; 7—19 — Каиры V, к. 1, п. 1 (2—6 — фото С. Полина; 8, 9 — фото из отчета; 11—19 — рис. и фото М. Дараган)

ных — остатки напущенной пищи. На дне сохранился коричневый и белый глени от подстилки (рис. 2: 3).

Датировка: как известно, скифский курган является семейной усыпальницей. Младенческий возраст захороненных в п. 2 указывает на крайне незначительную разницу во времени с основным п. 1, исчисляемую буквально несколькими годами. Датировка основного п. 1 первой половиной IV в. до н. э. будет справедливой и для впускного п. 2.

7. Катериновка, к. 42, п. 1 (Полин, Дараган 2018, с. 8, 9). Основное и единственное в уничтоженном распаханой кургане. Овальная входная яма размерами 1,3 × 0,7 м ориентирована по линии СВ—ЮЗ. По мере углубления яма расширялась по длине и на глубине 1,2 м приобрела размеры 1,65 × 1,2 м. На дне прослежены остатки травяной подстилки, на которой лежал скелет, вытянуто на спине головой на

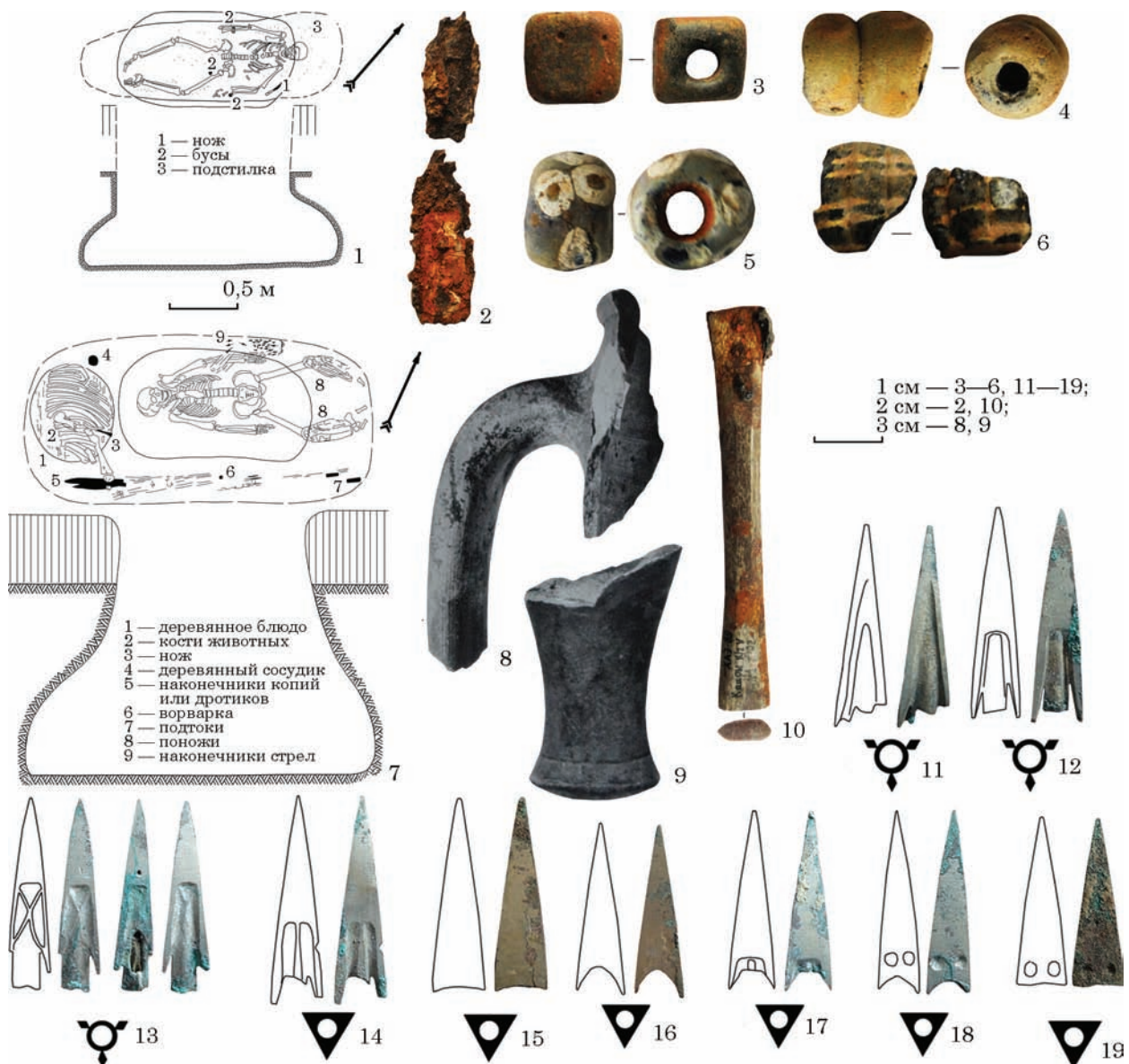
СВ. Руки несколько раскинуты в стороны, ноги, изначально согнутые в коленях и установленные вертикально, распались в стороны ромбом (рис. 5: 1). У левого предплечья лежал нож (1). На правом запястье найдены 2 (2), а на левом запястье 3 крупных стеклянных бусины (3). Возле левой бедренной кости с внутренней стороны ближе к тазу лежала еще 1 крупная стеклянная бусина (4). По определению А. Д. Козак скелет принадлежит подростку 12—14 лет, скорее всего девочке, что полностью подтверждается составом сопровождающего инвентаря¹.

1. Фрагменты железного ножа с широким прямоугольным черешком с остатками костяной ручки с двумя железными заклепками (рис. 5: 2).

1. Авторы искренне признательны А. Д. Козак за антропологические определения по могильнику у с. Катериновка.

2. 2 крупных бусины:

• круглая сплюснутая бусина голубого стекла, украшенная тремя поперечными рядами крупных белых глазков с крупными темно-синими точками в центрах. Диаметр $1,7 \times 1,2$ см, диаметр отверстия переменный: 0,7 см по краям и 0,5 см посередине. Внутри отверстия заметны следы обожженного глиняного сердечника (рис. 5: 5). В своде Е. М. Алексеевой сходные бусины относятся к типу 666, даты не имеющему, и типу 118, датирующемуся II—I вв. до н. э. (Алексеева 1975, с. 66, 67, 71, табл. 15: 13, 14).

• обломки крупной, разделенной на 8 долек, бусины темного стекла, украшенной 2-мя поперечными сдвоенными параллельными горизонтальными полосками белого стекла. Диаметр $2,2 \times 1,6$ см, диаметр отверстия около 0,5 см (рис. 5: 6). По классификации Е. М. Алексеевой относится к полихромным стеклянным бусинам со спиралевидным орнаментом типа 220-6 IV—III вв. до н. э. (Алексеева 1978, с. 45, табл. 28: 51).

3. 3 крупных бусины:

• крупная черная кубическая бусина. Размеры $1,4 \times 1,4$ см, диаметр овального отверстия $0,4 \times 0,5$ см (рис. 5: 3). В своде Е. М. Алексеевой такая форма для бус из одноцветного стекла отнесена к типу 137, датирующемуся II—III вв. н. э. (Алексеева 1978, с. 70, 71, табл. 33: 42).

• сдвоенная бусина, состоящая из 2 близких по размеру уплощенно-округлых светло-зеленых бусин, украшенных по окружности тремя крупными белыми или желтыми глазками с крупными темными точками в центре. Размеры $1,8 \times 1,4—1,5$ см, диаметр отверстия $0,4—0,5$ см (рис. 5: 4). В своде Е. М. Алексеевой подобные бусы зафиксированы в одинарном варианте, относящемся к типу 21 стеклянных одноцветных бус начала новой эры (Алексеева 1978, с. 65, табл. 33: 4).

4. 1 крупная округлая бусина, сплюснутая на полюсах, голубого стекла. Сохранилась в мелких фрагментах. Украшена по окружности рядом крупных белых глазков с мелкими черными точками (не менее шести).

Датировка: датировка погребения по бусам оказалась невозможной. Датировки по своду Е. М. Алексеевой не имеют ничего общего с нашими бусами. На нередко встречающиеся несовпадение датировок бус Е. М. Алексеевой по материалам греческих городов и некрополей, с датировками бус из скифских курганов, где они твердо датируются в пределах V—IV вв. до н. э., давно обратил внимание А. С. Островерхов (Островерхов 1985, с. 104). По общему контексту могильника у с. Катериновка п. 1 в к. 41 твердо датируется IV в. до н. э., а с учетом датировок большинства скифских погребений в вертикальных катакомбах — в пределах первой половины — сер. IV в. до н. э.

8. Курганная группа Каиры V, к. 1, п. 1 (Кубышев и др. 1989, с. 77—81, табл. 41, 42).

Основное в распаханном кургане высотой 0,5 м. Курган окружал кольцевой ров диаметром 21 м, углубленным в материк до 1 м, с проходами с З и В. Во рву и на подкурганной поверхности найдены остатки тризны в виде костей животных, бедренной кости взрослого человека, фрагментов лепных сосудов и обломков не менее 6 однотипных гераклейских амфор (рис. 5: 8, 9). п. 1 было значительно смещено от геометрического центра кургана, благодаря чему избежало ограбления. Овальная входная яма размерам $1,4 \times 0,8$ м на уровне материка, ориентированная по линии ЮЗ—СВ, по мере углубления расширялась по длине и на глубине 2,1 м достигла размеров $2,55 \times 1,2$ м (рис. 5: 7).

Скелет мужчины 25-30 лет лежал вытянуто на спине головой на ЮЗЗ. Ноги, слегка согнутые в коленях, распались ромбом. Прослежены остатки гробовища из тонких деревянных плашек. Под голеньями покойника сохранился фрагмент бурой кожи, раскрашенной чередующимися узкими красными и черными полосами шириной — черные 0,2—0,3 см, красные до 1—1,3 см. За головой лежал округлый деревянный поднос диаметром 0,6—0,7 м с костями животных. У его С края стояла деревянная чашечка (1), на В лежал нож (2), а вдоль Ю лежал скипевшийся от коррозии блок железных наконечников копий и / или дротиков (3), втоки которых лежали в ЮЗ углу камеры (4). Общая длина копий составляла 2,1—2,2 м. Посредине древков найдена ворварка (5). Вдоль левой локтевой кости лежал колчан с 92 наконечниками стрел (6). Голени покрывали бронзовые поножи, закрывавшие колени и с трех сторон голень до щиколоток (7).

1. От деревянной чашечки сохранился зеленый окисел от бронзовой оковки дна, а также золотое плетение, которым был прошит венчик. Плетение изготовлено из плоской золотой проволоки шириной 0,1 см. Размеры прошитых фрагментов составляли $3,2 \times 0,6 \times 0,4$ см и $2,7 \times 0,6 \times 0,4$ см. С внешней стороны конфигурация плетения представляет собой XXX-образную цепочку. Диаметр чашечки 7 см.

2. Нож с 6-гранной в сечении цельной костяной полированной ручкой. В распиле в верхней части 3-мя заклепками крепился клинок. Размеры $11,8 \times 1,1—1,8 \times 0,5—0,8$ см (рис. 5: 10).

3. Длина скипевшегося от коррозии блока железных наконечников копий и / или дротиков составляла 45 см при ширине 10 см. Выделяются две втулки с муфтами по основанию диаметром 3 см внешним и 2 см внутренним.

4. Втоки цилиндрические, свернутые из широкой полосы. Длина 10 см, диаметр внешний 1,8 и 2,3 см, внутренний 1,2 и 1,5 см.

5. Железная ворварка диаметром 2 см.

6. Наконечники стрел из золотистой бронзы. Встречались с литейным браком в виде отверстий во втулках. Сохранились остатки древков,

одно со следами красной окраски. Из 92 найденных при раскопках, сохранилось 83 наколчанника. Представлены следующими разновидностями¹:

- 2 трехлопастных пирамидальных, с ложком до острия, окончаниями лопастей вровень или чуть свисающими в виде шипов ниже обреза втулки. Высота 4,8 см (рис. 5: 11).

- 28 трехлопастных с пирамидальной головкой, прямоугольным ложком на 1/2 высоты головки, с остриями лопастей в виде шипов вровень или свисающими ниже обреза втулки. Высота 2,7—3,1 см (рис. 5: 12).

- 3 трехлопастных с пирамидальной головкой, прямоугольным ложком на 2/3 высоты головки, выделенными остриями лопастей и выступающей втулкой. Во всех трех ложках имеется рельефная литая метка в виде косоугольного (андреевского) креста. Высота 2,7—3,0 см (рис. 5: 13).

- 1 трехгранный со слабо дуговидными гранями, скрытой втулкой, маленьким П-образным ложком в основании граней, остриями граней, свисающими ниже обреза втулки в виде коротких шипов. Высота 2,7 см (рис. 5: 17).

- 1 трехгранный пирамидальный, с П-образным ложком на 1/3 высоты головки, с остриями лопастей, свисающими ниже обреза втулки в виде шипов. Высота 3,0 см (рис. 5: 14).

- 39 трехгранных с дуговидными гранями, скрытой втулкой, небольшой дуговидной выемкой в основании граней, остриями граней, свисающими ниже обреза втулки. Высота 2,6—3,0 см (рис. 5: 15).

- 1 трехгранный с дуговидными гранями, скрытой втулкой, с глубокой треугольной выемкой в основании, остриями граней, свисающими ниже обреза втулки в виде длинных шипов. Высота 2,6 см (рис. 5: 16).

- 8 трехгранных с дуговидными гранями, скрытой втулкой, с дуговидной выемкой в основании граней или ровно обрезанным основанием. В нижней части всех трех граней нанесено по две круглых выемки. Высота 2,6—2,9 см (рис. 5: 18, 19).

7. Бронзовые поножи. Вдоль боковых краев пробиты мелкие отверстия для подшивания кожаной подкладки, следы которой сохранились внутри. Изготовлены из листовой бронзы толщиной 0,5—1,5 мм и покрыты рельефным орнаментом, повторяющим рельеф колена и голени. Автор раскопок также усмотрел здесь некую антропо-зооморфную стилизацию в орнаментике, а также уподобление колонне с коринфской капителью в области колена. Но иллюстрации и сами поножи отсутствуют и трудно понять, о чем идет речь.

Бронзовые поножи, характерные для греческих гошлитов, были сравнительно мало распространены у кочевых скифов Северного

Причерноморья. С учетом наборных пластинчатых поножей скифского производства на территории Северного Причерноморья и Кавказа известно 74 находки в скифских курганах, преимущественно скифской знати. Лишь 3 из них относятся к V в. до н. э., а все остальные датируются IV в. до н. э. (Мозолевский, Полин 2005, с. 353—354 — здесь литература вопроса).

Датировка: Амфоры из тризны (рис. 5: 8, 9) относятся к типу I-2 или I-3 гераклеийских амфор пифоидного типа по С. Ю. Монахову, датирующихся концом V — началом IV вв. до н. э. (Монахов 2003, с. 127, табл. 86: 5; 87: 1). В наколчанниках стрел сочетание большого числа трехлопастных с прямоугольным ложком с трехгранными указывает на датировку концом V — не позднее начала IV в. до н. э.

9. Новониколаевка I, к. 6, п. 1 (Ковалева и др. 1990, с. 22, рис. 45). Впускное в скифском кургане высотой 1,6 м. Овальная входная яма размерами 2,3 × 1,2 м на уровне материка ориентирована по линии ЮЗ—СВ. По мере углубления расширялась по длине и на глубине 2,1 м достигла размеров 2,5 × 1,35 м. Погребение разрушено при ограблении. На дне найдены разрозненные кости животных и взрослого человека (рис. 6: 1).

Датировка: IV в. до н. э.

10. Новониколаевка I, к. 6, п. 2 (Ковалева и др. 1990, с. 22, 23, рис. 46—50). Основное в кургане высотой 1,6 м. Курган по основанию окружен крепидой и кольцевым рвом с проходами с В и З. Овальная входная яма размерами 1,8 × 0,9 м ориентирована по линии З—В. По мере углубления расширялась по длине и на глубине 2,0 м достигла размеров 2,55 × 1,25 м. На дне лежал скелет взрослого человека вытянуто на спине головой на В. Его сопровождали деревянное блюдо с костями животных и ножом (рис. 6: 3), — остатки напутственной пищи, нижняя часть чернолакового скифоса с обточенными краями в виде чаши (рис. 6: 4), ожерелье из золотых 13 подвесок и 16 биконических бусин (рис. 6: 6), свинцовое пряслице (рис. 6: 5). На плане погребения, в ногах погребенного, отмечен также деревянный брусок.

Чернолаковая чаша сделана из аттического скифоса типа А на кольцевом поддоне. Высота 4 см, диаметр сверху 11,2, поддона 9,5 см. Дно снизу оставлено в цвете глины. Украшено в центре мелким красным колечком, обведенным двойным кольцом диаметром 2,3 см (рис. 6: 4).

Датировка: Золотые каплевидные подвески практически уникальны для Скифии (рис. 6: 6). Известно лишь две аналогии, в к. 1 у с. Григорьевка в п. 1 IV в. до н. э. (Колтухов 2012-6, с. 82, рис. 71: 2). И в к. 3 в ур. Стайкин Верх (Ильинская 1968, с. 76, табл. VIII: 3), по набору уздечных принадлежностей датированного второй четвертью — концом IV в. до н. э. (Могилов 2008, с. 120—124). О датировке в пре-

1. Колчанник набор обработан М. Дараган.



Рис. 6. Новониколаевка: 1 — к. 6, п. 1; 2—6 — к. 6, п. 2; 7—10 — к. 9, п. 1 (рис. по: Ковалева 1990)

делах конца V — не позднее начала IV вв. до н. э. свидетельствуют золотые рубчатые овальные бусы, аналогичные найденным в п. 2, к. 3 у с. Богдановка (Битковский, Полин 1987, рис. 9; Полин 2014, с. 246—252).

IV в. до н. э. датируется свинцовое пряслице. В курганах III—II вв. до н. э. представлены исключительно керамические пряслица (Тельнов, Четвериков, Тельнов 2016, с. 803, 804).

Уточняет датировку новониколаевского погребения чернолаковая чаша, изготовленная из скифоса типа А (рис. 6: 4). Аттические скифосы типа А существовали в период от посл. четверти VI в. до нач. посл. четверти IV в. до н. э. (Sparkes, Talcott 1970, N 354). Скифос из п. 2 по орнаментике доньшка снизу относится к первой четверти IV в. до н. э. (Sparkes, Talcott 1970, N 349), что и определяет датировку погребения.

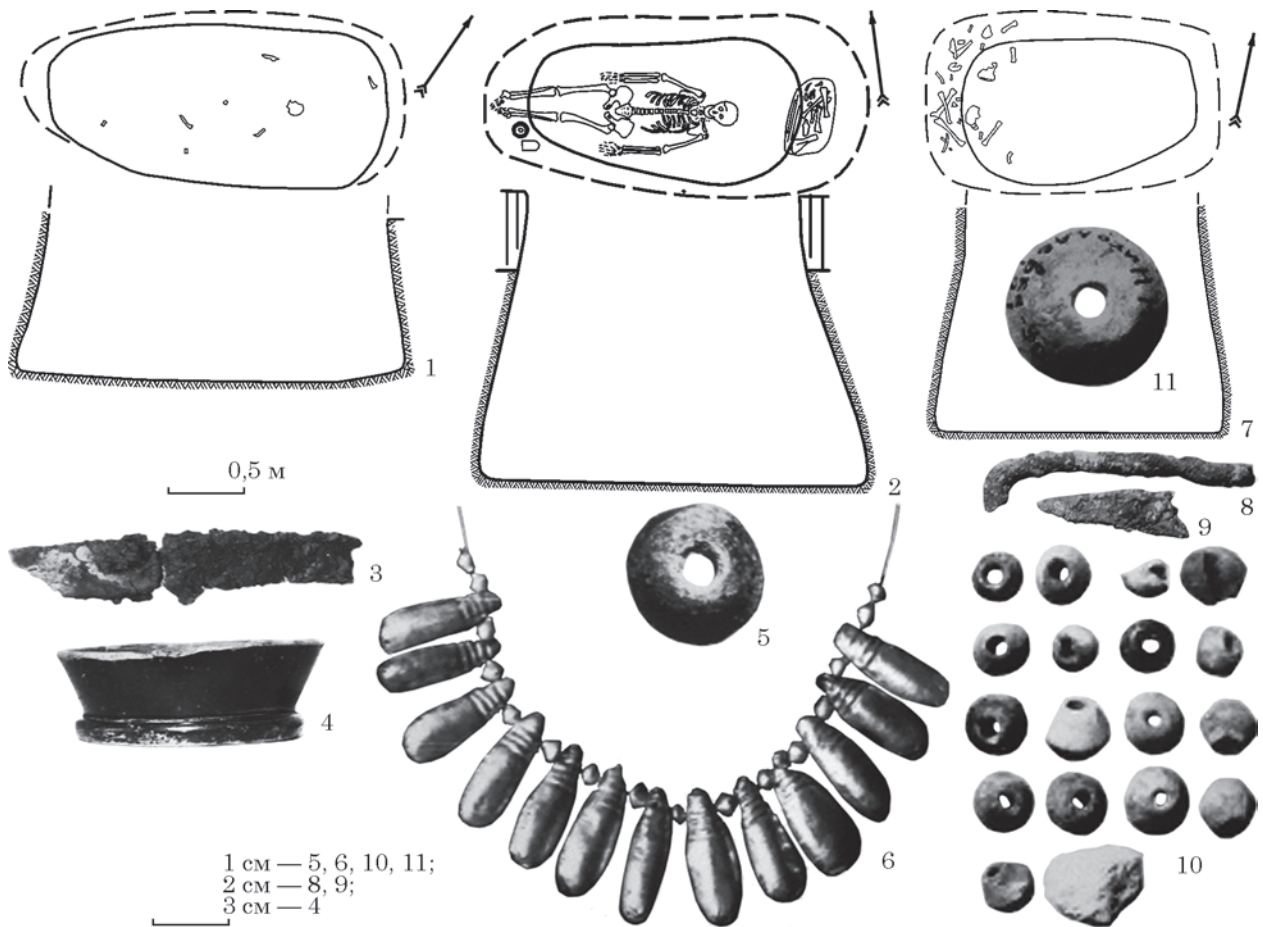
11. Новониколаевка, к. 9, п. 1 (Ковалева и др. 1990, с. 33, рис. 74—77). Основное в распаханном скифском кургане. Овальная входная яма размерами 1,5 × 0,6—0,9 м ориентирована по линии З—В с отклонением. По мере углубления расширялась по длине и на глубине 1,5 м достигла размеров 1,9 × 0,9—1,15 м. Погребение разрушено при ограблении. На дне под З стенкой обнаружено скопление костей взрослого человека, кости животных, кусочек серы

(?), нож (рис. 6: 9), обломки железного стержня (рис. 6: 8), мелкие стеклянные биконические бусы желтого, белого и синего цветов (рис. 6: 11) и свинцовое пряслице (рис. 6: 10).

Датировка: Мелкие синие биконические бусы, — тип 94 по Е. М. Алексеевой, — были широко распространены с конца VI по IV вв. до н. э. (Алексеева 1978, с. 68, табл. 33: 27). А. С. Островерхов по материалам скифских курганов отметил их широкое распространение в V—IV вв. до н. э. (Островерхов 1985, с. 98). Датировку не позднее IV в. до н. э. имеет свинцовое пряслице. В курганах III—II вв. до н. э. таковых не имеется (Тельнов, Четвериков, Тельнов 2016, с. 803—804). Датировка погребения — IV в. до н. э.

12. Глиное, гр. Водовод, к. 3, п. 2 (Синика, Тельнов 2016)¹. Впускное в распаханном скифском кургане высотой 0,4 м. Прямоугольная входная яма размерами 2,2 × 1,05 м на уровне материка, ориентированная по линии СЗ—ЮВ, по мере углубления расширялась по длине и на дне на глубине 2,4 м приобрела размеры 2,6 × 1,45 м той же формы и ориентации.

1. Наш рис. 7 смонтирован из иллюстраций к статье В. С. Синики и Н. П. Тельнова (2016), любезно предоставленных в наше распоряжение В. С. Синикой, за что мы ему искренне признательны.



Рис. 7. Глиное, к. гр. Водовод, к. 3, п. 2 (рис. по: Синика, Тельнов 2016)

Костяк взрослого человека (Ж?) лежал вытянуто на спине головой на СЗ. Скелет лежал на подсыпке из материковой глины толщиной до 0,15 м с подстилкой из камыша или тростника поверх нее. Под черепом зафиксирована «подушка» из материковой глины. За головой на деревянном дощатом блюде, скрепленном железными скобами (рис. 7: 2) лежали кости животных с ножом с 6-гранной костяной ручкой из двух половинок, скрепленных заклепками по длине (рис. 7: 6). Возле черепа лежали 2 бронзовых трехлопастных наконечника стрел с ложком до острия, выделенными остриями лопастей и выступающей втулкой (рис. 7: 3). У правого плеча стояла чернолаковая чашечка (рис. 7: 4). У кисти правой руки найдена песчаниковая галька размерами 4,5 × 3,5 × 2,7 см (рис. 7: 5).

Для датировки погребения основное значение имеет аттическая чернолаковая чашечка

на низком профилированном кольцевом поддоне с загнутым внутрь венчиком. Доньшко снизу оставлено в цвете глины (Синика, Разумов, Тельнов 2016, с. 93, рис. 90). В центре имеет слабый сосцевидный выступ. Характерный для изделий такого рода штампованный орнамент внутри чашечки в данном случае отсутствует. На доньшке снизу процарапана монограмма, объединяющая две греческих буквы Δ и Η. Чашечка разбита в древности и была примитивно «отремонтирована». Фрагменты были соединены через парные отверстия, расположенные друг против друга, видимо, с помощью тонкого шнура, благодаря чему чашечке был придан относительно целый вид, пригодный для помещения в погребение. Высота чашечки 5 см, диаметр венчика 12,2 см, тулова 13,0, поддона 7,8 см (рис. 7: 4).

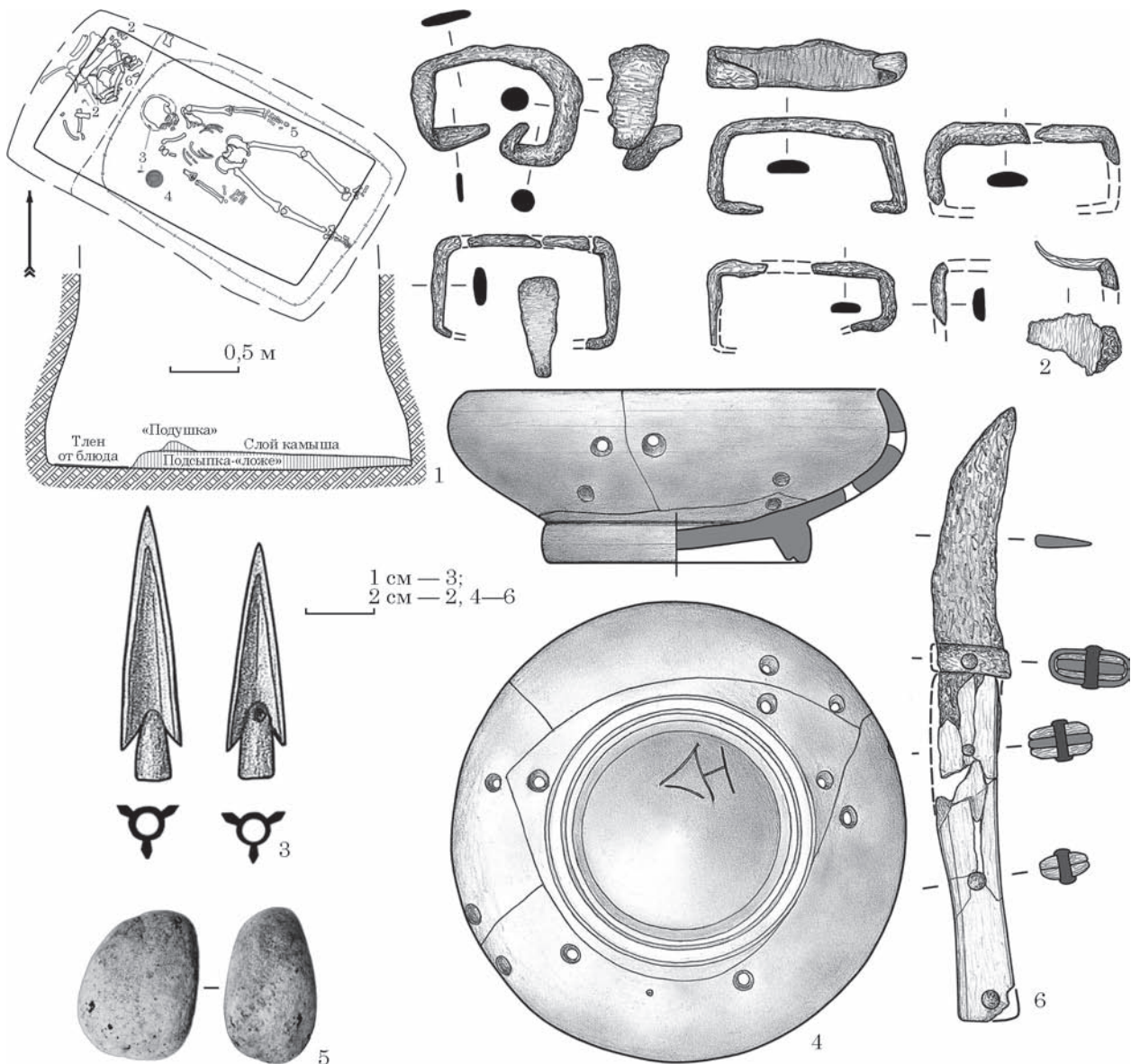
Датировка: для датировки погребения авторы совершенно закономерно использовали

датировку чернолаковой чашечки. Однако, для этого привлечена весьма приблизительная непрямая аналогия и избирательно использованы исключительно поздние датировки С. Ротрофф, а также сделан совершенно ошибочный вывод о весьма длительном использовании чашечки на основании наличия следов ремонта изделия. В итоге чашечка датирована рубежом IV—III вв. до н. э.

Однако, у С. Ротрофф все чашечки данного типа столь поздней датировки имеют сплошное покрытие лаком, в отличие от нашей, где доньшко снизу оставлено в цвете глины, что характерно для чашечек более раннего времени в пределах первой половины — середины IV в. до н. э. (Sparkes, Talcott 1970, N 826, 828, 830). На это же время указывают и наконечники стрел из погребения (рис. 7: 3).

Многочисленные следы грубейшего ремонта ни в коей мере не свидетельствуют о весьма длительном использовании чашечки. Чашечка была настолько разбита, что с помощью такого ремонта ей был придан лишь относительно целый вид, исключительно для видимости, пригодный только для помещения в погребение. Никакое реальное использование ее в быту при такой дефектности было физически невозможным. Поэтому говорить о каком-то ее использовании в отремонтированном виде вообще, и тем более длительном, просто не приходится. Ее датировка в пределах первой половины — сер. IV в. до н. э. на основании привлеченных аналогий вполне определяет датировку погребения.

Отдельно следует остановиться на граффито на дне чашечки. Авторы справедливо отмечают сходство этого граффито с обычными греческими монограммами, нередко встречающихся на доньшках чернолаковых сосудов, чаще в раздельном написании ΔН (Толстой 1953, с. 28, 104, 108, № 33, 170, 177; Русяева 1971, с. 38, рис. 3: 9; Горская 2002, с. 115, 116, рис. 1: 1—4, 7—9; Соломоник 1984, с. 75, табл. XXXIII, № 337; Гайдукевич 1987, с. 52, 53, рис. 59: 2; Сапрыкин, Масленников 2007, с. 42, № 110). Но, по неизвестным причинам, они любой ценой захотели увидеть в греческой монограмме скифскую / сарматскую тамгу. И это при том, что в приведенных ссылках имеются точные аналогии именно в виде такой же монограммы, аналогичной публикуемой, и именно на доньшках греческих чернолаковых сосудов в греческих городах (Горская 2002, с. 117, рис. 1: 1, 2). Внешне сходные по начертанию сарматские тамги датируются не ранее второй половины II в., а в основном I в. до н. э. Но благодаря находке в к. 3 в п. 2 гр. Водовод у с. Глиное, авторы предположили значительно более раннее происхождение тамги, к тому же не в сарматской, а в скифской среде (Синика, Тельнов 2016, с. 266).

Начнем с того, что на греческих чернолаковых сосудах, найденных в скифских погребениях Северного Причерноморья, все имеющиеся

на них граффити исключительно греческого происхождения и обозначены греческими буквами (раздельными или лигатурами) или словами (и даже текстами). Не останавливаясь на вопросе о значении таких граффити, безоговорочно греческое происхождение данного граффито, не имеющее ни малейшего отношения к каким-либо варварским знакам. Кроме отмеченных в Нимфее (Горская 2002, с. 117, рис. 1: 1, 2), точные аналогии нашему граффито имеются также на Елизаветовском городище (Потапова 1994, с. 105, № 5, рис. 1: 5) и на Афинской Агоре, где они найдены в надежном контексте IV в. до н. э. и еще в одном случае с сомнительной датировкой I в. до н. э. (Lang 1976, с. 52, N Fb1—3), где предполагать какие-либо тамги просто не приходится.

Часть чернолаковых сосудов, ввезенных в Северное Причерноморье и далее через причерноморских греков попадавших к скифам, прибывали в причерноморский регион из метрополии уже с нанесенными граффити. В составе груза греческого корабля «Змеиный-Патрокл» середины IV в. до н. э., затонувшего возле о. Змеиный на пути в Ольвию, кроме многочисленных амфор, в грузе корабля присутствовало значительно число разнотипных чернолаковых сосудов, представленных крупными партиями. Это рыбные блюда, тарелки, чаши, канфары двух разновидностей с тонким и валикообразным венчиком и килики двух разновидностей различных размеров. На двух рыбных блюдах имелись граффити КТН и ΦΙ, на одной тарелке — ΦΙ, на трех канфарах с тонким венчиком — ΦΙ, на одном килике — ΦΙ. Учитывая однотипность граффити на различных типах сосудов, А. И. Терещенко увидел в них метки мастера-изготовителя или его мастерской (Терещенко 2013, с. 77—80, рис. 6; 7). Поскольку поднята на поверхность лишь незначительная часть груза, то истинный масштаб распространения граффити на чернолаковой керамике в составе груза корабля остался неизвестным. Но ясно одно — что немалое количество чернолаковой керамики ввозилось в Северное Причерноморье уже с граффити. Также значительная часть граффити наносилась на чернолаковую керамику уже на месте в городах Северного Причерноморья и уже в таком виде поступала к скифам. Скифские метки на чернолаковых сосудах неизвестны. У скифов была широко развита традиция нанесения различных меток на наконечники стрел (прочерченных знаков в архаический период) и литых рельефных меток в V—IV вв. до н. э.), обычно именуемых тамгообразными знаками¹. Но, на всех без исключения остальных категориях вещей никаких меток скифы не ставили. Традиция ис-

1. Значение этих меток неясно. Знаками собственности или метками мастера (мастерской) они не являются. Это что-то другое.



Рис. 8. Калинино, к. 3, п. 3:
1—6 — верхний скелет; 7—17 —
нижний скелет (рис. по Колту-
хов 2012а)

пользования тамги в Северном Причерноморье возникла не ранее конца II—I вв. до н. э.¹ Да-

1. Авторы признательны С. А. Яценко за исчерпывающую консультацию.

тировка погребения — в пределах первой половины — середины IV в. до н. э.

13. Калинино, к. 3, п. 3. Впускное погребение в скифском кургане высотой до 1 м. Овальная входная яма размерами 2,0 × 0,7 м на уров-



Рис. 9. Вертикальные катакомбы и сопутствующий инвентарь: 1—5 — Солдатово-Шалаши, к. 6, п. 2; 6, 7 — Дальнее, к. 2, п. 3; 8—10 — Дальнее, к. 2, п. 4 (рис. по Колтухов 2012а)

не материка ориентирована по линии В—З. По мере углубления расширялась по длине и ширине и на глубине около 2,0 м приобрела размеры 2,4 × 1,65 м. На уровне древнего горизонта перекрыта двумя каменными плитами, а в заполнении обнаружены бутовые камни. Погребение содержало 2 захоронения — первое на дне и второе на 0,25 м выше над ним (рис. 8: 1—6).

Верхний скелет взрослого человека лежал вытянуто на спине головой на З. Его сопровождали наконечник копья, кости животных на деревянном блюде, скрепленном железными скобами, нож, золотая накладка на деревянную чашу и колчан с 22 стрелами (рис. 8: 1—6).

Нижний скелет взрослого человека на дне лежал вытянуто на спине головой на З. Руки раскинуты вдоль тела, правая нога подогнута в колене. Его сопровождали золотая проволочная серьга, стеклянные бусы, в т. ч. 5 пирамидальных синего стекла, цельнометаллическое бронзовое зеркало с длинной ручкой с круглым медальоном на конце, лепной кувшинчик, кости животных с ножом, аттическая чернолаковая солонка второй четверти V в. до н. э. с граффити на нижней стороне поддона ΔI, костяные накладки на шкатулку, наконечник копья, колчан с 47 стрелами (рис. 8: 7—17).

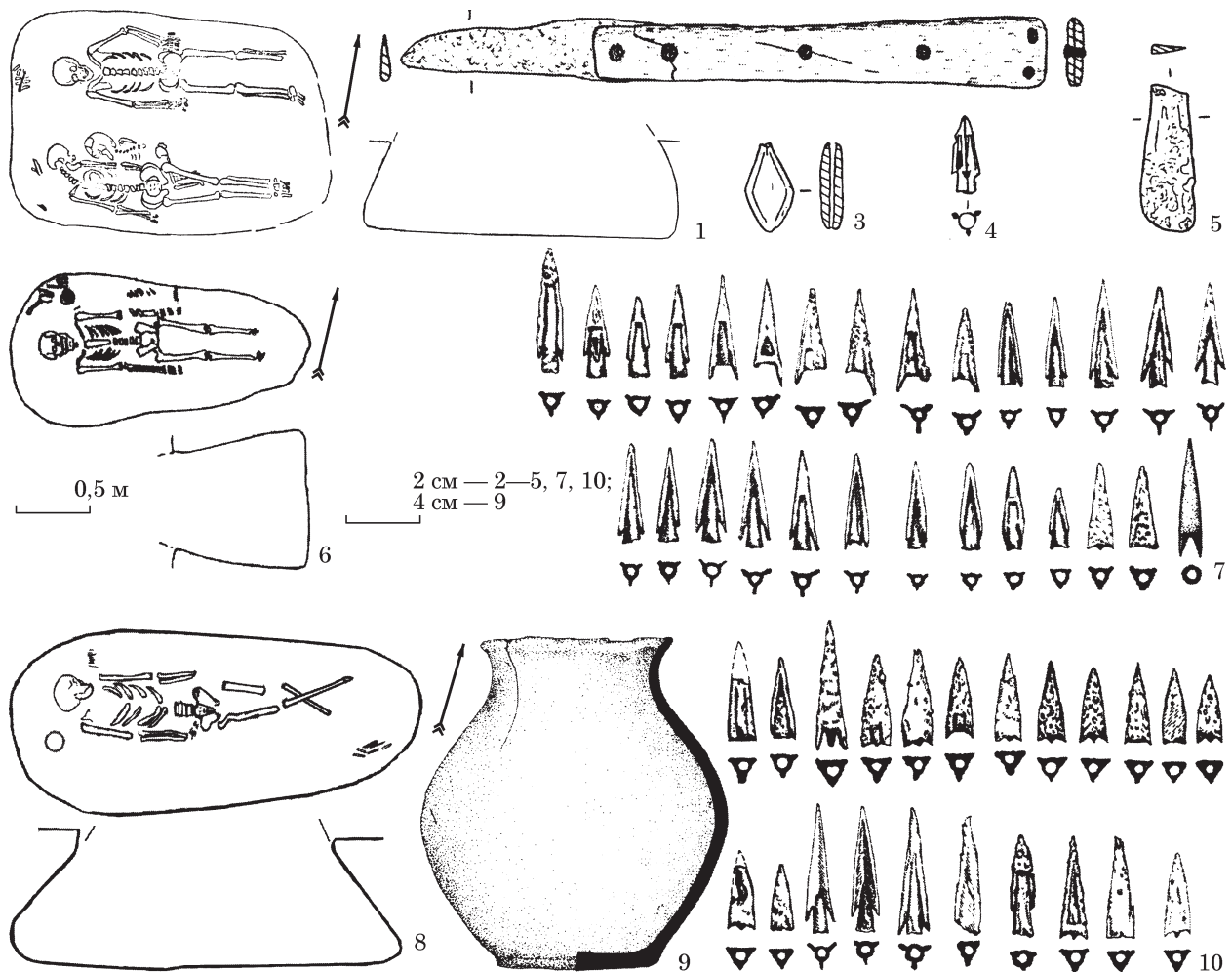
Датировка: оба погребенных в пределах второй—третьей четверти V в. до н. э. (Колтухов 2012а, с. 34, 35, рис. 9; 10: 1, 2).

14. Солдатово — Шалаши, к. 6, п. 2. Впускное в кургане эпохи бронзы. На уровне материка размеры входной ямы составляли около 1,8 × 1,0 м при широтной ориентировке. По мере углубления расширялась по длине и на глубине около 1,5 м катакомба приобрела подпрямоугольные очертания и размеры 2,2 × 1,45 м. На дне лежали 2 скелета взрослых людей вытянуто на спине головами на З, и между ними скелет ребенка скорченного на правом боку также головой на З. При каждом из взрослых скелетов за головами лежали кости животных с ножом. Также найдены стеклянная бусина и бронзовый наконечник стрелы (рис. 9: 1—5).

Датировка: около рубежа V—IV вв. до н. э. (Колтухов 2012b, с. 49, рис. 24: 3—6).

15. Дальнее, к. 2, п. 3. Впускное в курган срубного периода, досыпанный в скифское время до высоты 2 м. Входная яма на уровне материка размерами около 1,8 × 0,8 м ориентирована по линии В—З. По мере углубления расширилась по длине и ширине и на глубине около 1,5 м приобрела размеры 2,0 × 1,0 м при



Рис. 10. Вертикальные каткомбы и сопутствующий инвентарь: 1, 2 — Дальнее, к. 7, п. 3; 3, 4 — Братское, к. 6, п. 1; 6—8 — Братское, к. 7, п. 3; 9—13 — Братское, к. 7, п. 6 (рис. по Колтухов 2012а)

той же форме и ориентировке. Скелет взрослого человека лежал вытянуто на спине головой на З. Сопровождался деревянной чашей, кости животных с ножом и колчаном с 26 бронзовыми наконечниками стрел (рис. 9: 6, 7).

Датировка: вторая половина V — первая половина IV вв. до н. э. (Колтухов 2012b, с. 90, рис. 81: 1—3).

16. Дальнее, к. 2, п. 4. Впускное в курган срубного времени, досыпанного в скифское время до высоты 2 м. Синхронно основному скифскому погребению кургана. Овальная входная

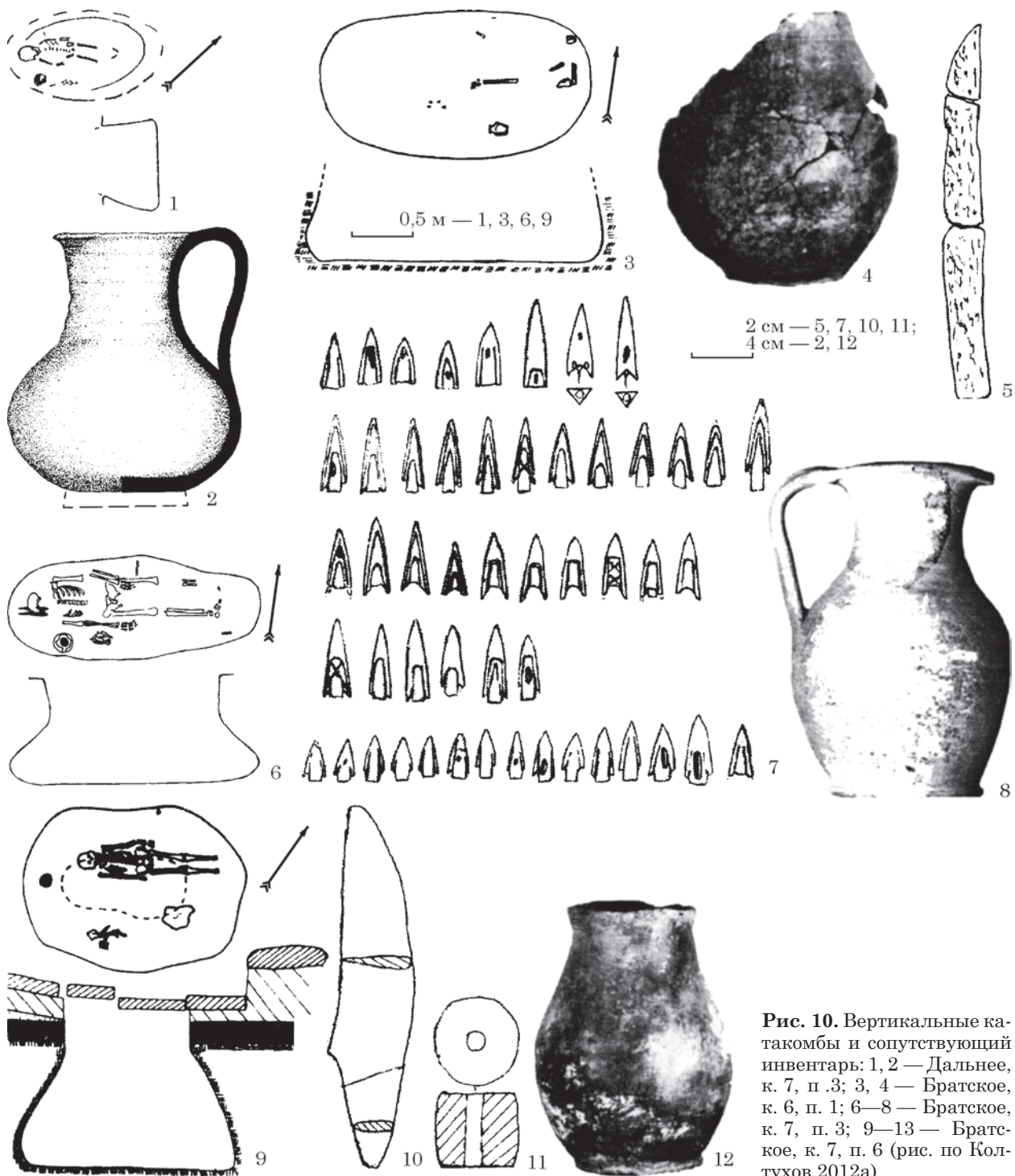
яма размерами около $2,2 \times 0,5$ м на уровне материка ориентирована по линии ЮЗЗ—СВВ. На уровне древнего горизонта имела деревянное перекрытие, на котором лежала наброска из камней. На глубине около 1,5 м приобрела размеры $2,6 \times 0,9$ м при той же форме и ориентировке. В погребении обнаружены останки 3 человек. Кости двух были сдвинуты под стенки. Последнее захоронение взрослого человека было совершено на грунтовой подсыпке. Скелет лежал вытянуто на спине головой на ЮЗЗ. Ноги перекрещены в голенях. Его сопровождали лепной сосуд, КЖ с

ножом на деревянном блюде и колчан с 22 бронзовыми наконечниками стрел (рис. 9: 8—10).

Датировка: вторая половина V — начало IV вв. до н. э. (Колтухов 2012b, с. 90, рис. 81: 4, 5).

17. Дальнее, к. 7, п. 3. Впускное в скифский курган высотой 0,7 м. Овальная входная яма размерами 1,1 × 0,6 м на уровне материка ориентирована по линии СВ—ЮЗ. Расширялась по длине и ширине по мере углубления и на глубине около 1,5 м приобрела размеры 1,4 × 0,8 м при той же форме и ориентировке. На дне лежал вытянуто на спине скелет ребенка головой на ЮЗ. Его сопровождал красноглиняный кувшинчик с каннелированным горлом и сбитым кольцевым поддоном с краснолаковым (?) покрытием (рис. 10: 1, 2). По мнению С. Г. Колтухова это покрытие, нетипичное для IV в. до н. э., является результатом нарушения технологии обжига, случайно для этого времени и в целом не может определять датировку. Сосуд имеет значительное сходство по форме с сероглиняным кувшинчиком из скифского кургана на 137 могильника Мамай-гора IV в. до н. э. (Андрух, Тоцев 2009, рис. 27: 6).

Датировка: IV — начало III вв. до н. э. (Колтухов 2012b, с. 88, рис. 77: 7, 8).

18. Братское, к. 6, п. 1. Основное погребение в распаханном кургане. Овальная входная яма размерами около 2,0 × 1,2 м на уровне материка ориентирована по линии СВВ—ЮЗЗ. По мере углубления расширялась по длине и на глубине около 1 м приобрела размеры 2,2 × 1,4 м при той же форме и ориентировке. По-

ребение ограблено. В заполнении обнаружены разрозненные кости человека и животного, а также лепной сосуд (рис. 10: 3, 4).

Датировка: IV в. до н. э. (Колтухов 2012b, с. 92, рис. 83: 1, 2).

19. Братское, к. 7, п. 3. Впускное в скифском кургане высотой 1,4 м. Овальная входная яма размерами около 1,5 × 0,6 м на уровне материка ориентирована по линии В—З. Была перекрыта каменными плитами. По мере углубления расширялась по длине и на глубине около 2 м приобрела размеры 2,1 × 0,8 м при той же форме и ориентировке. Здесь лежал скелет взрослого человека вытянуто на спине головой на З. Его сопровождали два наконечника копий с подтоками (длина копий 1,8—1,9 м), гончарный кувшин, кости животных с ножом, колчан с 50 бронзовыми наконечниками стрел (рис. 10: 5—8).

Датировка: первая половина — середина V в. до н. э. (Колтухов 2012b, с. 92, рис. 85: 1—4).

20. Братское, к. 7, п. 5. Впускное в скифском кургане высотой 1,4 м. Овальная входная яма размерами около 0,9 × 0,5 м на уровне материка ориентирована по линии В—З. Перекрыта каменными плитами. По мере углубления расширялась по длине и ширине и на глубине около 2,2 м приобрела размеры 2,1 × 1,0 м при той же форме и ориентировке. На дне лежал скелет взрослого человека вытянуто на спине головой на З. Его сопровождали лепной лощеный кувшин, кости животных с ножом, колчан с 26 бронзовыми наконечниками, пряслище, изготовлен-



Рис. 11. Вертикальные катакомбы и сопутствующий инвентарь: 1—5 — Братское, к. 7, п. 5; 6—10 — Братское, к. 10, п. 3 (рис. по Колтухов 2012a)



Рис. 12. Вертикальные катакомбы и сопутствующий инвентарь: 1, 2 — Братское, к. 10, п. 1; 3—5 — Братское, к. 13, п. 3; 6—13 — Гришино, к. 1, п. 2 (рис. по Колтухов 2012а)

ное из амфорной ручки, гераклейская амфора конца V в. до н. э. (рис. 11: 1—5).

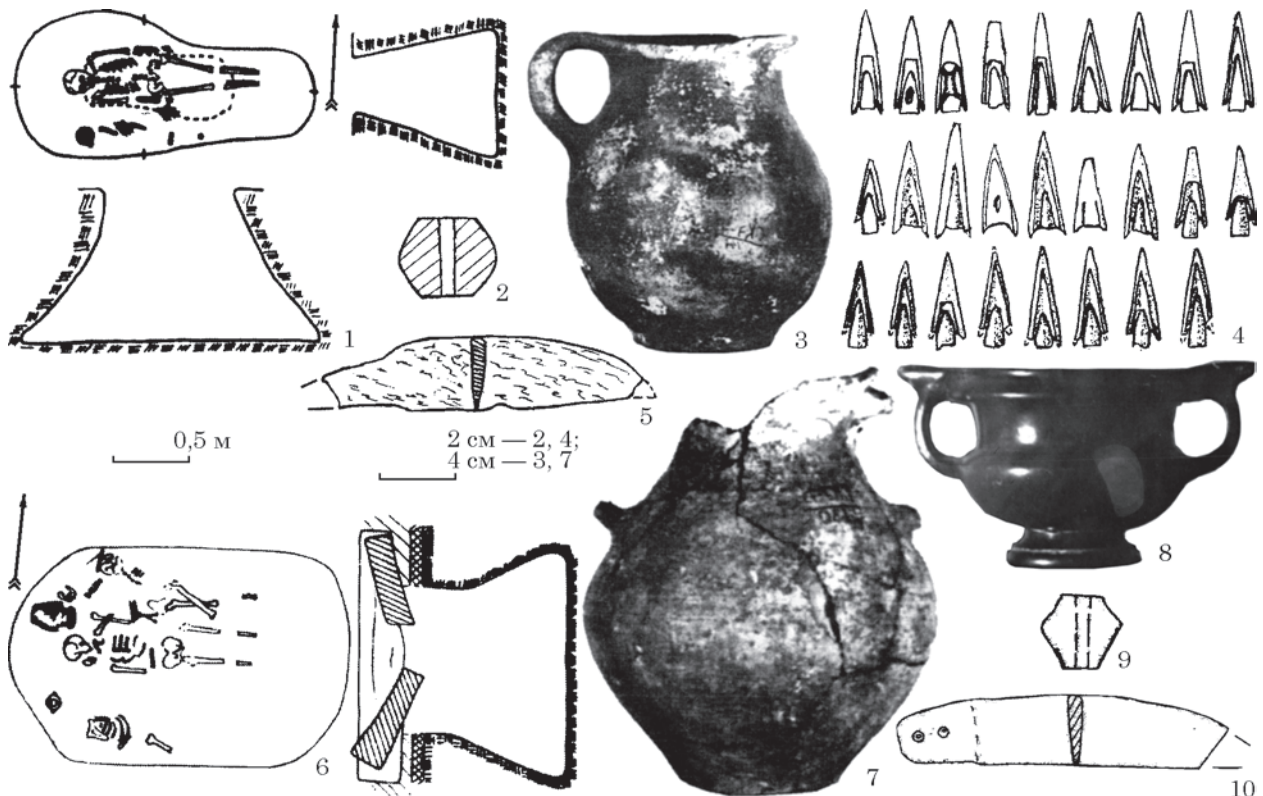
Датировка: конец V в. до н. э. (Колтухов 2012b, с. 92, рис. 84: 1—5).

21. Братское, к. 7, п. 6. Основное в скифском кургане высотой 1,4 м. Овальная входная яма размерами около 1,1 × 0,5 м на уровне материка ориентирована по линии СВ—ЮЗ. Была перекрыта каменными плитами. По мере углубления расширялась по длине и ширине и на глубине около 1,4 м приобрела размеры 2,0 × 1,4 м при той же форме и ориентировке. На дне лежал скелет взрослого человека вытянуто на спине головой на ЮЗ. Его сопровождали ожерелье из костяных и одной стеклянной бусин и пряслице, изготовленное из ручки гераклейской амфоры (рис. 10: 9—13).

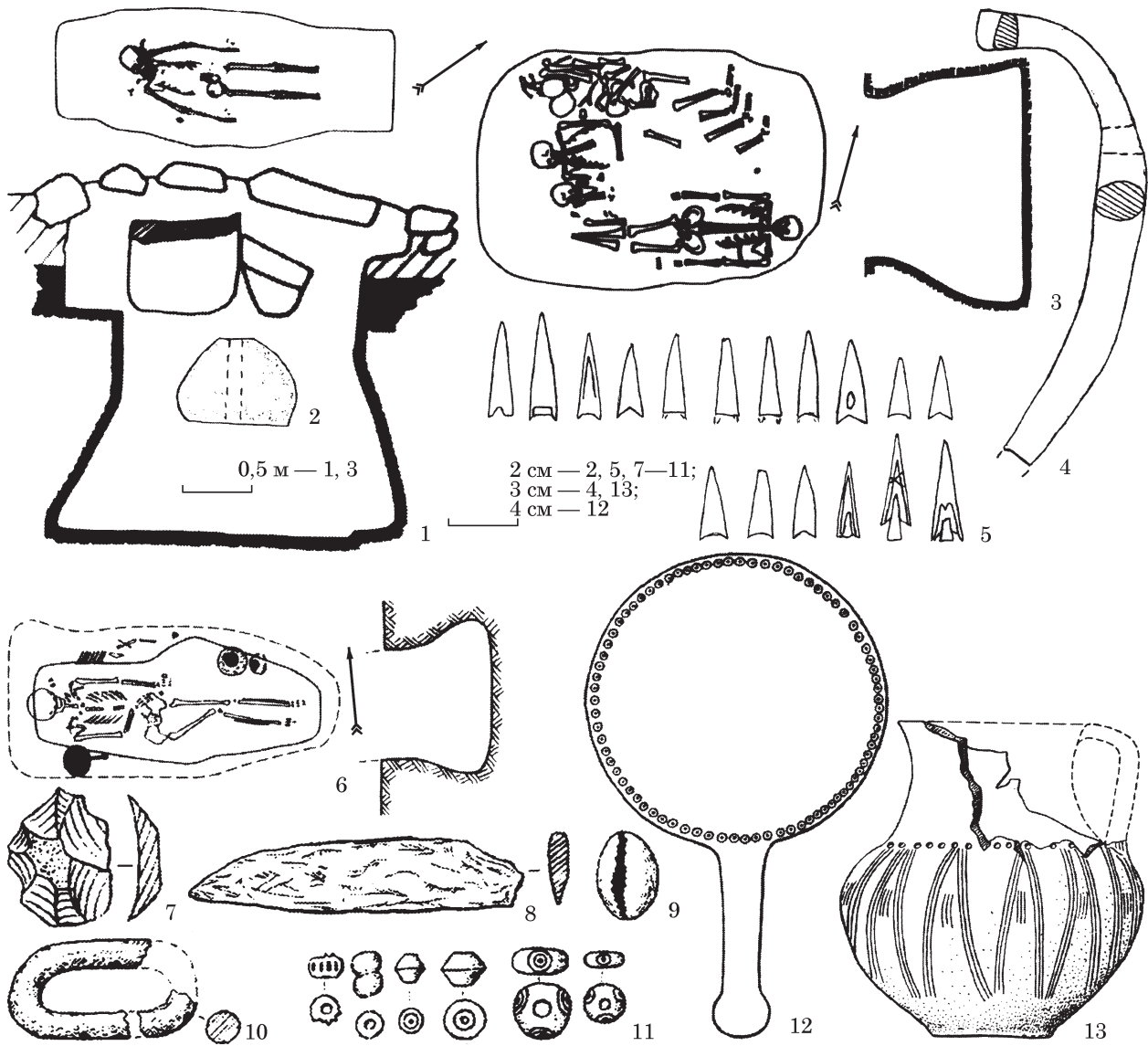
Датировка: первая половина V в. до н. э. (Колтухов 2012b, с. 92, рис. 83: 4—7).

22. Братское, к. 10, п. 1. Впускное в скифском кургане высотой 1,2 м. Подпрямоуголь-

ная входная яма размерами около 1,8 × 1,0 м на уровне материка ориентирована по линии СВ—ЮЗ. Перекрыта каменными плитами. По мере углубления расширялась по длине и на глубине около 2,5 м приобрела размеры 2,5 × 1,0 м при той же форме и ориентировке. На дне лежал скелет взрослого человека вытянуто на спине головой на ЮЗ. Его сопровождали ожерелье из костяных и одной стеклянной бусин и пряслице, изготовленное из ручки гераклейской амфоры (рис. 12: 1, 2).

Датировка: IV в. до н. э. (Колтухов 2012b, с. 93, рис. 87: 1, 2).

23. Братское, к. 10, п. 3. Впускное в скифском кургане высотой 1,2 м. Овальная входная яма размерами около 1,5 × 0,9 м на уровне материка ориентирована по линии В—З. Перекрыта каменными плитами. По мере углубления расширялась по длине и ширине, и на глубине около 2,0 м приобрела размеры 2,2 × 1,4 м при той же форме и ориентировке. На дне

Рис. 13. Ареал скифских вертикальных катакомб в степном Причерноморье в первой половине V — первой половине IV в. до н. э. Номера на карте соответствуют номерам в тексте

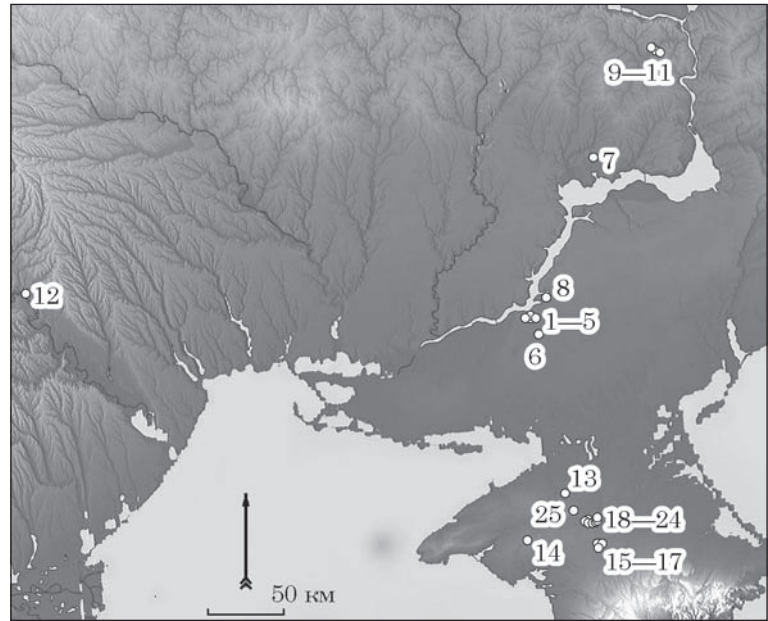

лежали скелеты 2 взрослых людей вытянуто на спине головой на З. Их сопровождали кости животных и нож, чернолаковый канфар, лепной двуручный кувшин, свинцовое пряслице (рис. 11: 6—10).

Датировка: вторая четверть IV в. до н. э. (Колтухов 2012b, с. 93, рис. 87: 3—7; Полин 2014, с. 419).

24. Братское, к. 13, п. 3. Основное в скифском кургане высотой 0,5 м. Овальная входная яма размерами около 2,2 × 1,1 м на уровне материка ориентирована по линии СВВ—ЮЗЗ. Перекрыта каменными плитами. По мере углубления расширялась по длине и ширине и на глубине около 1,7 м приобрела размеры 2,6 × 1,7 м при той же форме и ориентировке. На дне обнаружены останки 5 человек. Кости 2 скелетов сдвинуты к северной стенке. Скелеты еще 2 взрослых людей, частично нарушенные, вытянуты на спине головами на ЮЗЗ. Пятый скелет лежал вытянуто на спине головой на СВВ. При последнем лежал колчан с 17 бронзовыми наконечниками стрел. При других найдены керамическое пряслице и фрагментированный железный предмет (рис. 12: 3—5).

Датировка: IV в. до н. э. (Колтухов 2012b, с. 94, рис. 89: 3—5).

25. Гришино, к. 1, п. 2. Впускное в скифском кургане высотой 0,5 м. Овальная входная яма размерами около 1,6 × 0,6 м на уровне материка ориентирована по линии В—З. По мере углубления расширялась по длине и ширине и на глубине около 1,2 м приобрела размеры 1,95 × 1,15 м при той же форме и ориентировке. На дне лежал скелет женщины вытянуто на спине головой на З. Ее сопровождали серьга, стеклянные бусы, железная скрепа, раковина каури, бронзовое цельнометаллическое зеркало пелопоннесского типа с длинной ручкой с овальным окончанием, деревянная чаша, леп-

ной лощеный орнаментированный кувшин, кремневый отщеп, кости животных с ножом (рис. 12: 6—13).

Датировка: конец V — первая четверть IV в. до н. э. (Колтухов 2012b, с. 96, рис. 93: 9—17).

Обсуждение. В таблице приведены сводные данные о скифских погребениях в вертикальных катакомбах с указанием метрических параметров катакомб, состава погребенных с привлечением имеющихся антропологических определений, состава инвентаря и датировок, прежде всего по античной керамике, а также по наконечникам стрел или характерным датирующим вещам. Это позволяет дать суммарную характеристику таких погребений и обозначить их место в пространственной и социальной структуре Скифии.

География распространения. На сегодняшний день мы располагаем группой из 25 погребений, совершенных в катакомбах вертикального типа. Если учесть, что на сегодняшний день в северопричерноморской степной Скифии исследовано около 4500 погребений V—IV вв. до н. э.¹, то легко представить себе редкость таких погребений, составляющих всего около 0,6 % общего количества. В географическом отношении 11 погребений сосредоточены на Нижнем Днестре (№ 1—11), 1 на Нижнем Днепре (№ 12) и 13 в Крыму (№ 13—25; рис. 13).

Хронология. Хронологический диапазон скифских погребений в вертикальных катакомбах охватывает период от первой половины V до середины IV в. до н. э., возможно, с заходом в третью четверть IV в. до н. э. Наиболее ран-

1. До 1981 г. в степной Скифии было исследовано 2283 погребения V—IV вв. до н. э. (Черненко и др. 1986, с. 345). С тех пор это количество приблизительно удвоилось.

ние погребения первой половины — сер. V в. до н. э. открыты в Крыму (№ 13—16, 19—21). Не позднее конца V — начала IV в. до н. э. они появляются в Нижнем Поднепровье (№ 8) и на протяжении большей части IV в. до н. э. достаточно равномерно представлены как в Крыму, так и в Нижнем Поднепровье. Это, по-видимому, свидетельствует о постоянных маршрутах сезонных перекочевок данной группы скифов. Вероятно, с подобными передвижениями крымских групп скифов связаны весьма редкие на нашей территории находки кизил-кобинской керамики в скифских курганах в Корнеевке и Первоконстантиновке (Ковалев, Полин 1991, с. 40, рис. 4; 2; Лесков 1981, с. 112, рис. 20). Не позднее середины IV в. до н. э. единственное погребение в вертикальной катакомбе фиксируется на Нижнем Днестре (№ 12).

Параметры вертикальных катакомб. Как уже отмечалось выше, в катакомбах вертикального типа овальная или прямоугольная входная яма расположена непосредственно над большой овальной или подпрямоугольной камерой. Ориентация входной ямы и камеры одинаковы и во всех случаях широтные. Входные ямы у таких катакомб имели достаточно скромные размеры — в пределах 1,1—2,3 × 0,6—1,2 м. Также сравнительно невелики и размеры камер — 1,45—2,9 × 0,75—1,8 м. Не отличаются они и особой глубиной, колеблющейся в пределах от 1,0 до 3,05 м. Основные значения глубин крымских погребений находятся в пределах 1,5—2,2 м, нижнеднепровских 2,1—2,4 м. Крымские погребения следуют в русле общей крымской тенденции — большие глубины нехарактерны для скифских погребений Крыма.

Как, кто и сколько. Все погребения совершены по обряду труположения. Скелеты вытянуты на спине. В четырех случаях прослежены элементы скорченности на спине — ноги согнутые в коленях и установленные вертикально, распались ромбом (№ 7, 8, 12, 13). В одном случае ноги скрещены в голених (№ 16). В основном погребенные ориентированы головами в 3 направлениях. Исключения — № 7, 10 и 24 — головами на СВ и В и в коллективном п. 1 из 5 скелетов ориентирован на СВВ. В 5 случаях ориентировка скелетов не установлена из-за полного разрушения захоронений. Преобладают индивидуальные захоронения — 15 из 25.

Согласно **антропологическим определениям** в двух погребениях захоронены женщина возмужалого возраста и подросток 12—14 лет, скорее всего девочка (№ 1 и 7). Женский пол последней подтверждается характерным набором инвентаря — набором крупных стеклянных бусин, что характерно для женских детских погребений IV в. до н. э. В большинстве случаев пол погребенных определяется по составу сопровождающего инвентаря.

В четырех погребениях захоронены мужчины (№ 8, 15, 16, 19), в 12 — женщины (№ 1, 2, 4,

5, 7, 10—12, 20—23, 25), в 2 — дети: 2 ребенка (№ 6) и 1 ребенок (№ 17). В одном погребении пол, вероятно, женский, но из-за слабой выразительности набора вещей нельзя полностью исключать и мужскую принадлежность (№ 12). В 3 случаях пол погребенного остался неустановленным из-за разрушенности погребения при ограблении (№ 3, 9, 18). В целом в вертикальных катакомбах преобладают женские индивидуальные погребения. В сумме с детскими они составляют 77 % индивидуальных захоронений в вертикальных катакомбах с установленной поло-возрастной принадлежностью.

В нескольких случаях совершены коллективные погребения, в числе которых парные и тройные единовременные захоронения (№ 6 — 2 ребенка, № 14 — М + Ж + Р, № 23 — Ж + Ж, № 16 — М + 2 неизвестн.). Трудно решить вопрос о единовременности захоронения М и Ж в № 13, где погребение двухъярусное и № 24 (5 чел.). Датировка обоих погребенных в № 13 в пределах второй—третьей четверти V в. до н. э. может указывать на их единовременность, но различия в составах колчаных наборов все же говорят о некоторой разнице во времени погребения, хоть и вряд ли значительной. В № 13, 16 и 24 (5 чел.) мы уже наблюдаем появление коллективных склепов длительного использования, где скелеты предшественников сгребаются в сторону, освобождая место для новых погребенных, или скелеты располагаются ярусами. Судя по датировке № 13 и 16, зачатки этого обряда появились еще во второй половине V в. до н. э. (Колтухов 2005, с. 276, 277; Кропотков 2009, с. 217).

В целом представляется, что обряд захоронения в вертикальных катакомбах более характерен для женщин и детей и значительно меньше — для мужчин. Возможно, для мужчин этой группы также применялся обряд захоронения в катакомбах других типов. Об этом опосредованно может свидетельствовать находка фрагмента кизил-кобинского орнаментированного лепного сосуда в тризне к. 2 у с. Корнеевка, мужские захоронения которого второй половины V в. до н. э. совершены в яме с подбоем и в поперечной катакомбе (Ковалев, Полин 1991, с. 39, 40, рис. 3; 4; 2; 5; Полин 2014, с. 199—201).

Сопровождающий инвентарь в погребениях в вертикальных катакомбах не отличается роскошью. Лишь в 4 погребениях найдены изделия из драгоценных металлов — золотой перстень, деревянный сосудик с прошивкой золотой проволочкой, ожерелье из золотых подвесок и бусин, золотые серьга и накладка на деревянную чашу (№ 4, 8, 10, 13). Из предметов роскоши также нужно отметить зеркала (№ 4, 5, 13, 25) и античную керамику (№ 1, 4, 10, 12, 13, 17, 19, 20, 23). Практически обязательной принадлежностью всех погребений являются остатки напутственной пищи в виде кос-

тей животных, почти всегда сопровождаемой ножом. Кости животных отсутствовали в двух ограбленных погребениях 1 и 2, что не может означать их отсутствия вообще. Но их также не было и в целом женском погребении, где из инвентаря в наличии лишь пряслице (№ 22). Интересный случай отмечен в не ограбленном погребении девочки, где найден характерный нож на правильном месте (у головы), но при этом отсутствовали кости животных (№ 7). Кости животных без ножа, как это было в нашем № 6, изредка встречаются, но наоборот — это первый случай, случай небывалый в скифской погребальной практике и в целом непонятный. Наиболее бедными оказались детские погребения, в которых найдены только кости животных, нож и бусы, и кувшинчик в каждом отдельном случае (№ 6, 7, 17).

Оружие. Встречено во всех мужских индивидуальных погребениях (№ 8, 13, 15, 16, 19), где представлено наступательными видами, такими как копьё и лук со стрелами. Копьё и / или стрелы также присутствуют в коллективных захоронениях, где, вероятно, связаны с захоронениями мужчин (№ 14, 16, 24). Весьма необычен состав вооружения в № 8, где традиционный набор наступательного вооружения, — лук / стрелы с копьём и дротиком, — внезапно сочетается с поножами греческого производства. Мало того, что в погребениях 1—3 модели социальной структуры рядового населения защитный доспех встречается достаточно редко (Бунятян 1985, с. 93—96, 222), поножи вообще характерны для погребений скифской знати вплоть до самого высшего царского уровня.

Оружие также присутствует в 4 достоверно женских погребениях (№ 1, 5, 13, 20), где представлено наступательными видами (копьё, дротик, стрелы), и в одном, женская принадлежность которого вполне вероятна (№ 12). В последнем найдены 2 наконечника стрел, которые в данном погребении выполняли роль приношения.

Социальная принадлежность. Согласно разработкам Е. П. Бунятян по социальной структуре рядового населения Скифии IV в. до н. э., параметры входных ям вертикальных катакомб в равной степени соответствуют первой (№ 1, 3—5, 7, 8, 11, 17, 19, 20, 23) и второй моделям (№ 2, 6, 9, 10, 12—16, 18, 22, 24, 25), параметры катакомб — в 2 случаях первый (№ 3, 17) и остальные — второй, а по глубинам — первый — 10 случаев (№ 7, 11, 14—18, 21, 24, 25) и остальные 15 случаев — второй моделям. По составу инвентаря соответствуют первой (№ 6, 7, 9, 14, 17, 21, 22, 24), второй (№ 2, 3, 15, 16, 19, 20, 23) и третьей (№ 1, 4, 5, 8, 10—13, 25) моделям. В целом наши погребения принадлежат к беднейшей (1-я модель), рядовой (2-я) и богатой прослойке (3-я) рядового населения степной Скифии IV в. до н. э. (Бунятян 1985, с. 91—95) практически в равных долях.

Выводы. На протяжении первой половины V — середины IV вв. до н. э. в степной Скифии Северного Причерноморья существовала небольшая группа скифского населения, практиковавшая обряд захоронения в вертикальных катакомбах. Этот обряд появился в Крыму в первой половине V в. до н. э. и не позднее конца V — начала IV вв. до н. э. фиксируется в Нижнем Поднепровье. На протяжении большей части IV в. до н. э. существовал как в Крыму, так и в Нижнем Поднепровье. По-видимому, у группы крымских скифов, практиковавших обряд захоронения в вертикальных катакомбах, в нач. IV в. до н. э. окончательно сложился устойчивый маршрут сезонных перекочевок циркуляционного типа в меридианальном направлении. В вертикальных катакомбах хоронили преимущественно женщин и детей и весьма редко мужчин из рядового населения. Вероятно, для мужчин этой группы также применялся обряд захоронения в катакомбах иного типа.

ЛИТЕРАТУРА

- Алексеева, Е. М. 1975. *Античные бусы Северного Причерноморья*. Свод археологических источников, Г 1-12. Москва: Наука.
- Алексеева, Е. М. 1978. *Античные бусы Северного Причерноморья*. Свод археологических источников, Г 1-12/2. Москва: Наука.
- Бидзиля, В. И., Болтрик, Ю. В., Мозолевский, Б. Н., Савовский, И. П. 1977. Курганный могильник в урочище Носаки. В: Бидзиля, В. И. (ред.). *Курганные могильники Рясные Могилы и Носаки*. Киев: Наукова думка, с. 61-158.
- Бидзиля, В. И., Полин, С. В. 2012. *Скифский царский курган Гайманова Могила*. Курганы Украины, 2 Киев: Скиф.
- Битковский, О. В., Полин, С. В. 1987. Скифский курган у с. Богдановка на Херсонщине (к проблеме хронологии памятников V—IV вв. до н. э.). В: Черненко, Е. В. (ред.). *Скифы Северного Причерноморья*. Киев: Наукова думка, с. 74-85.
- Бунятян, Е. П. 1985. *Методика социальных реконструкций в археологии*. Киев: Наукова думка.
- Гайдукевич, В. Ф. 1987. *Античные города Боспора Мирмекий*. Ленинград: Наука.
- Галанина, Л. К. 1977. Скифские древности Поднепровья (Эрмитажная коллекция Н. Е. Бранденбурга). Свод археологических источников, Д 1-33. Москва: Наука.
- Горская, О. В. 2002. Культы Нимфея по материалам граффити. *Боспорский феномен: Погребальные памятники и святилища*, 1, с. 114-121.
- Граков, Б. Н. 1964. Погребальные сооружения и ритуал рядовых общинников степной Скифии. *Археологический сборник Государственного Эрмитажа*, 6, с. 118-127.
- Ильинская, В. А. 1968. *Скифы днепровского лесостепного Левобережья*. Киев: Наукова думка.
- Ковалева, И. Ф., Шалобудов, В. Н., Андросов, А. В., Мухопад, С. Е. 1990. *Отчет о научно-исследовательской работе по теме: Исследования курганов в зонах мелиоративного строительства Днепронетровской обл. в 1990 г.* НА ІА НАН України, ф. 64, 1990/43.

- Ковалев, Н. В., Полин, С. В. 1991. Скифские курганы у с. Корнеевка в Запорожской обл. В: Болтрик, Ю. В., Бунятян, Е. П. (ред.). *Курганы степной Скифии*. Киев: Наукова думка, с. 33-53.
- Колтухов, С. Г. 2005. Склепы варварского населения Степного и Предгорного Крыма в скифское время. *Старожитності Північного Причорномор'я і Криму*, XII, с. 259-299.
- Колтухов, С. Г. 2012а. *Скифы Крымского Присивашья в VII—IV вв. до н. э. Погребальные памятники. Ландшафтно-историческое районирование археологических памятников Крыма*. Материалы к археологической карте Крыма, X. Симферополь: Феникс.
- Колтухов, С. Г. 2012б. *Скифы Северо-западного Крыма в VII—IV вв. до н. э. (погребальные памятники)*. Археологический альманах, 27. Донецк: Донбасс.
- Кропотов, В. В. 2009. Курган с «коллективным погребением» IV в. до н. э. в Предгорном Крыму. В: Бессонова, С. С. (ред.). *Эпоха раннего железа*. Киев; Полтава: Гротеск, с. 200-221.
- Круц, С. И., Потехина, И. Д., Шепель, Е. А., Сегада, С. П., Назарова, Т. А., Литвинова, Л. В., Рудич Т. А. 1986. *Палеоантропологический каталог коллекций Института археологии АН УССР*. НА ИА НАН України, п. т. 118.
- Кубышев, А. И., Шилов, Ю. А., Ковалев, Н. В., Симоненко, А. В., Лысенко, Г. И. 1989. *Отчет о раскопках Херсонской археологической экспедиции в Херсонской обл. в 1989 г.* НА ИА НАН України, ф. 64, 1989/21.
- Лесков, А. М., Черненко, Е. В., Болтрик, Ю. В., Болдин, Я. И., Зарайская, Н. П., Отрощенко, В. В. 1968. *Отчет о раскопках Каховской экспедиции в 1968 г.* НА ИА НАН України, ф. 64, 1968/15.
- Лесков, А. М., Кубышев, А. И., Черненко, Е. В., Тереножкин, А. И., Ильинская, В. А., Болдин, Я. И., Зарайская, Н. П., Ястребова, С. Б., Отрощенко, В. В. 1969. *Отчет о работе Каховской экспедиции ИА АН УССР в 1969 г.* НА ИА НАН України, ф. 64, 1969/22.
- Лесков, А. М. 1981. *Курганы, находки, проблемы*. Ленинград: Наука.
- Мозолевский, Б. Н., Полин, С. В. 2005. *Курганы скифского Герроса IV в. до н. э. (Бабина, Водяна и Соболева могилы)*. Киев: Стилокс.
- Могилев, О. Д. 2008. *Спорядження коня скіфської доби у Лісостепу Східної Європи*. Київ; Кам'янець-Подільський: ІА НАН України.
- Ольховский, В. С. 1977. Скифские катакомбы в Северном Причерноморье. *Советская археология*, 4, с. 108-128.
- Ольховский, В. С. 1991. *Погребально-поминальная обрядность населения степной Скифии (VII—III вв. до н. э.)*. Москва: Наука.
- Островерхов, А. С. 1985. Фаянсовые и стеклянные бусы в Скифии и Сарматии. *Вестник древней истории*, 3, с. 92-108.
- Петренко, В. Г. 1967. *Правобережье среднего Приднепровья в V—III вв. до н. э.* Свод археологических источников, Д 1-4. Москва: Наука.
- Петренко, В. Г. 1978. *Украшения Скифии VII—III вв. до н. э.* Свод археологических источников, Д 4-5. Москва: Наука.
- Полин, С. В., Дараган, М. Н. 2018. *Отчет Орджоникидзевской экспедиции ИА НАН Украины об исследованиях курганов у г. Покров (бывш. г. Орджоникидзе) на территории Пригородного (бывш. Менжинского) с/с Никопольского р-на в зоне перспективного развития Северного карьера Покровского (бывш. Орджоникидзевского) ГОКа Днепропетровской обл. в 2018 г.* НА ИА НАН України, ф. 64.
- Полин, С. В., Дараган, М. Н. 2019. Зеркала в погребениях Геродотовых скифов Северного Причерноморья второй половины V—IV вв. до н. э. *Античный мир и археология*, 19, с. 121-171.
- Полин, С. В. 2014. *Скифский Золотобалковский курганный могильник V—IV вв. до н. э. на Херсонщине*. Курганы Украины, 3. Киев: Олег Філюк
- Потапова, Ю. Б. 1994. Граффити на чернолаковой и столовой керамике Елизаветовского городища (из коллекции Ростовского областного музея краеведения). *Историко-археологические исследования в Азове и на Нижнем Дону в 1992 г.*, 12, с. 101-118.
- Русяева, А. С. 1971. Культ Кори-Персефони в Ольвии. *Археология*, 4, с. 28-40.
- Сапрыкин, С. Ю., Масленников, А. А. 2007. *Граффити и дипинти хоры античного Боспора*. Боспорские исследования, suppl. 1. Симферополь; Керчь: АДЕФ-Украина.
- Синика, В. С., Разумов, С. Н., Тельнов, Н. П. 2016. *Археологическое наследие Приднестровья*. Тирасполь: Полиграфист.
- Синика, В. С., Тельнов, Н. П. 2016. Скифское захоронение с тамгой рубежа IV—III вв. до н. э. *Новое прошлое*, 4, с. 258-272.
- Смолянинова, С. П. 2009. Свинцовые пряслица из Тиры-Белгорода. *Материалы по археологии Северного Причерноморья*, 9, с. 202-217.
- Соломоник, Э. И. 1984. *Граффити с хоры Херсонеса*. Киев: Наукова думка.
- Сокровища... 2008. *Сокровища сарматских вождей (материалы раскопок Филипповских курганов)*. Оренбург: Димур.
- Черненко, Е. В., Бессонова, С. С., Болтрик, Ю. В., Полин, С. В., Скорый, С. А., Бокий, Н. М., Гребенников, Ю. С. 1986. *Скифские погребальные памятники степей Северного Причерноморья*. Киев: Наукова думка.
- Тельнов, Н. П., Четвериков, И. А., Синика, В. С. 2016. *Скифский могильник III—II вв. до н. э. у с. Глиное*. Тирасполь: Stratum plus.
- Терещенко, О. І. 2013. Античне торгівельне судно «Зміїний-Патрокл» (склад продукції). *Археологія*, 3, с. 69-85.
- Толстой, И. И. 1953. *Греческие граффити древних городов Северного Причерноморья*. Москва; Ленинград: АН СССР.
- Beazley, J. D. 1963. *Attic Red-figure Vase-Painters*. 2nd edn. Oxford.
- Eisen, G. 1916. The characteristics of eye beads from the earliest times to the present. *American Journal of Archaeology*, 20, 1, p. 1-27.
- Kacharava, D., Kvirvelia, G. 2009. Recent Archaeological Finds on the Upper Terrace of the Vani Site. *Ancient Civilizations from Scythia to Siberia*, 14, p. 237-315.
- Lang, M. 1976. *Graffiti and dipinti*. The Athenian Agora, XXI. Princeton.
- Leskov, A. 1972. *Treasures from the Ukrainian barrows: latest discoveries*. Leningrad: Avrora.
- Sparkes, B. A., Talcott, L. 1970. *Black and plain pottery of the 6th, 5th and 4th centuries BC*. The Athenian Agora, XII. Princeton.
- Polin, S. V., Daragan, M. N. 2021. Gold jewellery of the Vodoslavka Scythian burial ground of 2th—3rd quarter of the 4th century BC. (in print).

REFERENCES

- Alekseyeva, E. M. 1975. *Antichnyye busy Severnogo Prichernomor'ya*. Svod arkheologicheskikh istochnikov, G 1-12. Moskva: Nauka.
- Alekseyeva, E. M. 1978. *Antichnyye busy Severnogo Prichernomor'ya*. Svod arkheologicheskikh istochnikov, G 1-12/2. Moskva: Nauka.
- Bidzilya, V. I., Boltrik, Yu. V., Mozolevskiy, B. N., Savovskiy, I. P. 1977. Kurganny mogilnik v urochishche Nosaki. In: Bidzilya, V. I. (ed.). *Kurgannyye mogilniki Ryasnyye Mogily i Nosaki*. Kiev: Naukova dumka, s. 61-158.
- Bidzilya, V. I., Polin, S. V. 2012. *Skifskiy tsarskiy kurgan Gaymanova Mogila*. Kurgany Ukrainy, 2. Kiev: Skif.
- Bitkovskiy, O. V., Polin, S. V. 1987. Skifskiy kurgan u s. Bogdanovka na Khersonshchine (k probleme khronologii pamyatnikov V—IV vv. do n. e.). In: Chernenko, E. V. (ed.). *Skify Severnogo Prichernomoria*. Kiev: Naukova dumka, s. 74-85.
- Bunyatyan, E. P. 1985. *Metodika sotsialnykh rekonstruktsiy v arkheologii*. Kiev: Naukova dumka.
- Gaydukevich, V. F. 1987. *Antichnyye goroda Bospora. Mirmekiy*. Leningrad: Nauka.
- Galanina, L. K. 1977. *Skifskiy drevnosti Podneprov'ya (Ermitazhnaya kolleksiya N. E. Brandenbura)*. Svod arkheologicheskikh istochnikov, D 1-33. Moskva: Nauka.
- Gorskaya, O. V. 2002. Kulty Nimfeya po materialam grafiti. *Bosporskiy fenomen: Pogrebalnyye pamyatniki i svyatilishcha*, 1, s. 114-121.
- Grakov, B. N. 1964. Pogrebalnyye sooruzheniya i ritualnyye obshchinnikov stepnoy Skifii. *Arkheologicheskyy sbornik Gosudarstvennogo Ermitazha*, 6, s. 118-127.
- Ilinskaya, V. A. 1968. *Skify dneprovskogo lesostepnogo Levoberezh'ya*. Kiev: Naukova dumka.
- Kovaleva, I. F., Shalobudov, V. N., Androsov, A. V., Muhopad, S. E. 1990. *Otchet o nauchno-issledovatel'skoy rabote po teme: Issledovaniya kurganov v zonah meliorativnogo stroitel'stva Dnepropetrovskoy obl. v 1990 g.* NA IA NAN Ukrainy, f. 64, 1990/43.
- Kovalev, N. V., Polin, S. V. 1991. Skifskie kurgany u s. Korneevka v Zaporozhskoy obl. In: Boltrik, Yu. V., Bunyatyan, E. P. (ed.). *Kurgany stepnoy Skifii*. Kiev: Naukova dumka, s. 33-53.
- Koltuhov, S. G. 2005. Sklepyi varvarko naseleniya Stepnogo i Predgornogo Kryima v skifskoe vremya. *Starozhytnosti Pivnichnoho Prychornomor'ya i Krymu*, XII, s. 259-299.
- Koltuhov, S. G. 2012a. *Skify Krymskogo Prisivash'ya v VII—IV vv. do n. e. Pogrebalnyye pamyatniki. Landshaftno-istoricheskoye rayonirovaniye arheologicheskikh pamyatnikov Kryima*. Materialy k arheologicheskoy karte Kryima, X. Simferopol: Feniks.
- Koltuhov, S. G. 2012b. *Skify Severo-zapadnogo Kryima v VII—IV vv. do n. e. (pogrebalnyye pamyatniki)*. Arheologicheskyy almanah, 27. Donetsk: Donbass.
- Kropotov, V. V. 2009. Kurgan s «kollektivnyim pogrebeniem» IV v. do n. e. v Predgornom Kryimu. In: Bessonova, S. S. (ed.). *Epoha rannego zheleza*. Kiev; Poltava: Grotesk, s. 200-221.
- Kruts, S. I., Potekhina, I. D., Shepel, E. A., Segeda, S. P., Nazarova, T. A., Litvinova, L. V., Rudich, T. A. 1986. *Paleoantropologicheskyy katalog kollektiy Instituta arkheologii AN USSR*. NA IA NAN Ukrainy, p. t. 118.
- Kubyshev, A. I., Shilov, Yu. A., Kovalev, N. V., Simonenko, A. V., Lysenko, G. I. 1989. *Otchet o raskopkakh Khersonskoy arkheologicheskoy ekspeditsii v Khersonskoy obl. v 1989 g.* NA IA NAN Ukrainy, f. 64, 1989/21.
- Leskov, A. M., Chernenko, E. V., Boltrik, Yu. V., Boldin, Ya. I., Zarayskaya, N. P., Otroshchenko, V. V. 1968. *Otchet o raskopkakh Kakhovskoy ekspeditsii v 1968 g.* NA IA NAN Ukrainy, f. 64, 1968/15.
- Leskov, A. M., Kubyshev, A. I., Chernenko, E. V., Terenozhkin, A. I., Ilinskaya, V. A., Boldin, Ya. I., Zarayskaya, N. P., Yastrebova, S. B., Otroshchenko, V. V. 1969. *Otchet o rabote Kakhovskoy ekspeditsii IA AN USSR v 1969 g.* NA IA NAN Ukrainy, f. 64, 1969/22.
- Leskov, A. M. 1981. *Kurgany. nakhodka. problemy*. Leningrad: Nauka.
- Mozolevskiy, B. N., Polin, S. V. 2005. *Kurgany skifskogo Gerrosa IV v. do n. e. (Babina. Vodyana i Soboleva mogily)*. Kiev: Stilos.
- Mogylov, O. D. 2008. *Sporyadzhennyya konya skifskoy doby u Lisostepu Shidnoyi Evropy*. Kyiv; Kamyanets-Podilskiy: IA NAN Ukrainy.
- Olkhovskiy, V. S. 1977. Skifskiy katakomby v Severnom Prichernomor'ye. *Sovetskaya arkheologiya*, 4, s. 108-128.
- Olkhovskiy, V. S. 1991. *Pogrebalno-pominalnaya obryadnost naseleniya stepnoy Skifii (VII—III vv. do n. e.)*. Moskva: Nauka.
- Ostroverkhov, A. S. 1985. Fayansovyye i steklyannyye busy v Skifii i Sarmatii. *Vestnik drevney istorii*, 3, s. 92-108.
- Petrenko, V. G. 1967. *Pravoberezh'ye srednego Pridneprov'ya v V—III vv. do n. e.* Svod arkheologicheskikh istochnikov, D 1-4. Moskva: Nauka.
- Petrenko, V. G. 1978. *Ukrasheniya Skifii VII—III vv. do n. e.* Svod arkheologicheskikh istochnikov, D 4-5. Moskva: Nauka.
- Polin, S. V., Daragan, M. N. 2018. *Otchet Ordzhonikidzevskoy ekspeditsii IA NAN Ukrainy ob issledovaniyakh kurganov u g. Pokrov (byvsh. g. Ordzhonikidze) na territorii Prigorodnogo (byvsh. Menzhinskogo) s/s Nikopolskogo r-na v zone perspektivnogo razvitiya Severnogo karyera Pokrovskogo (byvsh. Ordzhonikidzevskogo) GOKA Dnepropetrovskoy obl. v 2018 g.* NA IA NAN Ukrainy, f. 64.
- Polin, S. V., Daragan, M. N. 2019. Zerkala v pogrebeniyakh Gerodotovyykh skifov Severnogo Prichernomoria vtoroy poloviny V—IV v. do n. e. *Antichnyy mir i arkheologiya*, 19, s. 121-171.
- Polin, S. V. 2014. *Skifskiy Zolotobalkovskiy kurganny mogilnik V—IV vv. do n. e. na Khersonshchine*. Kurgany Ukrainy, 3. Kiev: Oleg Filyuk.
- Potapova, Yu. B. 1994. Graffiti na chernolakovoy i stolovoy keramike Elizavetovskogo gorodishcha (iz kolleksii Rostovskogo oblastnogo muzeya krayevedeniya). *Istoriko-arkheologicheskoye issledovaniya v Azove i na Nizhnem Donu v 1992 g.*, 12, s. 101-118.
- Rusyaeva, A. S. 1971. Kult Kory-Persefony v Olvii. *Arkheologiya*, 4, s. 28-40.
- Saprykin, S. Yu., Maslennikov, A. A. 2007. *Graffiti i dipinti khory antichnogo Bospora*. Bosporskiye issledovaniya, suppl. 1. Simferopol; Kerch: ADEF-Ukraina.
- Sinika, V. S., Razumov, S. N., Telnov, N. P. 2016. *Arkheologicheskoye naslediy Pridnestrovia*. Tiraspol: Poligrafist.
- Sinika, V. S., Telnov, N. P. 2016. Skifskoye zakhoroneniye s tamgoy rubezha IV—III vv. do n. e. *Novoye proshloye*, 4, s. 258-272.
- Smolianinova, S. P. 2009. Svintsovyye pryaslitsa iz Tiry-Belgoroda. *Materialy po arkheologii Severnogo Prichernomor'ya*, 9, s. 202-217.
- Solomonik, E. I. 1984. *Graffiti s khory Khersonesa*. Kiev: Naukova dumka.
- Sokrovishcha... 2008. *Sokrovishcha sarmatskikh vozhd'ey (Materialy raskopok Filippovskikh kurganov)*. Orenburg: Dimur.
- Chernenko, E. V., Bessonova, S. S., Boltrik, Yu. V., Polin, S. V., Skoryy, S. A., Boki, N. M., Grebennikov, Yu. S. 1986. *Skifskiy pogrebalnyye pamyatniki stepy Severnogo Prichernomoria*. Kiev: Naukova dumka.
- Telnov, N. P., Chetverikov, I. A., Sinika, V. S. 2016. *Skifskiy mogilnik III—II vv. do n. e. u s. Glinoe*. Tiraspol: Stratum plus.
- Tereshchenko, O. I. 2013. Antychne torgovelne sudno «Zminyinyi-Patrok» (sklad produktsii). *Arkheologiya*, 3, s. 69-85.
- Tolstoy, I. I. 1953. *Grecheskiye graffiti drevnikh gorodov Severnogo Prichernomoria*. Moskva; Leningrad: AN SSSR.
- Beazley, J. D. 1963. *Attic Red-figure Vase-Painters*. 2nd edn. Oxford.
- Eisen, G. 1916. The characteristics of eye beads from the earliest times to the present. *American Journal of Archaeology*, 20, 1, p. 1-27.
- Kacharava, D., Kvirkvelia, G. 2009. Recent Archaeological Finds from the Upper Terrace of the Vani Site. *Ancient Civilizations from Scythia to Siberia*, 14, p. 237-315.
- Lang, M. 1976. *Graffiti and dipinti*. The Athenian Agora, XXI. Princeton.
- Leskov, A. 1972. *Treasures from the Ukrainian barrows: latest discoveries*. Leningrad: Avrora.
- Sparkes, B. A., Talcott, L. 1970. *Black and plaine pottery of the 6th, 5th and 4th centuries BC*. The Athenian Agora, XII. Princeton.
- Polin, S. V., Daragan, M. N. 2021. Gold jewellery of the Vodoslavka Scythian burial ground of 2th—3th quarter of the 4th century BC. (in print).

S. V. Polin, M. N. Daragan

VERTICAL TYPE OF SCYTHIAN CATACOMBS OF THE 5th—4th CENTURY BC IN THE NORTHERN PONTIC STEPPE

The vertical type of catacomb graves unusual for Scythian funeral practises is discussed in the paper. If numerous types of Scythian catacombs and their subcategories in the Northern Pontic Region have the vertical-horizontal layout, where the entrance pit has the vertical-horizontal layout, and the dromos and the connected catacomb have exclusively horizontal layout, the burials under discussion have only the vertical layout. The oval entrance pit to these small burials is located directly above the large oval or sub-rectangular chamber. From our viewpoint in these cases we have the catacombs of fundamentally different construction which we term the «vertical type» of Scythian catacombs. Only 25 vertical-catacomb burials have been discovered so far. Taking into account the total number of about 4500 burials dated to the 5th—4th cent. BC discovered in the steppe region, the infrequency of this type of burial type constituting only 0.6 % of the total number of burials becomes quite obvious. Eleven burials are concentrated in the Lower Dnieper region, whereas one is located in the Lower Dniester region and thirteen in the Crimea. This type of catacombs belongs to the common population, the females and children burials predominate, males grave are very few. This type of burials appears in the Crimea in the first half of the 5th cent. BC and no later than the end of 5th — beginning of 4th cent. BC appears in the Lower Dnieper region. For most of the 4th cent. BC exists both in the Crimea and in the Lower Dnieper region. During the almost whole 4th cent. BC such graves exist both in the Crimea and in the Lower Dnieper region. Apparently, the group of Crimean Scythians who practiced the burial rite in vertical catacombs, to the beginning of the 4th cent. BC has completely developed the stable route of seasonal migrations of the circulation type in the meridional direction.

Key words: Scythians, Northern Pontic region, funeral rite, catacomb, chronology.

S. V. Polin, M. M. Daragan

ВЕРТИКАЛЬНИЙ ТИП СКІФСЬКИХ КАТАКОМБ V—IV ст. до н. е. У СТЕПОВОМУ ПРИЧОРНОМОР'І

У статті розглядається незвичайний тип поховальних катакомб скіфів — вертикальний. Якщо всі численні типи скіфських катакомб і їх різнови-

ди в Північному Причорномор'ї мають вертикально-горизонтальне планування, де вхідна яма має вертикально-горизонтальне, а дромос (дромоси) і катакомба (катакомби), з нею пов'язані, мають виключно горизонтальне планування, то ряд описаних поховань, має в цілому виключно вертикальне планування. У цих похованнях невеликих розмірів овальна або прямокутна вхідна яма розташована безпосередньо над великою овальною або підпрямокутною камерою. З нашої точки зору в цих випадках ми маємо катакомби принципово іншої конструкції, який ми назвали «вертикальний тип скіфської катакомби». Відомо 25 поховань, здійснених в катакомбах вертикального типу. Якщо врахувати, що на сьогоднішній день в північнопричорноморській степовій Скіфії досліджено близько 4500 поховань V—IV ст. до н. е., то легко уявити собі рідкісність таких поховань, що становлять всього близько 0,6 % загальної кількості. У географічному відношенні 11 поховань зосереджені на Нижньому Дніпрі, 1 — на Нижньому Дністрі, та 13 в Криму. У таких катакомбах ховали переважно жінок і дітей і дуже рідко чоловіків з рядового населення.

Обряд поховання в вертикальних катакомбах з'являється в Криму в першій половині V ст. до н. е. і не пізніше кінця V — початку IV ст. до н. е. з'являється в Нижньому Подніпров'ї. Протягом більшої частини IV ст. до н. е. існує як в Криму, так і в Нижньому Подніпров'ї. Мабуть, у групи кримських скіфів, які практикували обряд поховання в вертикальних катакомбах, на початку IV ст. до н. е. остаточно склався стійкий маршрут сезонних перекочівель циркуляційного типу в меридіональному напрямку.

Ключові слова: Північне Причорномор'я, скіфи, поховальний обряд, катакомба, хронологія.

Одержано 1.06.2020

ДАРАГАН Марина Миколаївна, кандидат історичних наук, старший науковий співробітник, Інститут археології НАН України, пр. Героїв Сталінграда, 12, Київ, 04210, Україна.

DARAGAN Maryna, Candidate of Historical Sciences, Senior Researcher, Institute of Archaeology, National Academy of Sciences of Ukraine, Heroiv Stalingradu ave., 12, Kyiv, 04210, Ukraine.

ORCID: 0000-0003-1019-9407, e-mail: darmar@ukr.net.

ПОЛІН Сергій Васильович, кандидат історичних наук, старший науковий співробітник, Інститут археології НАН України, пр. Героїв Сталінграда, 12, Київ, 04210, Україна.

POLIN Sergij, Candidate of Historical Sciences, Senior Researcher, Institute of Archaeology, National Academy of Sciences of Ukraine, Heroiv Stalingradu ave., 12, Kyiv, 04210, Ukraine.

ORCID: 0000-0003-1255-0758, e-mail: polin-arheo@ukr.net.