

Б. Магомедов, Н. Сон

КОМПЛЕКС ЗНАХІДОК 1978 р. З РОЗКОПОК ТІРИ. ЧЕРНЯХІВСЬКІЙ ПЕРІОД ДАВНЬОГО МІСТА

Встановлено, що в культурному шарі античної Тіри пізньоримського часу є матеріали черняхівської культури, але роль її населення в історії міста була вивчена недостатньо. Оpubлікований у статті керамічний комплекс разом із іншими знахідками дають підстави для припущення, що в середині III ст., після евакуації римського гарнізону і місцевих жителів, Тіра втратила ознаки античного міста. На його руїнах протягом другої половини III — початку V ст. існувало черняхівське торгове поселення, яке забезпечувало діяльність Тірського порту.

Ключові слова: Тіра, пізньоримський час, черняхівська культура, сіроглиняна кераміка, порт.

Довгий час у ході розкопок античної Тіри артефакти черняхівської культури не привертали уваги археологів. Мала чисельність закритих комплексів із такими знахідками спричинена поганою збереженістю шарів римського часу, зруйнованих будівлями середньовічного міста і фортеці Аккерман. Але в останні десятиліття дослідники впевнились, що фінальний період існування давньої Тіри (друга половина III — IV ст.) був пов'язаний з черняхівським, зокрема готським, населенням (Кравченко, Корпусова 1975; Клейман 1979, с. 70—71; Сон 1985, с. 332; 1993, с. 56—59, 104—106; Павленко, Сон 1991, с. 12; Зубарь, Сон 2007, с. 203; Савельєв 2019, с. 9—10)¹. Стосовно іншого античного міста Північно-Західного Причорномор'я — Ольвії, було зроблено висновок про повне домінування в цей час варварської культури (Магомедов 2007; 2020; Magomedov 2024; Twardecki, Buiskikh 2021). Для Тіри, де матеріали пізньоримського

часу досліджені гірше, роль черняхівського населення в історії міста вивчена недостатньо. З цього погляду нові публікації відповідних знахідок становлять значний інтерес.

Під час робіт Тірського загону Ольвійської експедиції Інституту археології АН УРСР 1978 р. на Центральному розкопі під керівництвом Н. О. Сон на Південно-східній ділянці Центрального розкопу було виявлено розвали трьох посудин. Вони залягали на невеликій ділянці на однаковій глибині, можливо, на долівці невеликої легкої будівлі, рештки якої не збереглися. Знахідки становлять єдиний комплекс, хоча його неможна назвати закритим. Наводимо опис посудин.

1. Гончарний столовий сіролощений кухоль, великий² — місткість 1,3 л (рис. 1: 2). Належить до черняхівського типу 1³ (тулуб біконічної форми, шийка не виділена), вінчик похилий, піддон кільцевий, ручка стрічкова. Висота 15 см, діаметр вінчика 13,5 см. Цей тип кухолів поширений на всій території черняхівської культури, але переважно (2/3 знахідок) між Дністром та Дунаєм.

2. Глечик ліпний (рис. 1: 1), тулуб веретеноподібної форми, дещо асиметричний; горло широке, вінчик прямиий, ручка коротка, в перетині квадратна. Зроблений із погано перемішаної комкуватої глини, без помітних домішок, випал рівномірний, поверхня горбкувата, колір рожевий. Висота 23,8 см, діаметр вінчика 6,6 см.

2. Групу одноручних кухолеподібних посудин черняхівської культури ми поділяємо за розміром на кухолі (більшість має місткість 0,4—0,5 л, великі кухолі — близько 1 л) та одноручні вази місткістю від 2 до 6—7 л (Магомедов 2001, с. 53—54).

3. Тут і далі для черняхівського посуду ми користуємося типологією за: Магомедов 2001, с. 45—56.

1. Втім, залишалась проблема типологічного поділу двох груп сіроглиняної кераміки — античної та черняхівської (Гудкова 1979; Гудкова, Крапивина 1990).

© Б. МАГОМЕДОВ, Н. СОН, 2024



Рис. 1. Комплекс із розкопок 1978 р.: 1, 3 — ліпний посуд; 2 — гончарний посуд
Fig. 1. Complex from excavations in 1978: 1, 3 — handmade vessels 2 — pottery vessel

3. Миска ліпна глибока (рис. 1: 3), стінки дещо похилі, вінчик прямиий. У тісті домішки крупного піску, колір жовтий. Висота 8,2 см, діаметр вінчика 18,3 см.

Глечик є примітивним наслідуванням античних форм, а до миски важко підібрати аналогії в близькому культурному середовищі.

Цей комплекс входить до четвертого — найпізнішого з шарів античної Тіри, датованого другою половиною III — IV ст.⁴ (Клейман 1979, с. 70—71). До цього шару належать деякі добре датовані об'єкти: відомий у літературі «післяготський будинок»; приміщення з монетами 250—260 рр., що перекривало будівлю римської вексіяції; яму, де крім кераміки черняхівського типу, трапилась монета Клавдія Готського (268—270 рр.). Поза приміщеннями в четвертому шарі знайдено уламки черняхівського посуду, пізньоримські монети, фібули та інші предмети того ж часу.

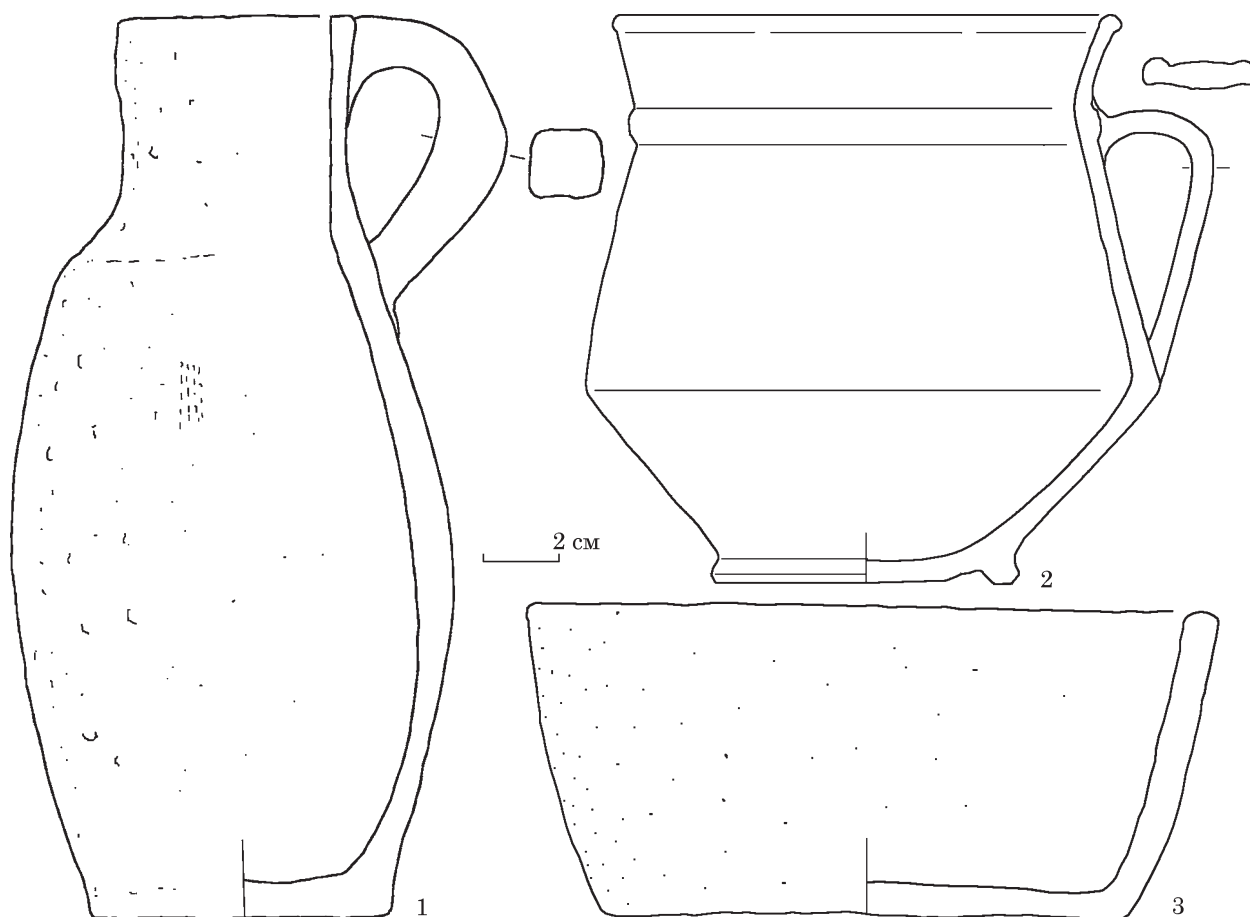
Згаданий «післяготський будинок» був досліджений на Центральному розкопі в ході робіт Білгород-Тірської експедиції 1969—1971 рр.

4. Пізні (верхні) шари городища з першого по третій утворилися у XIII—XVIII ст., шари з п'ятого по восьмий — протягом античної доби V ст. до н. е. — першої половини III ст. н. е. (Клейман 1979).

(Кравченко, Корпусова 1975). До комплексу належить досить велика збірка кераміки: п'ять гончарних сіроглиняних столових посудин, сім ліпних посудин, шість більш-менш цілих амфор, червонолаковий келих і світильник. Три гончарні екземпляри (Кравченко, Корпусова 1975, рис. 9: 1, 3, 7): миска відкритої форми, біконічний келих і глечик типу 9 з невиділеною шийкою являють собою традиційний черняхівський посуд. Глек з кулястим тулубом (тип 14) та циліндро-конічну миску Н. М. Кравченко та В. М. Корпусова (1975, рис. 9: 2, 5) вважають для «черняхова» рідкісними формами, більш притаманними римсько-античній Тірі. На наш погляд, для них черняхівські аналогії знайти не важко (Магомедов 2001, рис. 29: 10; 49: 1—3). З іншого боку, подеколи варвари могли користуватись речами, знайденими у зруйнованих будинках попередньої пори.

Мова йде про певну групу античної столової кераміки, також сіроглиняної, але типологічно відмінної від черняхівського посуду. Місцеві майстерні виробляли її (поряд з червоноглиняною продукцією) протягом існування міста аж до середини III ст. н. е., коли діяльність греко-римських ремісників припинилась. Пізніше нові мешканці Тіри принесли власний

гончарний посуд. Важливою відмінністю між технологією виробництва греко-римських і черняхівських гончарів було використання в першому випадку швидкого гончарного кола, в другому — повільного кола. Варварське повільне коло дуже програвало в продуктивності виробництва, але швидкого кола «черняхівці» не знали.

Практично така ж кераміка відома в Ольвії і на декількох городищах її оточення. Її виробляли до середини III ст. (до евакуації римського гарнізону), а пізніше там само з'явився посуд черняхівського типу (Schultze, Magomedov, Vujskich 2006; Шульце, Магомедов, Буйських 2009). Для порівняльного аналізу обох груп сіроглиняної кераміки було використано рентгено-флюоресцентний метод. Виявилось, що кераміка греко-римських типів, на відміну від черняхівських, складається із глиняної маси з великим вмістом вапняку (Schultze et al. 2022). Так було підтверджено існування в Північному Причорномор'ї римської доби двох самостійних, не споріднених і різночасових традицій виробництва сірого кружального посуду. Вважаємо, що майбутні аналізи тирської кераміки дадуть близькі результати, оскільки рецептура гончарної сировини в Тірі і Ольвії навряд чи суттєво розрізнялась.

У культурних нашаруваннях Тіри римського часу, часто перемішаних (четвертий—п'ятий шари II—IV ст., за: Клейман 1979), черняхівська кераміка складає меншу частину, ніж сіроглиняна продукція греко-римських ремісників, але вона достатньо виразно представляє типи посуду, поширені на всій території черняхівської культури. На ілюстраціях представлено фрагменти посуду з Науківих фондів Інституту археології НАН України з розкопок Л. Д. Дмитрова (1949—1950), А. І. Фурманської (1953—1961), Н. О. Сон (1987). Наймасовішими типами є гончарні столові миски відкритої та закритої форми, зрідка прикрашені пролощеним орнаментом (рис. 2: 1—9). Один фрагмент оздоблений ручкою-упором (рис. 3: 2), що характерно для мисок вельбарської культури, яка належала готським племенам. У традиціях вельбарської кераміки зроблений також ліпний, підправлений на колі, кухоль або кубок коричневого кольору, з нерівним випалом (рис. 3: 1).

Серію черняхівських столових посудин з Тіри опублікувала О. В. Гудкова⁵, щоправда, без впевненості в їхній культурній належності (Гудкова 1979, рис. 3: 9, 11, 13, 19, 23, 28, 32, 33, 35; Гудкова, Крапивина 1990, табл. II: 7—12; V: 7—11). З розкопок С. Д. Крижицького (1969—1971) походить фрагмент сіролощеного глечика з зображенням композиції з двох греб-

нів, типових для германських культур Європи пізньоримського часу (рис. 3: 3) (Кравченко, Корпусова 1975, с. 35—36, рис. 10). Хоча сюжетні малюнки досить рідкісні на черняхівському посуді, нам відомо не менше восьми випадків зображень подібних гребнів на глечиках і вазах (Магомедов 2022, с. 285—288, рис. 2). Територіально найближча знахідка походить із могильника Біленьке, що розташований за 15 км південніше давньої Тіри (Росохацький 1991: рис. 30: 1).

На відміну від столових сіроглиняних посудин, кухонні сіроглиняні горщики в греко-римський період у Північному Причорномор'ї не виробляли⁶ і всі подібні знахідки з Тіри належать до керамічного комплексу черняхівської культури (рис. 2: 10—13). У культурних шарах міста їхні уламки є в невеликій кількості (Гудкова, Крапивина 1990, с. 13; Савельєв 2019, с. 5). Також трапляються фрагменти не менш характерних для цієї культури зерновиків (піфосів), часто прикрашених прокресленими горизонтальними багаторядними лініями або розчленованими валиками (Гудкова, Крапивина 1990, с. 14, табл. XVII: 7, 8; Савельєв 2019, с. 5).

На наявність населення черняхівської культури в Тірі, крім посуду, вказують і деякі інші характерні речі — бронзові сокироподібні підвіски та тришарові гребні з оленього рогу (рис. 3: 4; Савельєв 2019, с. 9—10; Сон 2011, с. 300). Зокрема, уламки таких гребнів знайдено на руїнах приміщення вежі 1-го Італійського легіону (Клейман 1971, с. 234, рис. 6; Петерс 1986, с. 67, табл. XIII: 10).

Серед опублікованої колекції фібул перших століть нашої ери з Тіри (22 екземпляри) найпізніші могли належати представникам черняхівської культури (Гороховський, Сон 1989, с. 73, 74, 76). Це деякі провінційно-римські вироби: дві шарнірні Т-подібні, обидві датуються серединою та другою половиною IV ст.; пружинна Т-подібна (тип 2), датується серединою III та початком IV ст.; також «варварська» фібула, корпус якої виготовлено з круглого в перетині дроту, датується другою третьою — третьою чвертю III ст. Пізніше були знайдені черняхівські двочленні прогнуті підв'язні фібули, двочленні «війські» та фібули з високим приймачем типу Almgren VII (останні належать до другої третини — кінця III ст.; Савельєв 2019, с. 10).

Можливо, з пізнього періоду античного міста походить дворіжковий бронзовий світильник на високій підставці з обляманою ручкою. Він зберігається в Білгород-Дністровському краєзнавчому музеї як приналежний до Тіри, але без інвентарного номера (тобто, походження речі не дуже надійне). За аналогією з колек-

5. Ці знахідки зберігаються в Білгород-Дністровському краєзнавчому музеї, Одеському археологічному музеї та Інституті археології НАН України.

6. Античному кухонному посуду властиві коричнево-червоні кольори і специфічні форми.



Рис. 2. Зразки черняхівського гончарного посуду з Тіри: 1—9 — столові миски відкритого та закритого типу; 10—13 — кухонні горщики (з розкопок: 1, 7, 9 — Н. О. Сон 1987 р.; 3, 8 — А. І. Фурманської 1953, 4 — 1958 і 2 — 1959 р.; 5, 10, 12, 13 — Л. Д. Дмитрова 1949 і 6, 11 — 1950 р.)

Fig. 2. Samples of Chernyakhiv pottery from Tyras. 1—9 — table bowls of open and closed types; 10—13 — kitchen pots (from excavations by: 1, 7, 9 — N. O. Son in 1987; 3, 8 — A. I. Furmanska in 1953, 4 — 1958 and 2 — 1959; 5, 10, 12, 13 — L. D. Dmitrov in 1949 and 6, 11 — 1950)

ції Археологічного музею м. Плоешть (Румунія), світильник мав високу ручку у вигляді хрисми (христогорама, монограма імені Христа). Установлено його можливе італійське походження і датування у межах IV—VI ст. (Сон, Шейко 2016, с. 80—82, 85; рис. 2: 2).

Для вирішення питань пізньої історії Тіри і ролі в ній населення черняхівської культури важливим є комплекс імпортованих посудин зі згаданого вище «післяготського будинку», який прилягав до зруйнованої раніше башти римської цитаделі. Поміж інших знахідок найвужче

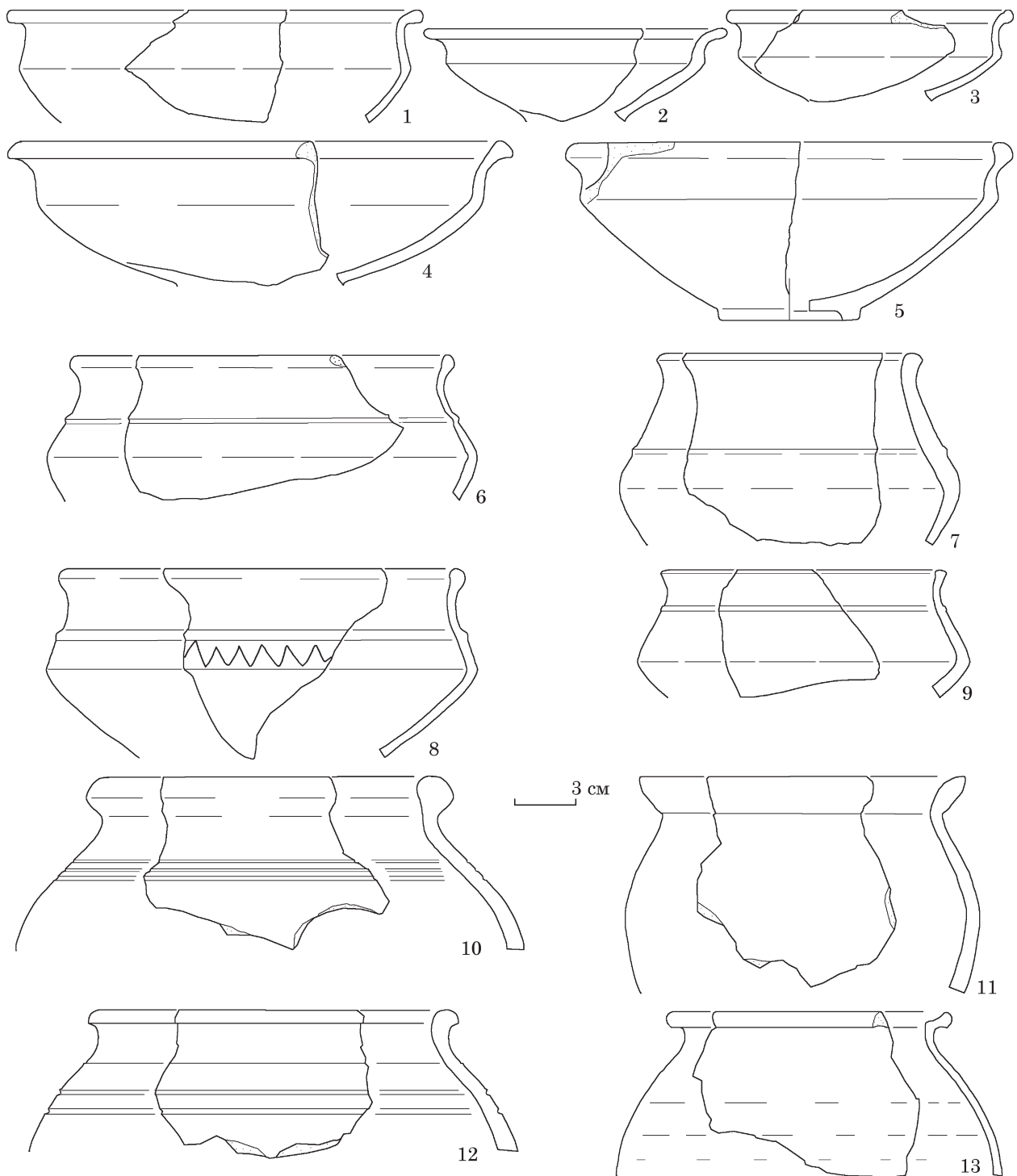

Рис. 3. Деякі речі черняхівської культури з Тіри: 1 — ліпний кухоль або кубок; 2 — гончарна миска з ручкою-упором; 3 — фрагмент стінки глечика з зображенням гребнів; 4 — гребінь з оленього рогу з бронзовими заклепками (1 — розкопки А. І. Фурманської 1953 і 2 — 1961 р.; 3 — за: Кравченко, Корпусова 1975; 4 — за: Сон 2011)

Fig. 3. Some items of Chernyakhiv culture from Tyras: 1 — handmade mug or cup; 2 — a pottery bowl with a pseudo-handle; 3 — fragment of the jug with the image of combs; 4 — deer antler comb with bronze rivets (1 — excavations by A. I. Furmanska in 1953 and 2 — 1961; 3 — after: Kravchenko, Korpusova 1975; 4 — after: Son 2011)

датовані амфора підтипу Шелов F1 кінця 320-х — 350-х рр. та північнопонтійська амфора з жолобчастими ручками (тип 4) 360-х—400-х рр. (Діденко 2018, с. 6—7). Тобто можна вважати, що «післяготський будинок» функціонував упродовж третьої чверті IV ст.⁷ Цьому проміжку часу не протирічить ширше датування решти знайдених у ньому імпортованих посудин (амфори типів Робінсон М 273, Парасків 9А, Делакеу). Треба додати, що практично всі типи амфор пізньоримського часу, відомі в Тірі, поширені також на черняхівських поселеннях басейну Дністра, тобто цей пункт, як і в попередні століття, був важливим центром посередницької торгівлі між античними містами та варварськими народами (Масюта 2019, с. 11).

Речі з відносно вузьким датуванням дають змогу визначити часовий відтинок перебування в місті черняхівського населення, який співпадає з хронологічною позицією четвертого шару археологічної стратиграфії Тіри: друга половина III — IV ст. До найраніших артефактів, безумовно пов'язаних із германськими культурами, належать деякі фібули: «варварська» фібула з круглого в перетині дроту (друга третина — третя чверть III ст.) і фібули типу Almgren VII (друга третина — кінець III ст.). Початок інтенсивного надходження керамічних імпортованих позначає амфора підтипу Шелов F1 (кінець

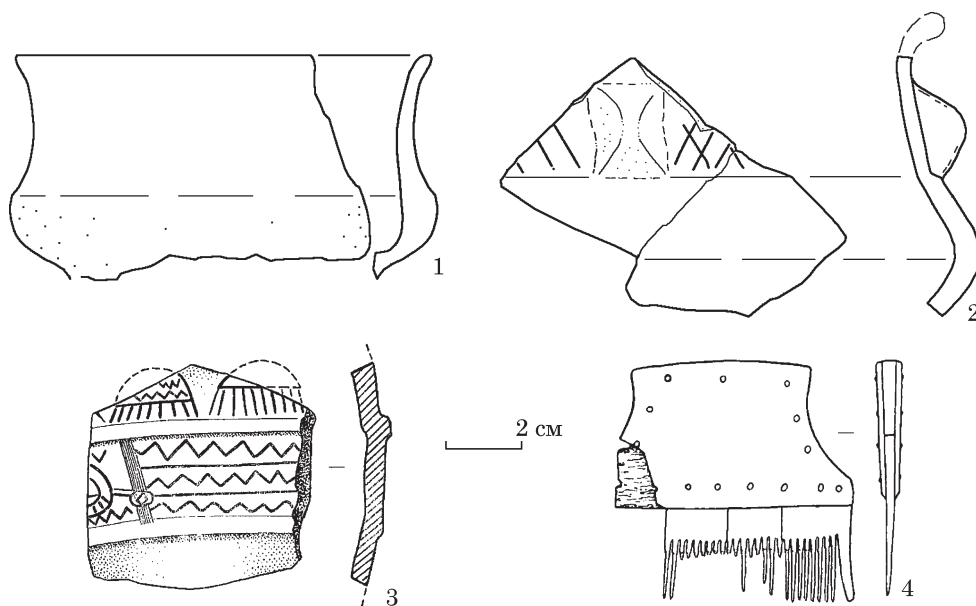
320-х — 350-х рр.). Фінал черняхівського перебування в місті діагностують речі із досить широким датуванням: амфори типу Делакеу (середина IV — середина V ст.); дворіжковий бронзовий світильник (IV—VI ст.). Згадуються також поки не опубліковані фрагменти склянки з краплею синього скла, уламки сирійсько-палестинських амфор типу Газа останньої чверті IV — середини V ст. та кілька уламків червонолакового посуду (Савельєв 2019, с. 12). Серед монетних знахідок римських часів найпізнішою на сьогодні є монета Феодосія I (379—395 рр.), виявлена нещодавно під час розкопок на території середньовічної Аккерманської фортеці (Савельєв, Красножон, Савельєва 2023, с. 251). Артефакти з переконливим датуванням не раніше початку V ст. відсутні. За строгого підходу кінцеву дату античної доби в Тірі можна обмежити кінцем IV ст. Щоправда, подібна ситуація складається майже на всіх пізніх пам'ятках черняхівської культури, що не заважає дослідникам визначати їх кінцеву дату початком V ст. Таке, дещо розширене, датування можна застосувати і для Тіри.

Спробуємо уявити приблизну реконструкцію пізньоримського періоду історії Тіри. Вже в першій половині III ст. ситуація у Північно-Західному Причорномор'ї була неспокійною. 214 року Тіра зазнала нападу карпів. Пізніше розпочались так звані Скіфські (Готські) війни 238—270 рр., тобто серія руйнівних сухопутних і морських походів на східні провінції Римської імперії з боку причорноморських вар-

7. Це цілком збігається з висновком, що споруду було зруйновано у 70-х рр. IV ст. (Зубарь, Сон 2007, с. 203—204).

варів під проводом готів. Военні перемоги варварів призвели до виведення з Тіри між 248 та 253 рр. римського гарнізону, разом з яким, напевне, рідне місто залишила і основна частина його мешканців (Сон 1993, с. 53). Мабуть, саме тоді за наказом римського командування були зруйновані стіни цитаделі, щоби укріпленнями не могли скористатись вороги. Черговий похід 258 р. варвари готували у Північно-Західному Причорномор'ї, можливо, в Тірі. За свідченням візантійського історика Зосима, готи «почали заготовляти судна, скориставшись для їх спорудження допомогою бранців, які в них були, або прибулих з торгівельною метою» (за: Ременников 1954, с. 97). Відомості, що більш певно стосуються Тіри, пов'язані з кампанією 269—270 рр. Це була невдала спроба переселення воїнів (переважно готів) із сім'ями на багатий південь. Для морської частини походу була залучена величезна флотилія — від 2 до 6 тисяч суден, основна частина побудована була в гирлі Тіраса (Дністра; Ременников 1954, с. 129—131). Вірогідно, з цими подіями пов'язані знайдені фібули другої половини III ст.

Після евакуації римського гарнізону скінчився період історії Тіри як античного міста, але до Тірського порту кушці приводили кораблі навіть під час війн (згадані вище «прибулі з торгівельною метою»). Для продовження взамовигідної торгівлі з середини III ст. і особливо в другій половині IV ст. (коли спостерігається пік надходження імпорту) у зруйнованому місті перебувала досить невелика кількість «черняхівців», вірогідно, воїнів і довірених осіб місцевого готського вождя. Їхня діяльність мала бути сезонною і обмежувалась кількома місяцями навігації на рік. Вони приймали заморські кораблі (переважно з Південного Причорномор'я), обмінювали товар, охороняли склади, передавали крам «своїм» купцям для перепродажу в глибині черняхівської території.

Ці люди звели серед руїн невеликі кам'яні будинки, але рівень побуту не досягав звичного рівня черняхівських сільських поселень. Судячи зі складу знахідок у двох згаданих вище комплексах, кружального посуду не вистачало і його нестачу компенсували примітивними ліпними виробами самі мешканці (можливо і раби). Про їхнє етнічне походження можна скласти уяву за посудинами, що мають досить приблизні аналогії у карпо-дакійських старожитностях та серед «пізньоскіфської» кераміки черняхівських пам'яток Північного Причорномор'я. Про перебування в колишньому місті етнічних готів серед посуду прямих доказів мало (див. вище), але на той час вони істотно втратили археологічно визначені етнографічні ознаки і стали просто «черняхівцями». Останні представники черняхівської культури покинули колишню Тіру в кінці IV або на початку V ст. Подальші розкопки міста

допоможуть уточнити історію його останнього періоду.

Підсумовуючи наявні небагаті матеріали, можна зробити деякі висновки. Останній період античної історії Тіри, раніше виділений як «післяготський» (Крижицький 1972, с. 51), більш обґрунтовано заслуговує назви «черняхівський період». Хронологічно він охоплює другу половину III — початок V ст., найактивніша фаза припадає на другу половину IV ст. На руїнах міста діяло сезонне торгове поселення, призначене обслуговувати порт. Мешкали тут представники черняхівської культури різного етнічного походження, підпорядковані готським вождям. Отже, в середині III ст. Тіра втратила ознаки античного міста і на наступні півтора — два століття стала черняхівським торговим поселенням.

ЛІТЕРАТУРА

- Діденко, С. В. 2018. *Античний керамічний імпорт у черняхівській культурі на території України*. Автореферат дисертації к. і. н. ІА НАН України.
- Гудкова, А. В. 1979. Классификация сероглиняной столовой керамики Тире II—IV вв. н. э. В: Карышковский, П. О. (ред.). *Античная Тира и средневековый Белгород*. Киев: Наукова думка, с. 99-115.
- Гудкова, А. В., Крапивина, В. В. 1990. *Сероглиняная керамика Тире, Ольвии и памятников черняховской культуры*. Препринт. Киев: ИА АН УССР.
- Гороховський, Є. Л., Сон, Н. О. 1989. Фібули з Тіри. *Археологія*, 3, с. 69-78.
- Зубарь, В. М., Сон, Н. А. 2007. *Северо-Западное Причерноморье в античную эпоху. Основные тенденции социально-экономического развития*. Материалы по археологии, истории и этнографии Таврии. Supplementum, 3. Симферополь: Деметра.
- Клейман, И. Б. 1971. Раскопки помещения вестилляции 1-го Итальянского легиона в Тире. *Материалы по археологии Северного Причерноморья*, 7, с. 229-238.
- Клейман, И. Б. 1979. Стратиграфия культурного слоя городища Тире-Белгорода. В: Карышковский, П. О. (ред.). *Античная Тира и средневековый Белгород*. Киев: Наукова думка, с. 54-75.
- Кравченко, Н. М., Корпусова, В. М. 1975. Деякі риси матеріальної культури пізньоримської Тіри. *Археологія*, 18, с. 20-42.
- Крижицький, С. Д. 1972. Стан і завдання археологічних досліджень Тіри-Білгорода. *Вісник Академії наук УРСР*, 7, с. 47-53.
- Магомедов, Б. 2001. *Черняховская культура. Проблема этноса*. Lublin: UMCS.
- Магомедов, Б. В. 2007. Ольвія і варвари в пізньоантичний період. *Археологія*, 4, с. 47-54.
- Магомедов, Б. В. 2020. Город Ольвия: черняховский горизонт. Керамика из фондов Института археологии НАНУ. *Stratum plus*, 4, с. 219-226.
- Магомедов, Б. В. 2022. Гребни черняховской культуры: магическая функция. В: Казанский, М. М., Мاستыкова, А. В. (ред.). *Друзей медлительный уход... Памяти Олега Шарова*. Кишинёв: Stratum, с. 281-293.
- Масюта, Д. О. 2019. *Торговельні зв'язки населення Нижнього Подністров'я в I—IV ст. н. е. (за матеріалами амфорної тари)*. Автореферат дисерта-

- ції к. і. н. Одеський національний університет ім. І. І. Мечникова.
- Павленко, Ю. В., Сон, Н. О. 1991. Пізньоантична Тіра та ранньодержавне об'єднання візіготів. *Археологія*, 2, с. 6-16.
- Петерс, Б. Г. 1986. *Косторезное дело в античных государствах Северного Причерноморья*. Москва: Наука.
- Ременников, А. М. 1954. *Борьба племён Северного Причерноморья с Римом в III веке н. э.* Москва: АН СССР.
- Росохацкий, А. А. 1991. *Отчёт о полевых исследованиях Шаболатского отряда Одесского охранного археологического центра в 1991 г.* НА ІА НАН України, ф. 64, 1991/237.
- Савельев, О. К. 2019. *Матеріальна культура Тіри (I — початок V ст. н. е.)*. Автореферат дисертації к. і. н. ІА НАН України.
- Савельев, О. К., Красножон, А. В., Савельева, К. С. 2023. Дослідження в південно-західній частині Тіри-Білгорода в 2020—2021 рр. (попередні результати). *Стародавнє Причорномор'я*, XIV, с. 247-256.
- Сон, Н. А. 1985. Тіра. В: Артеменко, І. І. (ред.). *Археология Украинской ССР*. 2. Киев: Наукова думка, с. 330-334.
- Сон, Н. А. 1993. *Тіра римского времени*. Киев: Наукова думка.
- Сон, Н. А. 2011. Костяные изделия из Тiry. *Боспорские исследования*, XV, с. 298-311.
- Сон, Н. О., Шейко, І. М. 2016. Металеві світильники з Ольвії та Тіри. *Археологія*, 4, с. 79-87.
- Шультце, Е., Магомедов, Б. В., Буйських, С. Б. 2009. Сіроглиняний посуд римського часу з поселень Ольвійської хори. В: Мызгин, К. (ред.). *Ostrogothica. Археология Центральной и Восточной Европы позднееримского времени и Эпохи Великого переселения народов*. Харьков: Тимченко А. Н., с. 101-151.
- Magomedov, B. 2024. The Last Period of the History of Olbia: the First Gothic Town. *Archaeologia Polona*, 62.
- Schultze, E., Daszkiewicz, M., Schweigart, F., Bobryk, E., Schneider, G. 2022. Grautönige Keramik der römischen Zeit aus Olbia und dem Umland — Archäologische und naturwissenschaftliche Analysen. *Eurasia Antiqua*, 24, s. 227-269.
- Schultze, E., Magomedov, B. V., Bujskich, S. B. 2006. Grautönige Keramik des Unteren Buggebietes in römischer Zeit. Nach Materialien der Siedlungen in der Umgebung von Olbia. *Eurasia Antiqua*, 12, s. 289-352.
- Twardecki, A., Bujskich, A. 2021. The Cherniakhov Culture in Olbia Pontica in the Light of Polish-Ukrainian excavations 2016—2018. *Sprawozdania Archeologiczne*, 73 (2), p. 251-273.
- REFERENCE**
- Didenko, S. V. 2018. *Antychnyi keramichniy import u cherniakhivskii kulturi na terytorii Ukrainy*. Avtoreferat dysertatsii k. і. н. ІА НАН України.
- Gudkova, A. V. 1979. Klassifikatsiia serogliniano stolovoi keramiki Tiry II—IV vv. n. e. In: Karyshkovskii, P. O. (red.). *Antichnaia Tira i srednevekovi Belgorod*. Kyiv: Naukova dumka, s. 99-115.
- Gudkova, A. V., Krapivina, V. V. 1990. *Seroglinianaia keramika Tiry, Olvii i pamiatnikov cherniakhovskoi kultury*. Preprint. Kyiv: ІА АН USSR.
- Horokhovskiy, Ye. L., Son, N. O. 1989. Fibuly z Tiry. *Arkheolohiia*, 3, s. 69-78.
- Zubar, V. M., Son, N. A. 2007. *Severo-Zapadnoe Prichernomorie v antichnuui epokhu. Osnovnye tendentsii sotsialno-ekonomicheskogo razvitiia*. Materialy po arkheologii, istorii i etnografii Tavrii. Supplementum, 3. Simferopol: Demetra.
- Kleiman, I. B. 1971. Raskopki pomeshchenii veksilliatsii 1-go Italiiskogo legiona v Tire. *Materialy po arkheologii Severnogo Prichernomoria*, 7, s. 229-238.
- Kleiman, I. B. 1979. Stratigrafia kulturnogo sloia gorodishcha Tiry-Belgoroda. In: Karyshkovskii, P. O. (red.). *Antichnaia Tira i srednevekovi Belgorod*. Kyiv: Naukova dumka, s. 54-75.
- Kravchenko, N. M., Korpusova, V. M. 1975. Deiaki rysy materialnoi kultury piznorymskoi Tiry. *Arkheolohiia*, 18, s. 20-42.
- Kryzhytskyi, S. D. 1972. Stan i zavdannia arkheolohichnykh doslidzhen Tiry-Bilhoroda. *Visnyk Akademii nauk URSR*, 7, s. 47-53.
- Magomedov, B. 2001. *Cherniakhovskaia kultura. Problema etnosa*. Lublin: UMCS.
- Mahomedov, B. V. 2007. Olvii i varvary v piznoantychnyi period. *Arkheolohiia*, 4, s. 47-54.
- Magomedov, B. V. 2020. Gorod Olvii: cherniakhovskii gorizont. *Keramika iz fondov Instituta arkheologii NANU. Stratum plus*, 4, s. 219-226.
- Magomedov, B. V. 2022. Grebni cherniakhovskoi kultury: magicheskaiia funktsiia. In: Kazanskii, M. M., Mastykova, A. V. (red.). *Druzei medlitelnyi ukhod... Pamiati Olega Sharova*. Kishinev: Stratum, s. 281-293.
- Masiuta, D. O. 2019. *Torhovelni zv'iazky naselennia Nyzhnoho Podnistrov'ia v I—IV st. n. e. (za ramen Severnogo Prichernomoria)*. Avtoreferat dysertatsii k. і. н. Odeskyi natsionalnyi universytet im. І. І. Mechnykova.
- Pavlenko, Yu. V., Son, N. O. 1991. Piznoantychna Tira ta rannoderzhavne ob'iednannia vizihotiv. *Arkheolohiia*, 2, s. 6-16.
- Peters, B. G. 1986. *Kostoreznoe дело v antichnykh gosudarstakh Severnogo Prichernomoria*. Moscow: Nauka.
- Remennikov, A. M. 1954. *Borba plemen Severnogo Prichernomoria s Rimom v III veke n. e.* Moscow: AN SSSR.
- Rosokhatskii, A. A. 1991. *Otchet o polevykh issledovaniakh Shabolatskogo otriada Odesskogo okhrannogo arkheologicheskogo tsentra v 1991 g.* NA ІА НАН Ukrainy, f. 64, 1991/237.
- Saveliev, O. K. 2019. *Materialna kultura Tiry (I — chatok V st. n. e.)*. Avtoreferat dysertatsii k. і. н. ІА НАН Ukrainy.
- Saveliev, O. K., Krasnozhan, A. V., Savelieva, K. S. 2023. Doslidzhennia v pviddenno-zakhidnii chastyni Tiry-Bilhoroda v 2020—2021 rr. (poperedni rezultaty). *Starodavnie Prichernomoria*, XIV, s. 247-256.
- Son, N. A. 1985. Tira. In: Artemenko, I. I. (red.). *Arkheologiia Ukrainskoi SSR*. 2. Kyiv: Naukova dumka, s. 330-334.
- Son, N. A. 1993. *Tira rimskogo vremena*. Kyiv: Naukova dumka.
- Son, N. A. 2011. Kostiane izdeliia iz Tiry. *Bosporskie issledovaniia*, XV, s. 298-311.
- Son, N. O., Sheiko, I. M. 2016. Metalevi svitylnyky z Olvii ta Tiry. *Arkheolohiia*, 4, s. 79-87.
- Shultse, E., Mahomedov, B. V., Bujskich, S. B. 2009. Sirohlynianyi posud rymsskoho chasu z poselen Olviiskoi khory. In: Mызгин, K. (red.). *Ostrogothica. Arkheologiia Tsentralnoi i Vostochnoi Evropy pozdnerimskogo vremena i Epokhi Velikogo pereseleniia narodov*. Kharkiv: Timchenko A. N., s. 101-151.
- Magomedov, B. 2024. The Last Period of the History of Olbia: the First Gothic Town. *Archaeologia Polona*, 62.
- Schultze, E., Daszkiewicz, M., Schweigart, F., Bobryk, E., Schneider, G. 2022. Grautönige Keramik der römischen Zeit aus Olbia und dem Umland — Archäologische und naturwissenschaftliche Analysen. *Eurasia Antiqua*, 24, s. 227-269.
- Schultze, E., Magomedov, B. V., Bujskich, S. B. 2006. Grautönige Keramik des Unteren Buggebietes in römischer Zeit. Nach Materialien der Siedlungen in der Umgebung von Olbia. *Eurasia Antiqua*, 12, s. 289-352.
- Twardecki, A., Bujskich, A. 2021. The Cherniakhov Culture in Olbia Pontica in the Light of Polish-Ukrainian excavations 2016—2018. *Sprawozdania Archeologiczne*, 73 (2), p. 251-273.

B. Magomedov, N. Son

THE COMPLEX OF FINDS FROM THE EXCAVATIONS IN TYRAS IN 1978. CHERNYAKHIV PERIOD OF THE ANCIENT CITY

Studies of ancient Tyras (North-Western Pontic region) have shown that the late Roman period of the city was associated with the population of the Chernyakhiv culture, a significant part of which were Germanic Goths. But the importance of this population in the city's history has not been studied sufficiently, so new publications of finds should be of great interest.

During the excavation in 1978 three vessels were discovered which were located probably in a small light building. These are a gray-clay wheel-made mug and also a handmade jug and bowl. The mug is a typical product of Chernyakhiv culture, and the jug is a primitive imitation of Roman forms. As for the bowl, it is difficult to find analogies for it. This assemblage belongs to the latest layer of ancient Tyras which can be framed by the second half of the 3rd — early 5th century AD. Several other objects belong to the same period, as well as some Chernyakhiv finds from the cultural layer. These are fibulae (early items of them are dated to the middle — late 3rd century), axe-shaped pendants, combs made of deer horn. The types of amphorae of the late Roman period, known in Tyras, are also common on the Chernyakhiv settlements. Table and kitchen gray vessels clearly represent the types of dishes common throughout the territory of the Chernyakhiv culture. Occasionally there are fragments of vessels typical for the Wielbark (Gothic) culture.

In the cultural layers of the Roman Tyras also the earlier group of gray-clay tableware presents, which is typologically different from the Chernyakhiv ware. Local workshops produced it (as well as red-clay products) until the mid-3rd century AD, when the activity of Greco-Roman craftsmen ceased. Later the new inhabitants of Tyras brought their own pottery. An important difference between the production technology of Greco-Roman and Chernyakhiv potters was the use of a fast potter's wheel in the first case, and a slow wheel in the second one. The barbaric slow wheel has not been

compared favorably with a fast one but the Chernihiv's people have not the fast wheel.

We propose an approximate reconstruction of the history of Tyras in the late Roman period. The military victories of the barbarians (the Gothic Wars of 238—270) caused the evacuation (between 248 and 253) of the Roman garrison and, probably, the inhabitants of the city. The period of the history of Tyras as an ancient city was over, however the merchant ships came to its port even during wars. To continue mutually beneficial trade (from the mid-3rd century and especially in the second half of the 4th century, when the peak of imports is observed) there was a fairly small number of «Chernyakhiv residents» in the destroyed city. Their activity might have been seasonal and limited to a few months of navigation per year. They handled the ships and transferred the goods to «their» merchants for resale in the depths of Chernyakhiv territory. These people built new houses among the ruins but their standard of living did not reach the level of Chernyakhiv rural settlements. Judging by the finds, they had a small number of wheel-made ceramics and replaced the shortage of ware by primitive handmade products.

Summarizing the available materials, we can conclude the following. The last phase of ancient Tyras, known as the «post-Gothic» period, should be more reasonably called the «Chernyakhiv period». In the mid-3rd century Tyras lost the signs of a city, and till the early 5th century became a Chernyakhiv trade settlement.

Keywords: Tyras, Late Roman times, Chernyakhiv culture, gray clay pottery, port.

Одержано 04.08.2024

МАГОМЕДОВ Борис, доктор історичних наук, Інститут археології НАН України, Київ, Україна.

MAGOMEDOV Borys, Doctor of Historical Sciences (Dr. hab.), Institute of Archaeology, National Academy of Sciences of Ukraine, Kyiv, Ukraine.

ORCID: 0000-0003-2079-6782,
e-mail: bmagomedov@gmail.com.

СОН Наталія, кандидат історичних наук, Інститут археології НАН України, Київ, Україна.

SON Nataliia, Ph. D., Institute of Archaeology, National Academy of Sciences of Ukraine, Kyiv, Ukraine.

ORCID: 0000-0002-4563-4969,
e-mail: son.n.iananu@gmail.com.