

СТЕПАНОВА К. В.

кандидат екон. наук, доц.

Міжнародний гуманітарний університет,
Фонтанська дорога 33, м. Одеса, Україна, 65009
E-mail: katstep2013@gmail.com

СТЕПАНОВ В. М.

д-р екон. наук, проф., головний науковий співробітник

Інститут проблем ринку та економіко-екологічних
досліджень НАН України,
Французький бульвар, м. Одеса, Україна, 65044

ПРО ПРИНЦИПИ ПРЕЦЕДЕНТНОСТІ ТА ТРАНСЦЕНДЕНТНОСТІ В АДАПТИВНОМУ УПРАВЛІННІ (СОЦІО-ЕКОЛОГО-ЕКОНОМІЧНИЙ КОНТЕКСТ)

У роботі обговорюються методологічні аспекти формування принципів адаптивного управління складними системами соціально-економічного, економіко-екологічного та іншого характеру. Адаптивне управління пов'язується з сукупністю методів, що дозволяють синтезувати системи управління, які дають можливість змінювати параметри регулюючого суб'єкта (регулятора) в залежності від зміни параметрів об'єктів управління або зовнішніх впливів, що діють на об'єкт управління.

В основу їх побудови покладені принципи прецедентності (досвід минулого) та трансцендентності (що виходить за межі та не ґрунтується на досвіді). Принцип прецедентності розглядається нами як використання при прийнятті управлінських рішень досвіду минулого, прецеденту в якості прикладу дій в сьогоденні, тобто «погляд на проблему знизу». Виходячи з визначення трансцендентності (те, що принципово недоступне досвідному пізнанню або не ґрунтується на досвіді), трансцендентний аналіз розглядається як аналітичне осмислення складних нелінійних явищ і процесів з високим рівнем невизначеності, як «погляд на проблему зверху». В роботі запропонована концептуальна модель адаптивного управління, заснованою на принципах прецедентності та трансцендентності. Ця модель включає визначення та загальний опис об'єкта адаптивного управління; вивчення об'єкта адаптивного управління «знизу», на основі досвіду прецедентів, що мали місце раніше в контексті сформульованих цілей і поставлених завдань; вивчення об'єкта адаптивного управління «зверху», що враховує свого роду «абсолют», що виходить за межі досвіду; побудову образу системи на основі матриці інцидентності, виявлення та ранжування інтересів і загроз; підготовку цілеспрямованих управлінських рішень в контексті корекції раніше прийнятих рішень і цільових установок і реалізації ідеалізованої трансцендентної моделі.

Змістовна сутність принципів прецедентності і трансцендентності в адаптивному управлінні нами розглядається в контексті теорії інцидентності для формування образу системи та ранжування системи з точки зору наявності інтересів (як ресурсу розвитку) або загроз (як анти-ресурсу розвитку).

Ключові слова: нелінійне управління, системна адаптивність, прецедентність, трансцендентність, інцидентностний аналіз.

STEPANOVA K. V.

PhD (Economics)

Assistant Professor

International Humanitarian University,
Fontanskaya doroga 33, Odessa, Ukraine

STEPANOV V. N.

Dr. Sc. (Economics)

Professor, Chief Researcher

Institute of Market Problems and Economic and Ecological Research NAS of Ukraine,
Frantsuzskiy Boulevard 29, Odessa, Ukraine

ABOUT PRINCIPLES OF PRECEDENCE AND TRANSCENDENCE IN ADAPTIVE MANAGEMENT (SOCIO-ECONOMIC-ECOLOGICAL CONTEXT)

The paper discusses the methodological aspects of the principles of adaptive management for socio-economic, economic-ecological and other systems. Adaptive management includes a set of methods that allow to change the parameters of the regulating system depending on management actions and outcomes and external impacts. Adaptive

management is based inter alia on the principles of "precedence" (past experience) and "transcendence" (beyond experience). The principle of precedence includes past experience in decision making (study the problem "from the bottom"). Based on the definition of transcendence (something that is fundamentally unavailable to experiential knowledge or not based on experience), transcendental analysis is considered as analysis of complex nonlinear phenomena and processes with a high degree of uncertainty (study the problem "from the top"). The paper presents a conceptual model of adaptive management based on the principles of precedence and transcendence. This model includes the next steps: definition and general description of the object of adaptive management; study of the object "from the bottom", based on past experience; study the object of adaptive management "from the top", taking into account a kind of "absolute", which goes beyond the existing experience; vision of the system based on the incidence matrix, ranking of interests and threats; decision making taking into account improvement of previous decisions and implementation of idealized transcendental model.

The concept of the principles of precedence and transcendence in adaptive management is considered in the paper in the context of incident theory in order to form the system vision and rank the system from the point of view of interests (as a resource of development) or threats (as an anti-resource of development)

Keywords: nonlinear management, system adaptivity, precedence, transcendence, incident analysis.

Постановка проблеми та її зв'язок з важливими науковими та практичними завданнями.

Проблеми вдосконалення управління економічними, соціальними, економіко-екологічними та іншими системами завжди є предметом особливої уваги. До теперішнього часу накопичено великого обсягу знань з проблем теорії і практики управління в різних сферах людської діяльності.

Аналіз останніх публікацій по проблемі. У цьому плані, перш за все, слід відзначити відомі роботи по теорії і методології управління І. Ансоффа [1], Г. І. Атаманчука [2], М. Мескона, М. Альберта, Ф. Хедоурі [3], Г. В. Щокіна [4]. До цього класу робіт можна віднести також роботи В. М. Гейця, А. С. Гальчинського та ін.

На нашу думку, сучасні проблеми управління потребують нового теоретико-методологічного розуміння, перш за все, з точки зору теорії нелінійності, адаптивних і «м'яких» методів управління.

Формулювання цілей дослідження. Виходячи із зазначеної вище проблематики у вивченні питань розвитку теорії управління, в даній роботі ставиться завдання розглянути деякі методологічні аспекти розвитку адаптивного управління, заснованого на принципах прецедентності і трансцендентності.

Виклад основних результатів та їх обґрунтування. Для управління складними процесами з високим ступенем невизначеності застосовують методи адаптивного управління.

З точки зору класичної теорії управління з поняттям «адаптивне управління» пов'язується сукупність методів, що дозволяють синтезувати системи управління, які дають можливість змінювати параметри регулюючого суб'єкта (регулятора) в залежності від зміни параметрів об'єктів управління або зовнішніх впливів, що діють на об'єкт управління [1-5].

Нелінійне управління - це підрозділ теорії управління, який розглядає управління в нелінійних системах, поведінка яких не може бути описана лінійними функціями або лінійними диференціальними рівняннями [6]. Цей вид управління пов'язано з керуючим впливом на нелінійні системи, для яких присутні властивості - нестійкість, біфуркації, хаотична поведінка та ін.

Що стосується поняття «м'яке» управління, то воно, як правило, передбачає опосередкований, непрямий вплив на об'єкт управління на відміну від «жорсткого» управління, тобто безпосередньо «командного» управління [7].

У даній роботі в постановочному плані розглянемо застосування принципів прецедентності і трансцендентності в адаптивному управлінні нелійними процесами.

Принцип прецедентності в управлінні можна розглядати як використання при прийнятті управлінських рішень досвіду минулого, прецеденту в якості прикладу і аналога дій в сьогоденні, тобто «погляд на проблему знизу» (далі прецедентний аналіз буде розглядатися як П-аналіз).

Що стосується принципу трансцендентності в управлінні, то його розглянемо трохи докладніше. У філософському розумінні «трансцендентність» (від латинського transcendens - що переступає, перевершує, виходить за межі) термін, що характеризує те, що принципово недоступне досвідному пізнанню або не ґрунтується на досвіді. У широкому сенсі «трансцендентне» розглядається [8, 9]:

- в якості «потойбічного» на відміну від іманентного як «поцейбічного»;
- в ідеалістичній філософії – що лежить за межами досвіду, недоступне досвідному пізнанню;
- в класичній філософії - зовнішнє по відношенню до світу, що знаходиться за межами світу;
- характеризує все те, що виходить за межі чуттєвого досвіду, емпіричного пізнання світу.

Виходячи з визначення трансцендентності, в змістовному розумінні трансцендентний аналіз (далі - Т-аналіз) можна розглядати як аналітичне осмислення складних нелінійних явищ і процесів з високим рівнем невизначеності, як «погляд на проблему зверху». Т-аналіз і П-аналіз не виключають, а доповнюють один одного.

Концептуальна модель адаптивного управління, заснованого на принципах прецедентності і трансцендентності, повинна припускати наступний алгоритм пошуку управлінських рішень:

- 1) визначення та загальний опис об'єкта адаптивного управління (ОАУ);
- 2) проведення П-аналізу ОАУ (вивчення ОАУ «знизу», на основі досвіду прецедентів, що мали місце раніше) в контексті сформульованих цілей і поставлених завдань;
- 3) проведення Т-аналізу (вивчення ОАУ «зверху»), що враховує свого роду «абсолют», що перевершує досвід, що маємо;
- 4) побудова образу системи на основі матриці інцидентності, виявлення та ранжування інтересів і загроз;
- 6) підготовка цілеспрямованих управлінських рішень в контексті корекції раніше прийнятих рішень і цільових установок і реалізації ідеалізованої трансцендентної моделі.

Сформульована нами концептуальна модель адаптивного управління, заснованого на принципах прецедентності і трансцендентності, показана на рис. 1.



Рис. 1. Концептуальна модель адаптивного управління, заснованого на принципах прецедентності і трансцендентності

ОАУ - об'єкт адаптивного управління;
ПА – прецедентний аналіз ОАУ;
ТА - трансцендентний аналіз ОАУ;
ОС – формування образу системи;
САУ - суб'єкт адаптивного управління;
УР - прийняття управлінського рішення

Треба також звернути увагу на один з важливих аспектів поглиблення змістовної сутності принципів прецедентності і трансцендентності в адаптивному управлінні складними процесами. В даному випадку мова йде про те, що прецедентність і трансцендентність можуть розглядатися як категорії теорії інцидентного аналізу. При цьому сутність інцидентності полягає в наступному:

По-перше, у звичайній людській практиці інцидент розглядається як випадок, подія, як правило, в негативному сенсі;

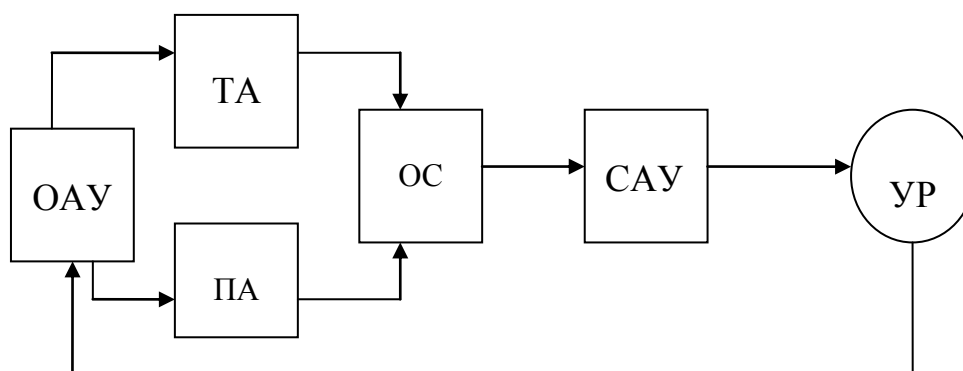
По-друге, в математичній і філософській інтерпретації інцидент може розглядатися як зіткнення, перетин (зіткнення) інтересів, взаємодія [10].

При цьому інцидентність може бути не тільки негативною, але і нейтральною і позитивною. Негативна інцидентність може інтерпретуватися як загроза (антиресурс розвитку). Позитивна інцидентність, відповідно, інтерпретується як інтерес (ресурс розвитку).

Висновки та перспективи подальших досліджень. На основі вищевикладеного можна зробити наступні висновки:

1. При вивченні проблем управління нелійними соціально-економічними, економіко-екологічними та іншими системами доцільно використання методів адаптивного управління, що дозволяють гнучке вибудовування суб'єктно-об'єктних відносин між елементами системи.

2. Значно розширюють можливості адаптивного управління застосування інструментарію П-аналізу і Т-аналізу, які дозволяють поглянути на проблему «знизу» і «зверху» і прийняти ефективне управлінське рішення в умовах високої невизначеності.

3. Змістовна сутність принципів прецедентності і трансцендентності в адаптивному управлінні нами розглядається в контексті теорії інцидентності для формування образу системи та ранжування системи з точки зору наявності інтересів (як ресурсу розвитку) або загроз (як антиресурсу розвитку).

ЛІТЕРАТУРА

1. Ансофф И. Стратегическое управление: Пер. с англ./ И. Ансофф. – М.: Экономика, 1989. – 519 с.
2. Атаманчук Г.В. Управление – фактор развития (размышление об управленческой деятельности)/ Г.В. Атаманчук. – М.: «Экономика». 2002. – 567 с.
3. Мессон М.Х. Основы менеджмента: Пер. с англ. / М.Х. Мессон, М. Альберг, Ф. Хедоури. – М.: «Дело», 1992. – 702 с.
4. Щекин Г.В. Теория социального управления/ Г.В. Щекин. – К.: МАУП, 1996. – 408 с.
5. Фрадков А.А. Адаптивное управление в сложных системах / А.А. Фрадков. – М.: Наука, 1990. – 310 с.
6. Степанов А.Н. Нелинейное управление социо-эколого-экономическими процессами как новое научное направление/В.Н. Степанов// Проблемы науки. - 2015. - № 11(179) – с. 19-25.
7. Харченко К.В. Мягкое управление в современном обществе: тактика и стратегия/ К.В. Харченко// Технология мягкого управления в социальных системах: Сб. научн. трудов. – Белгород: Константа, 2007. – С. 21-24
8. Гайденко П.П. Прорыв к трансцендентному: Новая онтология XX века. / П.П. Гайденко. – М.: Республика, 1997. – 170 с.
9. Лаврухина Н.М. Идея трансцендентного: концептуальная версия в культуре: Автореф. диссертации на соискание ученой степени доктора философ. наук: спец. 09.00.13 – «Философия и история религии» / Н.М. Лаврухина. – Ростов-на-Дону, 2009. – 40 с.
10. Степанов В. Н. Системно-параметрическая оценка инцидентности (конфликтности) в развитии Азовского региона/ В.Н. Степанов, С.Я. Полнарев // Экономико-экологические проблем Азовского моря. Научн. ред. Б. В. Буркинский, В.Н. Степанов (Украина), С.В. Бердников(Россия). – Одесса: «Феникс», 2008. – С. 282-301.
11. Степанов В. Н. Матрично-инцидентностный анализ социально-экономико-экологических процессов (Теоретико-методологические и прикладные основы) / В. Н. Степанов, Е. В. Степанова. – Одесса: ИПРЭИ НАН Украины, 2013. – 170 с.

REFERENCES

1. Ansoff, I. (1989). Strategicheskoe upravleniie [Strategic Management]. M.: Ekonomika. [in English].
2. Atamanchuk, G.V. (2002). Upravleniie – faktor razvitiia (razmyshleniie ob upravlencheskoi deiatel'nosti) [Management is a development factor (thinking about management activities)]. M.: «Ekonomika». – 567.
3. Messon, M., Al'berg, M., Khedouri, F. (1992). Osnovy menedzhmenta [Fundamentals of Management]. M.: «Delo».
4. Shchekin, G.V. (1996). Teoriia sotsial'nogo upravleniia. K.: MAMP.
5. Fradkov, A.A. (1990). Adaptivnoie upravleniie v slozhnykh sistemakh. M.: Nauka.
6. Stepanov, V.N. (2015). Nelineynoye upravleniie sotsio-ekologo-ekonomicheskimi protsessami kak novoie nauchnoye napravleniie [Nonlinear management of socio-ecological and economic processes as a new scientific direction]. *Problemy nauki – Problems of science*. 11(179), 19-25.
7. Kharchenko, K.V. (2007). Myagkoie upravleniie v sovremennom obshchestve: taktika i strategiia. – Tekhnologiia myagkogo upravleniia v sotsial'nykh sistemakh [Soft governance in modern society: tactics and strategy. - Technology of soft management in social systems]: Sb. nauchn. trudov. Belgorod: Konstanta. 21-24
8. Gaidenko, P.P. (1997). Proryv k transtsendentnomu: Novaia ontologiia XX veka. M.: Respublika.
9. Lavrukina, N.M. (2009). Ideia transtsendentnogo: kontseptual'naia versiia v kul'ture [The idea of the transcendent: the conceptual version in culture: Author's abstract. Thesis for the degree of Doctor of Philosophy]. *Candidates thesis*. Rostov-na-Donu..

10. Stepanov, V.N. Polnarev S.YA. (2008). Sistemno-parametricheskaya otsenka intsidentnosti (konfliktnosti) v razvitii Azovskogo regiona. – Ekonomiko-ekologicheskiye problemy Azovskogo moria [System-parametric estimation of the incidence (conflict) in the development of the Azov region. - Economic and ecological problems of the Azov Sea]. – Odessa: «Feniks». – 282-301.

11. Stepanov, V.N. Stepanova, Ye.V. (2013). Matrichno-intsidentnostnyi analiz sotsial'no-ekonomiko-ekologicheskikh protsessov (Teoretiko-metodologicheskiye i prikladnyye osnovy) [Stepanov, V.N., Stepanova, Ye.V. (2013) Matrichno-intsidentnostnyy analiz sotsial'no-ekonomiko-ekologicheskikh protsessov (Teoretiko-metodologicheskiye i prikladnyye osnovy). – Odessa: IPREEI NAN Ukrainy. – 170.]. – Odessa: IMPEER NAS Ukraine. – 170.