

АДМІНІСТРАТИВНЕ ПРАВО В УМОВАХ ВОЄННОГО СТАНУ

DOI: 10.33498/Юш-2024-02-109



Борис Карпінський

доктор економічних наук, професор,
професор кафедри публічного адміністрування
та управління бізнесом
Львівського національного університету імені Івана Франка
(Львів, Україна)
ORCID ID: <https://orcid.org/0000-0001-5996-7724>
karpinsky_01@ukr.net

Олена Карпінська

кандидатка юридичних наук, адвоката,
наукова співробітниця науково-дослідної частини
Львівського національного університету імені Івана Франка
(Львів, Україна)
ORCID ID: <https://orcid.org/0000-0001-7698-8404>
karpinskaolena@gmail.com



УДК 342.1:342.7

ЯВИЩЕ ПРАВОВОЇ БАЙДУЖОСТІ У СУСПІЛЬНОМУ ПРОСТОРІ: ФУНДАМЕНТАЛІЗМ ПРОЯВУ ТА УНИКНЕННЯ НА ЗАСАДАХ ДЕРЖАВОТВОРЧОГО ПАТРІОТИЗМУ НАЦІЇ

Анотація. Прояв байдужості має специфічне значення у формуванні збалансованих правових взаємовідносин між людьми, оскільки через неї (тобто без проведення будь-яких дій), за відповідного динамічного синергізму може відбуватися розбалансування і розмежування традиційних життєвих цінностей спільноти і втрата накопичених тисячоліттями загальнолюдських якостей (зокрема, співпереживання чи загроза життю). Так, на сучасному етапі у жорсткій боротьбі України з державою-агресором, байдужість призводить до зниження збірних надходжень від конкретних людей і держав. Об'єктивно цілеспрямований розгляд фундаменталізму прояву байдужості у соціальній системі та логічне залучення її в конкретизацію окремих статей правової науки є доцільним. Байдужість у правовому полі – це, на жаль, передумова зміни ціннісних орієнтирів і накопичення більшого зла.

Мета статті – виявлення і виділення фундаментальної сутності явища правової байдужості у суспільному просторі та ролі державотворчого патріотизму нації у змінах у ній на різних рівнях; окреслення її базових принципів і завдань, з огляду на потреби ухвалення зважених рішень у мирний і воєнний періоди.

Вперше виявлено й обґрунтовано, що явище правової байдужості пов'язується з відкриттю (свідомою або навмисною) відсутністю в особи (або громади) будь-якого інтересу, уваги

© Борис Карпінський, Олена Карпінська, 2024

чи відповідальності щодо безпосереднього врахування правових засадничих положень чи норм у конкретному контексті діяльності людини (групи осіб) у суспільному просторі.

Наголошено, що байдужість людей через намагання пройти повз при нападках на стороннього, додатково стимулює нападників та агресорів ще до більш небезпечно злочинних намірів, переходячи й на державний рівень. Зокрема, на рівні держави її правова байдужість проявляється у недостатньому контролі за дотриманням законів і відгуку на правові порушення, або недостатньому застосуванні справедливості. Водночас державотворчий патріотизм на рівні держави включає в себе створення та забезпечення ефективної системи правосуддя, захист прав і свобод громадян, а також дотримання державою власних законів і міжнародних зобов'язань. Обгрунтовано, що державотворчий патріотизм на рівні громадянина проявляється в активній участі у суспільному житті і дотриманні правових норм, тоді як на рівні держави означене проявляється у впровадженні та захисті правових інститутів для забезпечення справедливості й правопорядку.

Виділено, що воєнний стан стає граничною межею щодо правової байдужості, оскільки концентрує увагу на обов'язку громадянина та відчутно впливає на конституційні права й гідність людини. Державотворчий патріотизм нації виводить людину зі стану правової байдужості, тобто нехтування й втрати інтересу до потреб оточуючих, зберігаючи загальнолюдський пріоритет поваги і розвитку.

Наголошено, що проблематика прояву явища правової байдужості має цілеспрямовано розглядатись як у законодавчому полі України, так і в міжнародному праві. Доведено, що увага до явища правої байдужості, окрім чисто раціональних правових аспектів, має й прагматичну сторону, тобто конкретний фінансовий вимір. Так, зміна лише на 1 % рівня тіньової економіки світу, через цілеспрямоване обмеження й уникнення прояву явища правової байдужості, додатково дасть змогу отримати до 100 млрд доларів податкових надходжень у бюджети держав.

Ключові слова: право; прояв байдужості; явище правової байдужості; стратегіологія; воєнний стан; державотворчий патріотизм нації; громадяни; відповідальність.

Прояв байдужості має достатньо специфічне значення у формуванні збалансованих правових взаємовідносин між людьми, оскільки через неї (тобто без проведення будь-яких дій), за відповідного динамічного синергізму може проходити розбалансування й розмежування традиційних життєвих цінностей спільноти і втрати накопичених тисячоліттями загальнолюдських якостей (зокрема, співпереживання чи загроза життю). Так, на сучасному етапі у жорсткій боротьбі України з державою-анексором (агресором), байдужість призводить до зниження збірних надходжень від конкретних людей (донатних зусиль). Об'єктивно, з огляду на означене, цілеспрямований розгляд фундаменталізму прояву байдужості у соціальній системі та логічне залучення її в конкретизацію окремих статей правової науки є доцільним. Означене стосується різних аспектів наповнення правових актів, оскільки байдужість у правовому полі – це, на жаль, передумова зміни ціннісних орієнтирів і накопичення більшого зла.

Підкреслимо, що у сучасних правових дослідженнях наводяться аргументовані огляди, що стосуються байдужості, або як її ще називають – навмисна (свідома) байдужість. Однак це стосується більше контексту дотримання прав ув'язнених чи виділення жертв характерних домагань, зокрема у навчальних закладах¹.

¹ McCoy L, 'Defining Deliberate Indifference and Institutional Liability Under Title IX' (2021) 32 Marq. Sports L. Rev. 141; Taylor B, 'Professional Judgment or Deliberate Indifference? Suicide Under the Eighth Amendment'

Так, *навмисна (свідома) байдужість* – це юридичний термін, який використовується для опису свідомого або легковажного нехтування наслідками своїх дій чи бездіяльності в умовах прояву переслідування, домагання чи насильства щодо іншого; реальна відсутність реагування на забезпечення відповідних прав людини, знаючи про її необхідність, проявляючи тим, із позиції права, свідоме ігнорування суттєвої небезпеки або медичної шкоди для неї. Зазначимо, що для того, хто проявляє таку байдужість у сучасному правовому полі передбачається щось більше, ніж недбалість, але задовольняється чимось меншим, порівняно з діями чи бездіяльністю із самою метою заподіяння шкоди або з усвідомленням, що відповідна шкода буде спричинена. У цьому контексті, з огляду на законодавство, суди застосовують стандарт навмисної байдужості, щоб визначити, чи порушив фахівець відповідні цивільні права для винесення йому характерної міри покарання.

Зокрема, у тюрмі навмисна байдужість – це коли охоронці, наглядачі та інший тюремний персонал свідомо відмовляються вирішувати безпосередні проблеми забезпечення безпеки конкретного ув'язненого, тобто усунути загрозу безпеці або надати ув'язненому медичну допомогу. Навмисна байдужість може завдати шкоди, травми або навіть смерті ув'язненого.

Зокрема, іншим прикладом може бути ситуація із навмисної байдужості до небезпеки *COVID-19* в обмеженому просторі, починаючи від тюрем і закінчуючи відпочинковими океанськими лайнерами².

На рівні навчальних закладів характерним прикладом такої байдужості став судовий процес проти державних шкіл *Metro Nashville* у США, коли адміністрація фактично знала про закиди й звинувачення у домаганнях і насильстві, але не вживала відповідних заходів на основі відомих обставин, тобто вона продемонструвала навмисну байдужість. Властиво, Концепція навмисної байдужості (розділ IX) у США визначає рівень відповідальності школи, коледжу або шкільного округу щодо цих проблемних аспектів правовідносин в освітньому середовищі³.

За цією Концепцією навмисна байдужість має місце за умови прояву принаймні таких ознак:

- дії навчального закладу явно необґрунтовані;
- заклад свідомо дискримінує учня;

(2020) U. Ill. L. Rev. Online 60 <<https://illinoislawrev.web.illinois.edu/wp-content/uploads/2020/03/Taylor.pdf>> (accessed: 02.01.2024); Carroll K R, 'The Deliberate Indifference Standard: A Broken Promise to Protect and Serve the Mentally Ill' [2021] 37(1) *Touro Law Review* 399.

² Proctor J, 'Attorney alleges 'deliberate indifference' to COVID-19 in NM prisons, threatens legal action' (*New Mexico In Depth*, 17.03.2020) <<https://nmindepth.com/2020/attorney-alleges-deliberate-indifference-to-covid-19-in-nm-prisons-threatens-legal-action/>> (accessed: 02.01.2024); Fox D, Sims B, 'The Victimization of Transgender Individuals: Addressing the Needs of a Hidden Population' in Blasdell R, Krieger-Sample L, Kilburn M (ed), *Invisible Victims and the Pursuit of Justice: Analyzing Frequently Victimized Yet Rarely Discussed Populations* (*IGI Global* 2021) 327–352.

³ Goodman J R, 'Deliberately Indifferent: Institutional Liability for Further Harassment in Student-on-Student Title IX Cases' (2023) 75 *Vanderbilt Law Review* 1273; Camera L, 'Education Department Begins Sweeping Rewrite of Title IX Sexual Misconduct Rules' (*USNews*, 07.06.2021) <<https://www.usnews.com/news/education-news/articles/2021-06-07/education-department-begins-sweeping-rewrite-of-title-ix-sexual-misconduct-rules/>> (accessed: 03.01.2024).

– школа допускає внутрішню дискримінацію за різними чинниками.

З огляду на означене, щоб підтвердити факт навмисної байдужості, скаржнику зазвичай потрібно продемонструвати, що реакція конкретного закладу (чи публічної установи) не була оперативною, ретельною чи неупередженою, або що вона не вжила відповідних до ситуації реагуючих заходів для вирішення повідомлення щодо неправомірної поведінки. Зокрема, означене може включати різні випадки: коли заклад обмежився лише прийняттям відповідної інформації та не зміг провести належне розслідування, не вжив дисциплінарних заходів щодо обвинуваченого або не надав належної підтримки чи засобів правового захисту для конкретного скаржника.

Загалом можливо стверджувати, що в науковій літературі часто дискутуються правові питання, які стосуються тих чи інших проблемних аспектів уникнення проявів байдужості за сучасного розвитку держави чи людини, зокрема щодо: правничо-управлінської сутності розвитку світу й господарчих систем, їх національних відмінностей та узгодженості із генеральною стратегією держави; виділення загроз військової агресії з її злочинами проти людяності та геноцидом; характеристики тенденційних змін конституційної правосвідомості у бік піднесення національної ідеї, ідентичності й гідності українців в умовах воєнного стану; розгляду характерних чинників обґрунтування прав людини через концепцію буттєвих прав і свобод людини (як явища, яке виникає та існує незалежно від держави) тощо⁴.

Однак, незважаючи на вагому як кількість, так і фундаментальну значущість наукових публікацій, ще не сформовано узагальнено-академічний підхід до системного поєднання правового забезпечення і врахування прояву характерних рис людей у реальних ситуаціях, зокрема, напрямів і засобів уникнення проявів байдужості через активізацію патріотизму громадян в умовах воєнного стану. У цьому контексті пріоритетності набувають підходи, які взаємодоповнюють поєднують право із засадничими положеннями як управління, так і врахуванням конституційно-патріотичних можливостей громадян на етапах розвитку держави⁵.

⁴ Барабаш Ю, Берченко Г, 'Чи здатна захистити себе демократія в умовах війни? (На досвіді державного будівництва під час російської агресії)' (2023) 1 Право України 54–75; Водяніков О, 'Злочин проти миру в міжнародному праві і в кримінальному праві України' (2023) 5 Право України 12–29; Євдокіменко С, 'Громадський контроль за діяльністю суб'єктів забезпечення громадської безпеки, роль і місце громадськості у здійсненні такого контролю в умовах воєнного стану' (2023) 1 Право. UA 59–65; Ковальчук В, 'Конституціоналізм в умовах війни: питання цінностей, прав та ідентичності' (2023) 7 Право України 115–27; Макаренко О, 'Правова визначеність добрих чеснот в образі українців як умова їхньої інтеграції до Європейського Союзу' (2023) 3 Право і суспільство 40–8; Рабінович С, 'У пошуках підстав прав людини: до дискусій у сучасному українському правознавстві' (2023) 6 Право України 19–32; Abay K A, Breisinger C, Glauber J, Kurdi S, Laborde D, Siddig K, 'The Russia-Ukraine war: Implications for global and regional food security and potential policy responses' (2023) 36 Global Food Security. <https://doi.org/10.1016/j.gfs.2023.100675>; Park S K, 'Legal Strategy Disrupted: Managing Climate Change and Regulatory Transformation' [2021] 58 (4) American Business Law Journal 711–49.

⁵ Звіт про прямі збитки інфраструктури, непрямі втрати економіки від руйнувань внаслідок військової агресії росії проти України, та попередня оцінка потреб України у фінансуванні відновлення <<https://www.minregion.gov.ua/wp-content/uploads/2022/08/zvit-pro-pryami-zbytky-infrastruktury-ta-poperednya-oszinka-potreb-kse.pdf>> (дата звернення: 02.01.2024); Про Звернення Верховної Ради України до міжнародних організацій, парламентських асамблей, урядів та парламентів іноземних держав у зв'язку з проведенням російською федерацією незаконних виборів на тимчасово окупованих територіях

Обмеженість результативних наукових праць за проблематикою комплексного розкриття особливостей прояву байдужості в різних умовах через систему права та потреба й обумовили спрямованість цього дослідження.

Мета дослідження – виявлення і виділення фундаментальної сутності явища правової байдужості у суспільному просторі та ролі державотворчого патріотизму нації у змінах у ній на різних рівнях; окреслення її базових принципів і завдань, з огляду на потреби ухвалення зважених рішень у мирний і воєнний періоди.

Байдужість – це характерний психолого-емоційний стан, коли людина проявляє безумовну відсутність інтересу, емоційного відгуку чи зацікавленості у ставленні до певної ситуації, події або іншої людини у суспільному просторі. Прийнято, що цей стан може обумовлюватись достатньо різними причинами, зокрема: втомленість, розчарування, втрата інтересу, або просто суб'єктивного бажання уникнути емоційного сплеску (впливу). Практично сутність байдужості полягає у відсутності активної участі або відповідної реакції на події чи реальну взаємодію з іншими суб'єктами. Означене може проявлятися через відсутність емоційних виявів, тобто характерному невиявленні певного інтересу чи взаємодії у суспільному просторі. Загалом прояви байдужості можуть бути достатньо відмінними, включаючи як відсутність емоційних ознак, пасивність, відсутність реакції на зовнішні подразники, так і характерну відсутність свідомого бажання взаємодіяти або брати участь у спільних роботах (заходах).

Зважаючи на наведене, можна стверджувати, що *явище правової байдужості* пов'язується з відкритою (свідомою або навмисною) відсутністю в особи (або громади) будь-якого інтересу, уваги чи відповідальності щодо безпосереднього врахування правових засадничих положень чи норм у конкретному контексті діяльності людини (групи осіб) у суспільному просторі (табл. 1).

Таблиця 1

Базове сутнісне наповнення та прояв явища правової байдужості в процесній діяльності людини у суспільному просторі

Базові правові аспекти байдужості	Сутнісне наповнення	Характерний прояв
Відсутність знань про закони й права.	Незнання чинних законів та відповідних правових положень.	Нерозуміння власних прав та обов'язків, можливість порушення закону через незнання його вимог щодо ситуації.
Недбалість щодо дотримання й виконання правових норм.	Відсутність бажання дотримуватись або реальної мотивації виконувати правові норми у діяльності.	Ігнорування або самовільне порушення законодавчих положень, норм, правил, тобто свідоме ухилення від власних обов'язків, які можуть системно впливати на ефективність результату.

ПРАВО УКРАЇНИ • 2024 • № 2 • 109-124

Донецької, Луганської, Запорізької та Херсонської областей України, Автономної Республіки Крим та міста Севастополя <<https://zakon.rada.gov.ua/laws/show/3387-20#Text>> (дата звернення: 02.01.2024).

Байдужість до дотримання правопорядку.	Відсутність інтересу до збереження правопорядку й стабільності, які забезпечуються та регулюються правовими нормами.	Ігнорування правничих норм чи загальноприйнятих правил без відчуття характерної особистої відповідальності, тобто загальна байдужість до прояву негативних ситуативних наслідків для суспільства загалом чи інших осіб.
Власне дистанціювання та неучасть у правовому процесі.	Відсутність бажання брати участь у правовому процесі або вирішенні конфліктних ситуацій відповідно до чинного законодавства.	Відмова від власної участі у судових процесах, відсутність інтересу до врегулювання конфліктних ситуацій шляхом проведення правового аналізу й цілеспрямованого застосування законних засобів.

Зазначимо також, що байдужість може проявлятися і у неживій природі, однак там вона характеризується насамперед відсутністю зміни стану досліджуваного тіла від зовнішніх подразнень (впливів), зокрема температури, тиску, радіації тощо. Тобто: у неживій природі байдужість (як протидія впливу) не призводить до динамічного руйнування чи фазових змін конкретної системи. Лише накопичення дієвих подразників може обумовити зміну стану байдужості, зокрема, циклічний згин досліджуваного зразка (у матеріалознавстві чи механіці деформованого твердого тіла) може призвести до появи мікротріщин, які агрегуються і поширюються призведуть до появи магістральної тріщини, а з нею й руйнування зразка. На відміну від цього, у соціальному просторі прояв явища правової байдужості призводить до реальних трансформацій вже загальнолюдських цінностей на різних рівнях функціонування суспільного простору.

Доцільно підкреслити, що загальною рисою явища правової байдужості у суспільному просторі є свідомо відсутність відповідальності в особі щодо її бажання діяти саме в межах законодавчого поля. З огляду на наведене, правова байдужість може відчутно впливати на правопорядок, справедливість і рівень взаємодії між людьми у суспільному просторі. Правовими прикладами цього можуть бути конфліктні ситуації як побутового характеру (зокрема, врахування черговості проїзду біля пішохідних переходів на автомобільних шляхах, суперечках у магазинах і ринках, незвертання уваги на домашнє насильство), так і вищого рівня (зокрема, геноцид, голодоморі, міжкордонних потрясіннях і війнах).

Більш значущим рівнем явища правової байдужості, порівняно з рівнем конкретної особи, є зниження її прояву в державотворчому патріотизмі нації (далі – ДТІН). Підкреслимо також, що державотворчий патріотизм нації (*state-creative patriotism of nation*) – це все, що народ загалом і кожен громадянин зокрема роблять в інтересах творення незалежної, суверенної, цивілізованої держави. За своєю природою означений патріотизм можливо оцінювати на основі використання двох підходів: якісного та кількісного (податкового)⁶.

⁶ Карпінський Б, Карпінська О, 'Мотив як управлінська основа державотворчого патріотизму нації з позиції стратегіології розвитку держави' (2023) 2 Бізнес Інформ 6; Карпінський Б, *Державотворчий патріотизм нації: податкова домінанта інвестиційного зростання* (Колір ПРО 2018) 480.

Доцільно зазначити, що правова байдужість у ДТПН може мати характерні прояви, які вказують на відсутність уваги, інтересу або відповідальності національної спільноти щодо правових аспектів, зокрема:

- ігнорування або порушення конституційних основ, то в цьому аспекті цей прояв полягає у нецікавості або неповазі до базових положень конституції, яка визначає основні принципи й цінності національної держави;
- байдужість до прав людини та громадянських свобод, за нею постає відсутність реакції на порушення прав людини, нецікавість щодо забезпечення пріоритетності захисту громадянських свобод і прав;
- невідповідальність перед законом постає у відсутності відповідальності перед законом, ігнорування його вимог й обхід чинних правових норм;
- байдужість до участі у державотворчих процесах відбувається через невідчуття необхідності або байдужість до участі в політичному житті, вираження своєї волі за проведення виборів та в інших громадянських діях;
- ігнорування інститутів правосуддя, або неповага до них, полягає у певній відсутності поваги до судової системи, відсутності довіри до правосуддя і рішень судових органів;
- небажання дотримуватися законів і норм – у цьому аспекті байдужість до пріоритету того, щоб жити відповідно до закону та дотримуватись правових положень і норм.

Означені прояви явища правової байдужості у системі зниження рівня ДТПН об'єктивно впливатимуть на стабільність, розвиток і єдність нації, оскільки вони свідчать про характерну відсутність уваги й обмеженого залучення громадян до реалізації правових процесів і норм, а отже, розмиття відповідальності. На відміну від цього, заходи щодо подолання загрози прояву явища правової байдужості через активізацію ДТПН можуть цілеспрямовано включати освіту, інформаційні кампанії та зміцнення правової культури у суспільному просторі.

Однак недостатньо лише оцінити рівень прояву явища правової байдужості у ДТПН – необхідно реалізовувати різноманітні підходи й заходи, щоб його змінювати в позитивний бік (тобто цілеспрямовано впливати на нього), забезпечуючи активізацію правової обізнаності, відповідальності та участі громадян у житті держави (рис. 1).

Доцільно підкреслити, що окреслені заходи щодо зміни рівня правової байдужості впливають на кінцевій стадії на формування активного, а водночас і законослухняного суспільства з високим рівнем прояву ДТПН. Зокрема, активізація державної політики в цьому контексті полягає в розробленні та реалізації ефективних державних програм із підвищення правової культури і конкретизації участі громадян у публічному управлінні й адмініструванні. Через освіту й інформаційні кампанії впроваджуються ефективні навчальні програми, які охоплюють правові аспекти та громадянську відповідальність, формуючи обізнаність щодо прав і обов'язків громадян. Розвиток громадянського виховання у своїй основі базується як на активізації вивчення статей конституції, правових основ і громадянських цінностей через організацію тренінгів й семінарів з питань правової



Рис. 1. Спрямованість комплексних заходів на зміну рівня правової байдужості у системі державотворчого патріотизму нації

обізнаності, так і на стимулюванні й підтриманні громадянських ініціатив та активних груп, спрямованих на вирішення правових питань і загальному підвищенні законослухняності суспільства. Забезпечуються також можливості підтримання громадянської активності, тобто розширення участі громадян в ухваленні управлінських рішень через громадянські форуми й інші форми демократичного впливу. У контексті підтримання правозахисних інститутів пріоритетом стає цілеспрямоване зміцнення незалежності й ефективності правозахисних організацій для забезпечення захисту прав громадян у процесі розвитку держави. До цієї системи заходів залучаються й інформаційні канали, забезпечуючи зрозумілість подання та поширення інформації про права й обов'язки громадян, а також відповідну популяризацію прикладів активної громадянської участі у державотворчих процесах.

Ці підходи та заходи варто враховувати під час розроблення стратегіології зниження (унікнення) правової байдужості та цілеспрямованого підвищення рівня правової свідомості у нації, тобто реалізації активізаційних напрямів ДТПН. Тут фундаментальне значення відіграють сприятливі умови для того, щоб громадяни відчували свою першочергову роль у формуванні як правової культури, так і управління державою, з огляду на потреби й особливості процесних шляхів її розвитку.

Доцільно підкреслити, що певні відмінності у регуляторних можливостях зміни рівня правової байдужості, а з тим й активізації ДТПН, спостерігаються за умов дії мирного та воєнного часу. Так, умови мирного часу в цьому контексті більше акцентують увагу на інформації та освітніх програмах, щоб виробляти ґрунтовні знання для того, щоб брати участь в обговоренні проблемних питань і виробленні необхідних рішень. Водночас умови воєнного

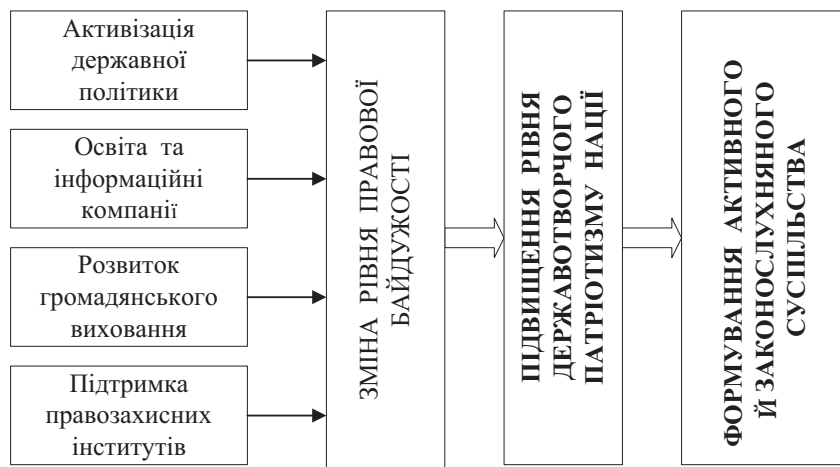
стану обумовлюють насамперед жорстку потребу в захисті конституційних основ і базових цінностей через активізацію системи ДТПН і мобілізаційне залучення громадян до військової й правозахисної діяльностей (табл. 2).

Таблиця 2

*Базові напрями зміни рівня правової байдужості
щодо системи державотворчого патріотизму нації
в мирний і воєнний часи*

Базовий напрям	Змістове наповнення
<i>Мирний час</i>	
Освіта й інформаційна компанія	Реальне запровадження ефективних програм освіти, які безпосередньо включають системний аналіз і вивчення фундаментальних основ правової системи, прав людини та громадянських обов'язків. Проведення інформаційних кампаній, що пояснюють важливість дотримання законів і логіку розуміння їхнього впливу на суспільство, з огляду на потреби й життєві інтереси становлення законотворчого суспільного середовища.
Громадянська участь	Стимулювання і заохочення громадянської участі в ухваленні рішень на місцевому рівні, зокрема й через публічні обговорення та громадські консультації.
Підтримка правозахисту	Створення та підтримання організацій, що діють як у сфері правозахисту, так і в наданні правової освіти.
<i>Воєнний стан</i>	
Доступ до інформації	Забезпечення широкого доступу до об'єктивної та достовірної інформації про стан справ та воєнні збурення.
Важливість дотримання законів в умовах воєнного стану	Здійснення цілеспрямованих кампаній, щоб конкретно наголосити на оптимальності й важливості дотримання законів та прав людини, навіть в умовах загострення кризових ситуацій і проведення воєнних дій.
Підтримка правозахисту в умовах війни	Програмне формування та належна підтримка механізмів правозахисту, які можуть виявитися пріоритетно важливими в умовах воєнного стану.
Гуманітарні аспекти	Акцент на гуманітарних аспектах і захисті прав населення, особливо уразливих груп, включаючи внутрішньо переміщених осіб і біженців.
Підтримка ветеранів	Розроблення комплексних програм підтримки для ветеранів, включаючи їхнє правове, медичне та соціальне забезпечення.
Громадянське суспільство	Залучення громадських організацій та ініціатив до спільних зусиль із публічною владою для захисту прав громадян у часи військових трансформацій.

ПРАВО УКРАЇНИ • 2024 • № 2 • 109-124

Належне ресурсне забезпечення й оперативність проведення наведених заходів, особливо в умовах воєнного стану як показує практика України, вимагає взаємодії та співпраці всіх рівнів публічної влади, бізнесу, громадянського суспільства і міжнародних партнерів. Зокрема, сповільнення темпів реалізації захисного процесу призводить до жорстких втрат, саме тому: війна не місце для прояву явища правової байдужості в системі функціонування ДТПН.

На певну специфічність становлення місця явища правової байдужості щодо соціального простору у системі координат від правового нігілізму до

правового радикалізму, яке можливо розглядати і через концепт формування й активізації державотворчого патріотизму нації.

Насамперед підкреслимо, що правовий нігілізм – це стан відсутності або ігнорування правових норм і принципів у суспільстві. Нігілісти через свої нігілістичні настрої уникають або ігнорують власну участь у правових процесах, не виявляють зацікавленість у правових нормах та й не мають конкретизованого бажання впливати на правовий порядок, заважаючи тим формуванню сучасного правового світогляду. Властиво, їх влаштовує попереднє, оскільки вони прагнуть уникати відповідальності за реальний вплив на правову систему, зумовлюючи своєю безпринципністю не завжди бажану для суспільства поведінку особи.

Водночас правовий радикалізм – це екстремізм чи радикалізація у сфері права, де конкретна особа вже відступає від традиційних й визнаних правових норм і принципів. Радикали жорстко висловлюють сумнів щодо попередньо прийнятих норм та вважають їх застарілими чи несправедливими, спрямовуючи зусилля на радикальну зміну влади, політичної системи чи суспільного порядку.

У цьому контексті характерні ознаки (принципи й завдання) цих крайніх напрямів у суспільному правовому просторі, тобто правового радикалізму й правового нігілізму з урахуванням також ДТПН, наведено в табл. 3.

Таблиця 3

Характерні принципи й завдання правового нігілізму та правового радикалізму із орієнтованістю на прояв державотворчого патріотизму нації у суспільному просторі

Напрямок	Принципи	Завдання
Правовий нігілізм	Надмірна національна гордість: стійке переконання у винятковості власної нації та верховенстві саме її специфічних рішень, особливо не зважаючи на врахування інтересів зовнішніх спільнот.	Створення “власного” правового порядку: завданням котрого стає формування альтернативного правового порядку, що відображає визначені національні цінності й відповідну ідеологію.
	Ізоляція від міжнародного співтовариства: відмова від певних міжнародних стандартів та механізмів з орієнтацією на збереження своєї територіальної цілісності й суверенітету.	Ігнорування міжнародних зобов'язань: правовий нігілізм може привести до цілковитого ігнорування чи невиконання вже прийнятих міжнародних договорів і зобов'язань.
	Етнічна чи культурна вищість: підтримка загальної ідеї, що власна етнічна чи культурна група є вищою за інші, а відповідне правове забезпечення обумовлює цю перевагу.	Утвердження “особливостей” нації: акцент на визначенні та підкресленні “особливих” аспектів і принципів, які властиво виділяють дану націю серед інших з акцентуванням її переваги.

Правовий радикалізм	Національна самостійність: підтримка й цілеспрямований захист національної самостійності та незалежності у динамічному розвитку серед інших держав світової спільноти.	Консолідація суспільства: об'єднання громадян навколо спільних національних пріоритетів, цілей і цінностей, які забезпечують динаміку розвитку держави.
	Патріотична відданість: відданість й любов до власної держави та її національних цінностей, незважаючи на різні перешкоди.	Забезпечення безпеки й стабільності: зміцнення правової системи для забезпечення стабільності та безпеки у державі з врахуванням можливих загроз.
	Ефективність правових механізмів: активне впровадження ефективних правових підходів та інструментів для досягнення поставлених національних пріоритетів і цілей.	Впровадження національного законодавства: розробка і впровадження нових або змінених правових актів, які активно відображають національні цінності й ідеали.

З огляду на наведене, оцінка у системі координат із взаємоув'язуванням із державотворчим патріотизмом нації, зводиться до такого:

– *правова байдужність і ДТПН*: якщо правова байдужність сприяє втраті патріотичних цінностей, то це об'єктивно призводить до ослаблення проявних основ ДТПН (наприклад, відсутність інтересу до правових норм може призвести до невідомості чи несвідомості щодо важливості захисту національних інтересів);

– *правовий нігілізм і ДТПН*: за умови, що правова байдужність переходить у правовий нігілізм, то означене може загрожувати прояву ДТПН, адже ігнорування правових принципів веде до порушень суверенітету, ігнорування прав громадян і загрози національній безпеці;

– *правовий радикалізм і ДТПН*: правовий радикалізм також може підірвати позицію прояву ДТПН, за умови, що радикальні дії порушують основні принципи функціонування правової держави й дотримання основ стабільності.

Окрім того, тут важливо дотримувати характерний баланс між правовою байдужністю та ДТПН, оскільки за нього можливе збереження стабільності й забезпечення розвитку суспільства (рис. 2).

Доцільно зазначити, що прояви цих екстремальних правових течій можуть мати певні відмінності на різних рівнях у мирний і воєнний періоди. Зокрема, правовий нігілізм призводить до того, що влада не дотримується чи ігнорує чинні правові норми, а вирішення проблемних питань проходить через застосування надмірної сили та порушення основних прав громадян із відповідною невідповідністю правоохоронних органів перед законом та й відсутністю відповідальності за наслідки їхніх дій.

На відміну від мирного часу, де правовий нігілізм характеризується вибіркоvim застосуванням правових норм для досягнення політичних цілей або прихованого впливу, вже в умовах воєнного стану цей нігілізм проявляється у введенні надзвичайних заходів, які порушують права громадян заради безпеки.



Рис. 2. Відображення балансування правового нігілізму та правового радикалізму в системі правової байдужості

За цим же часовим простором правовий радикалізм із своєю екстремальністю (тобто захоплення ідеями, що виходять за межі традиційного правового порядку; використання насильства або загроз ним для досягнення правових цілей; заклик до однієї єдиної ідеології та відмова від визнання різноманітності точок зору) у мирний час концентрує увагу на застосуванні радикальних правових засобів для політичного впливу чи контролю, а у воєнний період – на використанні екстремальних заходів для захисту національних інтересів.

У цьому контексті зазначимо, що недостатня увага до правових аспектів може породжувати зниження відповідальності й правовий хаос, однак і перебільшений правовий радикалізм може призвести до обмеження прав та свобод громадян. Загалом розв'язання цієї правової дилеми полягає у цілеспрямованому становленні та розвитку правової культури через активізацію державотворчого патріотизму нації, яка цілеспрямовано сприяє формуванню відповідальності і прояву активної громадянської позиції, визнанню прав та обов'язків, і збереженню патріотичних цінностей нації в напрямку дотримання правових норм на різних рівнях у суспільному просторі.

Системний підхід до виділення явища правової байдужості у праві дає змогу вичленити певні проблемні аспекти, котрі стратегіологічно впливатимуть на рівень ДТПН за мирного та воєнного періодів. З огляду на специфіку негативності прояву правової байдужості на різних рівнях, починаючи від окремого індивідуума та завершуючи державою, необхідно передбачати її формування і вчасно реагувати на неї (зокрема, в умовах воєнного стану), оскільки внутрішня байдужість, нібито й певна нейтральність, за конкретних ситуацій – не оптимальний варіант забезпечення конкурентоспроможності нації у ринковому середовищі.

Характеризуючи явище правової байдужості як безпосередню відсутність інтересу, брак зацікавленості або відмову взяти відповідальність й участь у правовій справедливості чи дотриманні законів, підкреслимо, що вона має певні відмінності на рівні громадянина чи загалом держави з позиції ДТПН. Так, на рівні громадянина його правова байдужість проявляється у відсутності зацікавленості у власних правах та обов'язках, ухиленні від голосування, неповагою до законів й правопорядку. Зі свого боку дер-

жавотворчий патріотизм громадянина може виявлятися у відповідальному внеску в суспільне життя, активній громадянській участі, підтриманні ідеї правової держави та розвитку правової свідомості серед громадян. На рівні ж держави її правова байдужість проявляється у недостатньому контролі за дотриманням законів, недостатньому відгуку на правові порушення, або недостатньому застосуванні справедливості. Водночас державотворчий патріотизм держави включає в себе створення та забезпечення ефективної системи правосуддя, захист прав і свобод громадян, а також дотримання державою власних законів і міжнародних зобов'язань. Тобто: державотворчий патріотизм на рівні громадянина проявляється в активній участі у суспільному житті і дотриманні правових норм, тоді як на рівні держави означене проявляється у впровадженні та захисті правових інститутів для забезпечення справедливості й правопорядку.

Висновки. Явище правової байдужості, на відміну від прояву байдужості як психолого-емоційного стану індивідуума в психології, зорієнтоване безпосередньо на правничу сторону проблеми, оскільки й наслідки від такої байдужості можуть бути фатальними як для окремої людини, так і для спільноти загалом. Наприклад, невтручання у сучасний процес формування концепції сталого розвитку, об'єктивно порушуватиме загальний природний стан планетарного середовища, обумовлюючи зміну в параметрах повітря, води, температурі, а з тим й наростання катастрофічних природних явищ (бурі, цунамі, виверження вулканів, землетруси). Проблематика правової байдужості має цілеспрямовано розглядатись як в законодавчому полі України, так і світовому, оскільки планетарний простір стає все більш глобалізованим й єдиним у товарно-комунікативному контексті, торкаючись і прояву цього явища. Воєнний стан стає граничною межею щодо байдужості, оскільки концентрує увагу на обов'язку громадянина та жорстко впливає на конституційні права й гідність людини. Державотворчий патріотизм нації виводить людину зі стану правової байдужості, тобто нехтування і втрати інтересу до потреб оточуючих, зберігаючи загальнолюдський пріоритет поваги, відповідальності й розвитку.

Активізація ДТПН обумовлює обмеження екстремізму, оскільки у воєнний період ДТПН концентрується на збереженні правового порядку і відхиленні від проявів екстремізму для забезпечення стабільності, а у мирний час – на використанні правових механізмів для конструктивного розвитку нації. Практично, концептуальна зосередженість ДТПН на підтримці прав і свобод: у воєнний період проходить через захист основних прав й свобод громадян (навіть при введенні надзвичайних заходів), а у мирний час – через забезпечення розвитку нації на основі дії закону та підтримці прав людини в її життєдіяльності у суспільному просторі. Стратегіологічно необхідно формувати баланс між цими крайніми течіями, оскільки це важливо для дотримання базових основ стабільності та розвитку суспільства.

Правова байдужість призводить і до поширення корупційних діянь, оскільки цивілізоване суспільство їх оминає, не даючи можливості концентрованого прояву (а у багатьох випадках із синергічним ефектом). Водночас

суспільства з обмеженими ціннісними орієнтирами у своїй основі байдужі до прояву корупційних діянь, тобто продукують її поширення (як вірус у навколишньому середовищі) без відчуття власної відповідальності. Зокрема, наголосимо, що корупція – ще більш загрозна навіть порівняно з тіньовою економікою, оскільки вона підриває духовні підвалини життєіснування суспільного простору. Властиво, у цьому така фундаментальна загроза проявляється через явище правової байдужості, тобто через недотримання загальнолюдських принципів взаємності, допомоги, замикаючись у пріоритетній вищості свого ества, чи територіальних кордонах. Саме тому увага до явища правої байдужості, окрім чисто раціональних душевно-правових аспектів, має й прагматичну сторону, тобто конкретний фінансовий вимір. Так, зміна лише на 1 % рівня тіньової економіки світу через цілеспрямоване обмеження й уникнення прояву явища правової байдужості додатково дозволить отримати до сотні млрд доларів податкових надходжень у бюджеті держав (зокрема, за експертними даними Світового банку глобальна тінізація економіки оцінюється в 8–10 трлн доларів щорічно). Частину цих фінансових ресурсів можливо буде використати на конкретні заходи щодо подальшого зниження рівня тіньової економіки, тобто активізувати процес боротьби з корупцією, а з тим уникаючи її агрегування в явищі правової байдужості. Такий фундаментальний механізм (аналогічно, як підвищення попиту через зростання купівельної спроможності населення, обумовлює поштовх економіки до продукування товарів і послуг) даватиме змогу людям ефективніше розуміти свої конституційні права, не оминаючи й безпосередніх обов'язків громадянина щодо сплати податків, формуючи через них власну державу.

Корупція впливає, зокрема, і на стан мобілізації військово зобов'язаних в Україні в умовах правового воєнного стану, тому що правова байдужість до спільності інтересів і відповідальності громадян, обумовлює вищість свого індивідуалізму, замість активізації прояву ДТПН. Тут також має бути цілеспрямована робота щодо підвищення рівня державотворчого патріотизму нації, а з ним і формування нетерпимості до корупційних дій, як характерного елемента відображення явища правової байдужості у суспільному просторі.

Явище правової байдужості спільно з регулюючо-управлінськими наслідками уникнення та цілеспрямованою громадянською позицією на засадах державотворчого патріотизму нації має фундаментальний (значно ширший) зміст порівняно з лише правовим аспектом навмисної байдужості, оскільки, крім іншого, формує синергічну можливість за нього замкнути в єдине ціле свідому участь і відповідальність кожного за досягнення цілей сталого розвитку: громадянин-громада-державо-група держав у суспільному просторі.

REFERENCES

Bibliography

Authored books

1. Karpinskiy B, *Derzhavotvorchyy patriotyzm natsiyi: podatkova dominanta investytsiynoho zrostantnya* (Kolir PRO 2018).

Edited books

2. Fox D, Sims B, 'The Victimization of Transgender Individuals: Addressing the Needs of a Hidden Population' in Blasdel R, Krieger-Sample L, Kilburn M (ed), *Invisible Victims and the Pursuit of Justice: Analyzing Frequently Victimized Yet Rarely Discussed Populations* (IGI Global 2021) 327–52.

Journal articles

3. Abay K A, Breisinger C, Glauber J, Kurdi S, Laborde D, Siddig K, 'The Russia-Ukraine war: Implications for global and regional food security and potential policy responses' (2023) 36 *Global Food Security*. <https://doi.org/10.1016/j.gfs.2023.100675>.
4. Carroll K R, 'The Deliberate Indifference Standard: A Broken Promise to Protect and Serve the Mentally Ill' [2021] 37 (1) *Touro Law Review* 399.
5. Goodman J R, 'Deliberately Indifferent: Institutional Liability for Further Harassment in Student-on-Student Title IX Cases' (2023) 75 *Vanderbilt Law Review* 1273.
6. McCoy L, 'Defining Deliberate Indifference and Institutional Liability Under Title IX' (2021) 32 *Marq. Sports L. Rev.* 141.
7. Park S K, 'Legal Strategy Disrupted: Managing Climate Change and Regulatory Transformation' [2021] 58 (4) *American Business Law Journal* 711–49.
8. Taylor B, 'Professional Judgment or Deliberate Indifference? Suicide Under the Eighth Amendment' (2020) *U. Ill. L. Rev. Online* 60 <<https://illinoislawrev.web.illinois.edu/wp-content/uploads/2020/03/Taylor.pdf>> (accessed: 02.01.2024).
9. Barabash Yu, Berchenko H, 'Chy zdatna zakhystyty sebe demokratiia v umovakh viiny? (Na dosvidi derzhavnogo budivnytstva pid chas rosiiskoi ahresii)' (2023) 1 *Pravo Ukrainy* 54–75.
10. Karpinskiy B, Karpinska O, 'Motyv yak upravlinska osnova derzhavotvorchoho patriotyzmu natsii z pozytsii stratehiolohii rozvytku derzhavy' (2023) 2 *Biznes Inform* 6–15.
11. Kovalchuk V, 'Konstytutsionalizm v umovakh viiny: pytannia tsinnosti, prav ta identychnosti' (2023) 7 *Pravo Ukrainy* 115–27.
12. Makarenkov O, 'Pravova vyznachenist dobrykh chesnot v obrazi ukraintsev yak umova yikhnoi intehratsii do Yevropeiskoho Soiuzu' (2023) 3 *Pravo i suspilstvo* 40–8.
13. Rabinovych S, 'U poshukakh pidstav prav liudyny: do diskusii u suchasnomu ukrainskomu pravoznavstvi' (2023) 6 *Pravo Ukrainy* 19–32.
14. Vodiannikov O, 'Zlochyn proty myru v mizhnarodnomu pravi i v kryminalnomu pravi Ukrainy' (2023) 5 *Pravo Ukrainy* 12–29.
15. Yevdokimenko S, 'Hromadskyi kontrol za diialnistiu sub'iektiv zabezpechennia hromadskoi bezpeky, rol i mistse hromadskosti u zdiisnenni takoho kontroliu v umovakh voiennoho stanu' (2023) 1 *Pravo UA* 59–65.

Newspaper articles

16. Camera L, 'Education Department Begins Sweeping Rewrite of Title IX Sexual Misconduct Rules' (*USNews*, 07.06.2021) <<https://www.usnews.com/news/education-news/articles/2021-06-07/education-department-begins-sweeping-rewrite-of-title-ix-sexual-misconduct-rules>> (accessed: 03.01.2024).
17. Proctor J, 'Attorney alleges 'deliberate indifference' to COVID-19 in NM prisons, threatens legal action' (*New Mexico In Depth*, 17.03.2020) <<https://nmindepth.com/2020/attorney-alleges-deliberate-indifference-to-covid-19-in-nm-prisons-threatens-legal-action>> (accessed: 02.01.2024).

Borys Karpinsky
Olena Karpinska

THE PHENOMENON OF LEGAL INDIFFERENCE IN THE PUBLIC SPACE:
FUNDAMENTALISM OF MANIFESTATION AND AVOIDANCE
ON THE BASIS OF STATE-CREATING PATRIOTISM OF NATION

ABSTRACT. The manifestation of indifference has a specific meaning in the formation of balanced legal relations between people, because through it (that is, without taking any actions), under the appropriate dynamic synergism, the imbalance and demarcation of the traditional life values of the community and the loss of universal human qualities accumulated over millennia (in particular, empathy or threat to life). Thus, at the current stage in Ukraine's tough struggle with the aggressor state, indifference leads to a decrease in collective income from specific people and states. Objectively, a purposeful consideration of the fundamentalism of the manifestation of indifference in the social system and its logical involvement in the specification of individual articles of legal science is expedient. Indifference in the legal field is, unfortunately, a prerequisite for changing value orientations and accumulating greater evil.

The purpose of the article: to identify and distinguish the fundamental essence of the phenomenon of legal indifference in the public space and the role of the nation's state-creating patriotism in changes in it at various levels; outlining its basic principles and tasks, based on the needs of making balanced decisions in peacetime and wartime periods.

For the first time, it was discovered and substantiated that the phenomenon of legal indifference is associated with the open (conscious or intentional) absence of a person (or community) of any interest, attention or responsibility regarding the direct consideration of basic legal provisions or norms in the specific context of human activity (group of persons) in public space.

It is emphasized that people's indifference due to attempts to pass by when attacking an outsider additionally stimulates attackers and aggressors to even more dangerous and criminal intentions, moving to the state level. In particular, at the state level, its legal indifference is manifested in insufficient control over compliance with laws and response to legal violations, or insufficient application of justice. At the same time, state-creating patriotism at the state level includes the creation and provision of an effective justice system, protection of the rights and freedoms of citizens, as well as compliance by the state with its own laws and international obligations. It is substantiated that state-creating patriotism at the level of a citizen manifests itself in active participation in public life and compliance with legal norms, while at the state level it manifests itself in the implementation and protection of legal institutions to ensure justice and law and order.

It is highlighted that the state of war becomes the limit of legal indifference, as it focuses attention on the duty of the citizen and significantly affects the constitutional rights and dignity of a person. State-creating patriotism of nation brings a person out of a state of legal indifference, i.e. neglect and loss of interest in the needs of others, preserving the universal priority of respect and development.

It is emphasized that the problem of the manifestation of the phenomenon of legal indifference should be purposefully considered both in the legislative field of Ukraine and international law. It is proved that attention to the phenomenon of right-wing indifference, in addition to purely rational legal aspects, also has a pragmatic side, that is, a specific financial dimension. Thus, a change of only 1 % of the level of the shadow economy of the world, due to purposeful limitation and avoidance of the manifestation of the phenomenon of legal indifference, will additionally allow to receive up to 100 billion US dollars in tax revenues for state budgets.

KEYWORDS: law; manifestation of indifference; phenomenon of legal indifference; strategyology; martial law; state-creative patriotism of nation; citizens; responsibility.