

**Левицкая О.А. Формирование интегрального индекса здоровья населения.**

Стратегическим приоритетом в государственной и региональной политике на пути преодоления демографического кризиса в Украине должно стать улучшение состояния здоровья населения и привлечения для этого всех необходимых средств. Предложена методика построения интегрального показателя здоровья населения, которая дает возможность осуществлять обоснованное сравнение уровня здоровья не только во временном, но и пространственном векторах. Методика будет служить основой для определения ключевых проблем общественного здоровья и направлений улучшения его состояния как в регионе, так и в стране в целом.

*Ключевые слова:* общественное здоровье, уровень здоровья, интегральный индекс здоровья.

**Levytska O.O. Forming of Public Health Integral Index.**

The improvement of public health and bringing in all necessary facilities for this purpose must become a strategic priority in state and regional policy on the way of demographic crisis overcoming in Ukraine. The method of public health integral index forming, which enables carrying out grounded comparison of health level not only in temporal but also spatial vectors, is offered. The method will serve as a basis for determination of key problems in public health and directions of its improvement both in a region and in a country on the whole.

*Key words:* public health, health level, health integral index.

Надійшло 31.03.2008 р.

УДК 331.101.262:332.1

Є.М. Ахромкін

**Аналіз проблем розвитку і використання людських ресурсів у Луганській області**

*Здійснено ґрунтовний аналіз показників розвитку і використання людських ресурсів у Луганській області і запропоновані методичні підходи щодо аналізу і прогнозування розвитку потенціалу населення регіону з використанням інформаційних можливостей державної статистичної звітності. Підсумкові результати і прогнози: скорочення постійного населення області, особливо в сільській місцевості, найманих працівників підприємств, установ і організацій, що працюють в «тіньовому» секторі і тому подібне, наочно показують недосконалість здійснюваної соціально-економічної політики в Україні та її складових (соціальної, демографічної, економічної, податкової, кредитно-фінансової, інвестиційної, підприємницької та ін.) на регіональному рівні.*

*Ключові слова:* людські ресурси, потенціал населення регіону, аналіз, прогнозування.

При всіх відмінностях існуючих теорій, концепцій, підходів і моделей розвитку індустріального суспільства у них є й спільне: вони формувалися у межах традиційної парадигми пріоритету економічних інтересів над соціальними

---

© Є.М. Ахромкін, 2008.

й природними. При цьому як планово-розподільча, так і ринкова система була й залишається орієнтованою переважно на екстенсивний шлях розвитку, максимальну експлуатацію людських й інших ресурсів, а самі системи розглядаються як відкриті.

У відкритих соціо-еколого-економічних системах припускається наявність необмежених джерел усіх видів ресурсів і методів їх залучення, а також «резервуарів для відходів» їх життєдіяльності. Приблизною мірою ефективності їх функціонування вважається ріст ВВП (ВНП) і прибутковості.

У замкнених системах усі джерела ресурсів і «відходів» обмежені у просторі, часі і сполученні. Їх основним завданням є підтримка сталого розвитку; виробництво – одна із її підсистем, а людина – не тільки фактор, а й головний суб'єкт системи, сенс її існування. Умовно необмеженими в ній ресурсами залишаються лише енергія землі і сонячної системи та інтелектуальний ресурс (потенціал) суспільства як сукупність зростаючих знань про закони розвитку матеріального світу, суспільства і методів їх використання для забезпечення сталого, самодостатнього соціо-еколого-економічного розвитку.

Перехід суспільства до постіндустріального етапу (суспільства знань), з урахуванням накопичених, особливо за останнє сторіччя, проблем вимагає критичного підходу до існуючих і розробки нових підходів і методів побудови парадигми його сталого, самодостатнього розвитку в умовах обмеженої ресурсної бази.

У цій статті здійснено спробу відійти від традиційного економічного аналізу розвитку соціо-економічної системи регіонального рівня, який починається з дослідження темпів ВВП, випуску товарів і послуг та інших вартісних показників, і почати його з дослідження потенціалу населення, результатів його економічної діяльності як фактора забезпечення його добробуту й завершити визначенням напрямків ефективного розвитку економічної системи, потреб у ресурсах, джерел їх забезпечення з метою досягнення рівня життєдіяльності людини, сім'ї й територіальної громади в цілому, який би гарантував їх достойне існування й розвиток.

Як об'єкт випробування такого підходу розглядаються процеси соціально-економічного розвитку Луганської області як цілісної системи; предметом дослідження є тенденції й прогнози її розвитку у короткостроковому періоді.

Треба відзначити, що Луганська область – східна брама України. Вона займає 4,4% території країни, її населення становить загальної 5,1% кількості мешканців. На її частку припадає також 4,5% валового внутрішнього продукту і стільки ж вартості основних засобів виробництва, 7,5% обсягу реалізованої продукції, 2,6% інвестицій в основний капітал.

Дослідження і розрахунки ґрунтувалися на даних статистичної звітності головного управління статистики у Луганській області.

За планової економіки вирішення питань економічного і соціального розвитку регіонів обов'язково супроводжувалось демографічною складовою й, тією чи іншою мірою, розвитком соціальної інфраструктури.

У ринкових умовах господарювання розраховують потребу в інвестиціях, вартість підприємств, що приватизуються, витрати, прибуток тощо, тільки не підготовку кадрів і забезпеченість належних умов їх життєдіяльності. Вирішення цих питань перекладають на ринок праці і місцеві органи влади.

У виступах урядовців різного рівня постійно декларується турбота про електорат. Базові положення ефективного використання людського потенціалу означені в роботах О. Уільямсона, Д. Норта, Р. Коуза, проблеми аналізу і прогнозування розвитку людських ресурсів досліджують російські науковці

О. Городецький, В. Дементьев, М. Шаболова, К. Макарян та українські вчені Б. Данилишин, М. Долішній, Е. Лібанова, Т. Заяць та ін. В працях науковців пропонуються різноманітні концепції, моделі, програми, методи й заходи поліпшення умов, мотивації й оплати праці й життєвого рівня населення. Проте, як відомо, всі теоретичні розробки, у т. ч. й у цій галузі, тоді чогось варті, якщо вони мають практичне втілення й дають, у кінцевому підсумку, позитивний соціально-економічний ефект для пересічної людини. Негативний результат може бути у випадках, коли теоретичні розробки відірвані від життєвих потреб і слабкі, або владним колам вони не потрібні (у них свої пріоритети), або коли те й друге разом.

Таким чином, у результаті зміни політичного й економічного устрою в Україні, з початком так званої демократизації економічного життя (точніше – «дикой капіталізації»), ці питання вийшли з-під контролю держави й місцевих органів влади. У результаті без війни, епідемій і природних катаклізмів за 17 років маємо негативні демографічні наслідки: офіційно проголошено, що населення України скоротилося на шість мільйонів; за різними джерелами ще близько шести мільйонів працездатного населення створюють доданий продукт і вартість в закордонних державах; до економічної діяльності все більше залучаються громадяни непрацездатного віку; за наявності безробітних усе більше відчувається дефіцит робочої сили і науковців. Однак і в такій ситуації пересічна людина працездатного віку в кращому випадку розглядається як економічний ресурс, який повинен приносити прибуток власнику заходів виробництва, а то й як непотріб.

Це стосується, насамперед, соціально незахищених верств населення. Тому проблема розвитку і ефективного використання потенціалу населення України і її регіонів – це не тільки економічна, а й соціально-політична проблема безпечного існування в сучасних умовах і найближчому майбутньому. Вона є і залишатиметься актуальною доти, поки буде існувати наша держава.

Використання людського потенціалу в економічній сфері відбувається у формі зайнятості робочої сили, що функціонує на ринку праці, який є одним із інститутів та елементів ринкової економіки. Своєю чергою, ринок праці визначається дуальним характером, що дозволяє розглядати його або як певний інститут, який характеризує систему суспільних, політичних, економічних та соціальних норм і відносин, або як механізм забезпечення об'єднання та взаємодії покупців і продавців робочої сили [1, с. 12].

Метою роботи є розробка методичного підходу щодо аналізу і прогнозування розвитку потенціалу населення регіону з використанням інформаційних можливостей державної статистичної звітності.

З соціальної і економічної точок зору населення не є однорідним і поділяється за статтю, віком, освітою, місцем проживання, рівнем кваліфікації, участю в економічній діяльності тощо. Класифікація населення за певними ознаками визначає не тільки його кількісний і якісний склад, а й участь у соціальних, економічних і політичних процесах розвитку регіону і держави, і знаходить відображення у діючій системі показників статистичної звітності [1–4].

Для вирішення питань аналізу, прогнозування, планування й регулювання соціально-економічних процесів доцільно, насамперед, використовувати показник наявного населення ( $Ч_{ни}$ ), склад якого представлено на рисунку 1. Він враховує кількість постійного ( $Ч_{пн}$ ) й що мешкає тимчасово населення, ( $Ч_{тн}$ ) і є придатним для визначення місткості ринків попиту на продукти харчування, транспортні послуги і т. п.

Від'ємний приріст населення, тобто його скорочення, фіксується з 1990 р. [1, с. 227; 3, с. 241]. У 2000 р. він становив – 29,97 тис. осіб, у 2006 р. – 22,7 тис. осіб. Цей процес охоплює всі вікові групи. Так, якщо загальна кількість населення у віці, молодшому за працездатний, на 1 січня 2005 р. становила 341,1 тис. осіб, то на 1 січня 2007 р. – 312,7 тис. осіб. За цей же період кількість пенсіонерів скоротилась з 786,1 до 773,8 тис. осіб.

Показник кількості постійного населення ( $Ч_{пн}$ ) враховує тимчасово відсутніх ( $Ч_{тв}$ ) і складається з осіб у віці, молодшому за працездатний ( $Ч_{мв}$ ), працездатному ( $Ч_{пв}$ ) і старшому за працездатний ( $Ч_{сп}$ ). На 1 січня 2007 р. ці вікові групи становили:  $Ч_{мв}$  – 13,15%,  $Ч_{пв}$  – 61,56%,  $Ч_{сп}$  – 25,29% від загальної кількості  $Ч_{пн}$  (100%, або 2377,2 тис. осіб). Цей показник доцільно використовувати при прогнозуванні розвитку соціальної сфери: житлово-комунального господарства, медичних і освітніх послуг тощо.

Забезпечення ж пропозиції робочої сили на ринку праці для виробництва товарів і послуг відображає показник кількості економічно активного населення ( $Ч_{еа}$ ). Він враховує чисельність осіб обох статей, зайнятих економічною діяльністю, від 16 років до працездатного віку ( $Ч_{пнв}$ ), осіб працездатного віку ( $Ч_{пв}$ ), працюючих старше працездатного віку до 70 років ( $Ч_{псп}$ ) і віддзеркалює наявний трудовий потенціал регіону.

Кількість  $Ч_{еа}$  також підрозділяють на кількість економічно активного населення працездатного віку ( $Ч_{еапв}$ ) і непрацездатного віку ( $Ч_{еанв}$ ).

Водночас, до складу  $Ч_{еа}$  входять безробітні ( $Ч_{б}$ ) і кількість зайнятого населення ( $Ч_{зн}$ ), що безпосередньо створює обсяг реалізованої продукції і додану вартість.



Рис. 1. Склад населення регіону  
Джерело: [3, с. 237, 256]

Сума зайнятого населення працездатного віку ( $Чзпв$ ) і старіше працездатного віку ( $Чзпв$ ) дорівнює кількості зайнятого населення ( $Чзн$ ) [3, с. 254, 256]. Цей показник віддзеркалює фактично використаний потенціал населення області в економічній діяльності, але не повністю, бо не враховує кількість працівників малих підприємств та працюючих на умовах договорів цивільно-правового характеру тощо ( $Чзм$ ) [3, с. 254]. Тоді сукупна кількість зайнятого населення області дорівнює:

$$Чзо = Чзн + Чзм, \quad (1)$$

а розрахункова кількість безробітних ( $Чбм$ ) становитиме:

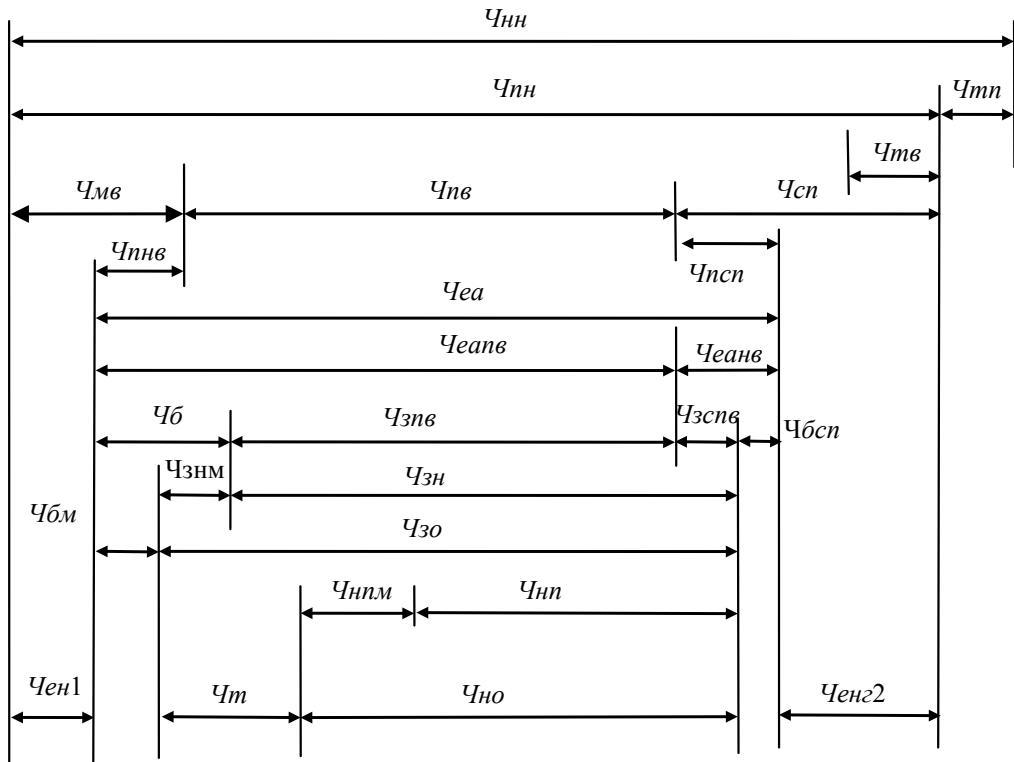
$$Чбм = Чеа + Чзо. \quad (2)$$

Вона менше від  $Чб$  на кількість  $Чзм$ .

Показник кількості найманих працівників підприємств, установ і організацій сфери економічної діяльності ( $Чнп$ ) охоплює зайнятих осіб, які за місцем роботи уклали письмовий трудовий договір будь-якої форми і, відповідно, сплачують належні податки. Але він також не враховує кількість найманих працівників малих підприємств, осіб, зайнятих у громадян – підприємців та на умовах договорів цивільно-правового характеру ( $Чнпм$ ) [3, с. 254]. Сукупність  $Чнп$  і  $Чнпм$  дозволяє визначити кількість найманих працівників ( $Чно$ ) в Луганській області.

Різниця між зайнятими ( $Чзо$ ) й найманими працівниками ( $Чно$ ) визначає місткість «тіньового» сектора ринку праці ( $Чт$ ). Працівники цього сектора виробляють продукцію й послуги й отримують заробітну плату без юридичного оформлення, втрачають трудовий стаж, а держава не отримує податків й відрахувань до пенсійного, страхового фондів тощо.

Таким чином, резерв трудового потенціалу постійного населення області становить:

$$Ртп = Чбм + Чт + Чбсп. \quad (3)$$

І якщо впродовж 2000–2006 рр. середньорічна кількість безробітних працездатного і старше працездатного віку постійно скорочувалась, то кількість населення у «тіньовому» секторі й внутрігосподарські резерви трудового потенціалу за цей же час зростали. Попит же на робочу силу [3, с. 262, 263] був і залишається дуже низьким: на 1 січня 2004 р. – 7799 осіб або 25,82% навіть від чисельності безробітних ( $Чбм + Ббсп$ ), відповідно у 2006 р. – 9266 осіб, або 53,87%. Збільшення резервів трудового потенціалу і, одночасно, низький попит на робочу силу можуть свідчити тільки про недолугість діючого економічного механізму і зростання соціальної напруги в суспільстві.

Впродовж 2000-2006 рр. відбулися також зміни кількості населення за місцем проживання (міського та сільського) і за видами економічної діяльності [3, с. 237, 259]. Так, середньорічна кількість постійного населення міст скоротилась на 157,4 тис. осіб, або на 7,1%, проте його відсоток у загальній кількості постійного населення області зріс з 85,62% до 86,71%, тобто на 1,09%. За цей же час постійне населення, що мешкає у сільській місцевості, скоротилося на 46,6 тис. осіб, або на 13,29%, а його відсоток у загальній кількості постійного населення області зменшився з 14,38% до 13,29%, тобто на – 1,09%. Таким чином, область втрачала щорічно в середньому 29,14 тис. осіб постійного населення, у т. ч. близько 22,48 тис. міського й 6,66 тис. осіб у сільській місцевості. Ці негативні

демографічні зміни відбулися не внаслідок військових подій, стихійного лиха або епідемії. Це результат (а можна сказати, й вирок) державної соціально-економічної політики.

Відбулися зміни й у розподілі найманих працівників між видами економічної діяльності [3, с. 259]. Кількість найманих працівників за 2000-2006 рр. скоротилася на 98,3 тис. осіб, або на 12,58%. Показовим є те, що найбільше їх скорочення відбулося у промисловості (-58,1 тис. осіб, або 16,65%), сільському, лісовому господарствах і мисливстві (-37,8 тис. осіб, або -52,65%) й будівництві (-9,9 тис. осіб, або - 24,38%). Скорочення торкнулося й сфер охорони здоров'я та соціальної допомоги: -2,0 тис. осіб, або -3,15%. Як позитив слід відзначити лише зростання чисельності освітян на 2,3 тис. осіб, або на 3,56%. Проте чисельність працівників державних установ зросла на 4,1%, або на 1,9 тис. осіб.

Змінилася й структура найманих працівників за провідними видами економічної діяльності. Відсоток працівників сільського, лісового господарства й мисливства скоротився з 9,19% до 4,98%, або - на 4,21%, у промисловій діяльності - з 44,73% до 42,66%, або - на 2,07%, в будівництві з 5,2% до 4,49%, або - на 0,71%.

Джерелом трудового потенціалу є кількість постійного населення, зміна якого у часі віддзеркалює динаміку структурних пропозицій між окремими класифікаційними групами й економічний стан області. Кількість постійного населення за 2000-2006 рр. скоротилося на 7,86%, і цей процес може бути представлений наступною економіко-математичною залежністю:

$$Ч_{пн} = 2449,59 - 77,06 \cdot t + 24,62 \cdot t^2, \text{ тис. осіб} \quad (4)$$

Підтримка життєдіяльності постійного населення забезпечується за рахунок праці частки економічно активного населення у віці 16-70 років ( $Ч_{еа}$ ) й, насамперед, зайнятого населення економічною діяльністю на підприємствах, в установах та організаціях ( $Ч_{зн}$ ) та на малих підприємствах ( $Ч_{зм}$ ). Слід відзначити, що за період 2000-2006 рр. кількість економічно активного населення майже не змінилась (+0,15%) і, за характером траєкторії розвитку за останні три роки, може мати тенденцію до скорочення. Те ж саме стосується й кількості зайнятого населення, хоча вона й зросла на 4,59%. Кількість зайнятих на малих підприємствах також має від'ємне значення (-6,19%) і тенденцію до скорочення.

За результатами розрахунків у 2008 р. порівняно з 2000 р., приріст кількості постійного населення області становитиме 3,27%, кількості економічно активного населення - 7,54%, кількості економічно неактивного населення майже не зміниться (-0,5%). Враховуючи тенденцію до скорочення населення, що спостерігається впродовж 2000-2006 рр., за песимістичним варіантом розрахунків можна очікувати, що ці показники становитимуть відповідно 0,3%, 3,22% й 4,31%. Таким чином, якщо навіть у 2008 р. кількість постійного населення залишиться практично незмінною, то чисельність економічно активного населення все ж зросте як мінімум на 6,22% (+70,67 тис. осіб) до рівня 2000 р. за рахунок, насамперед, скорочення економічно неактивної частини населення.

Соціально-економічні негаразди, обумовлені, насамперед, зростанням темпів інфляції і низьким рівнем життя, призведуть у 2008 р. до зростання кількості зайнятого населення області як мінімум на 11,04% (12,55% за найбільш вірогідним сценарієм). Зростання зайнятих на підприємствах, установах і в організаціях прогнозується в межах 13,99÷15,48%. Водночас кількість зайнятих

на малих підприємствах у 2008 р., порівняно з 2000 р., може скоротитися на 31,71÷30,0% під впливом вищенаведених факторів, а також діючого податкового тиску й зростаючої конкуренції. До того ж діючі механізми стимулювання праці можуть призвести до ще більшого скорочення кількості найманих працівників загалом по області, за найбільш вірогідним варіантом розрахунків, на -14,36% (-122,05 тис. осіб), у т. ч. працівників підприємств, установ і організацій на -12,86% (-98,98 тис. осіб) та малих підприємств на -33,48% (-23,07 тис. осіб).

Як сумнівний позитив очікується скорочення розрахункової кількості безробітних працездатного віку на -44,83% (-56,4 тис. осіб), а їх питомої ваги в чисельності зайнятого населення з 0,12% у 2000 р. до 0,06% у 2008 р.

Чисельність безробітних старше працездатного віку у 2008 р. дорівнюватиме нулю, тобто слід розуміти, що всі працездатні особи цієї категорії населення будуть належати до складу зайнятих.

Відбудуться зміни й у структурі постійного населення. Порівняно з 2000 р. у 2008 р., за найбільш вірогідним варіантом розрахунків можливе зростання частка економічно активного населення на 1,81%, зайнятого по області – на 3,73% і працездатного у «тіньовому» секторі економіки – на 9,33%. Водночас частка безробітних може скоротитися на 2,26%, а чисельність найманих працівників – на 10,59%.

Зауважимо, що, згідно з розрахунками, середньорічна кількість працюючих у «тіньовому» секторі може зрости на 213,05% (мінімум на 201,87%, або 231,86 тис. осіб) і становитиме близько біля 40% щодо кількості зайнятого населення області у 2008 р. проти 21,12% у 2000 р. У результаті можна очікувати, що від статистичної звітності про результати праці від податків і відрахувань усіх видів наприкінці 2008 р. уникне близько 484,9 тис. осіб. Одночасно очікується скорочення резерву трудового потенціалу зі всіх причин втрати робочого часу у сфері виробництва з 123,7 у 2000 р. до 105,95 тис. умовних осіб, або на -14,35%.

Відбудуться також зміни у структурі сукупного резерву трудового потенціалу населення області.

Порівняно з 2000 р., сукупний резерв трудового потенціалу населення області у 2008 р. може зрости на 46,44%, резерв працездатного населення – на 50,79%, у т. ч. «тіньового» сектора на 62,94%. В той же час питома вага трудового потенціалу в структурі сукупного резерву зросте на 12,56% і становитиме 82,3%, що майже дорівнюватиме відсотку «тіньового» сектора (81,0%). А внутрішньогосподарські резерви трудового потенціалу скоротяться з 30,26% у 2000 р. до 17,7% у 2008 р.

Таким чином, сукупний резерв трудового потенціалу населення області зросте з 408,8 тис. осіб у 2000 р. до 598,66 тис. осіб у 2008 р. або на 146,44%, що становитиме 49,35% середньої кількості зайнятого населення, 49,04% до економічно активного і 22,34% постійного населення області.

Ці розрахунки підтверджують, що потенціал екстенсивного розвитку економіки області за рахунок залучення працездатного населення у відкритий, статистично звітний сектор економіки ще не вичерпаний.

Проте підсумкові результати і прогнози (скорочення постійного населення області, особливо у сільській місцевості і провідних галузях, найманих працівників підприємств, установ і організацій, працюючих у «тіньовому» секторі тощо) наочно показують недолугість здійснюваної соціально-економічної політики в Україні й її складових (соціальної, демографічної, економічної, податкової, кредитно-фінансової, інвестиційної, підприємницької та ін.) на регіональному рівні.

Така політика веде до знищення суспільної бази як джерела існування й розвитку. На порозі вступу до міжнародних економічних структур треба негайно розробляти й впроваджувати радикальні закони й заходи, які б змогли змінити існуючий соціально-економічний вектор розвитку країни, її регіонів у напрямку самоврядування, самодостатності, забезпечення соціальної і економічної безпеки.

#### Список використаних джерел

1. Лібанова Е.М. Ринок праці. – К.: Центр навчальної літератури, 2003. – 224 с.
2. Статистичний щорічник Луганської області за 2004 р. Ч. 1 / Держкомстат України, Гол. упр. статистики Луганської обл., 2005. – 408 с.
3. Статистичний щорічник Луганської області за 2004 р. Ч. 2: Регіони Луганської області / Держкомстат України, Гол. упр. статистики Луганської обл., 2005. – 534 с.
4. Статистичний щорічник Луганської області за 2006 р. Ч. 1 / Держкомстат України, Гол. упр. статистики Луганської обл., 2007. – 406 с.

#### ***Ахромкин Е.М. Анализ проблем развития и использования человеческих ресурсов в Луганской области.***

Осуществлен основательный анализ показателей развития и использования человеческих ресурсов в Луганской области и предложены методические подходы относительно анализа и прогнозирования развития потенциала населения региона с использованием информационных возможностей государственной статистической отчетности. Итоговые результаты и прогнозы: сокращение постоянного населения области, особенно в сельской местности, нанимаемых работников предприятий, учреждений и организаций, работающих в «теневом» секторе и т.п., наглядно показывают несовершенство осуществляемой социально-экономической политики в Украине и ее составных (социальной, демографической, экономической, налоговой, кредитно-финансовой, инвестиционной, предпринимательской и др.) на региональном уровне.

*Ключевые слова:* человеческие ресурсы, потенциал населения региона, анализ, прогнозирование.

#### ***Akhromkin Ye.M. Analysis of Problems of Development and Use of Human Resources in the Lugansk Region.***

The basis analysis of indicators of development and use of human resources in Lugansk area is carried out and methodical approaches concerning the analysis and forecasting, development potential of the population, region with use of information possibilities of the state statistical reporting are offered. The total results and prognosis: the reduction of the constant regional population mostly in a country region and of the key branches which use the employed workers at the enterprises, organizations and institutions working in a «shady» economy shows clearly the mistaken social and economic policy undertaken in Ukraine and its component parts (social, demographic, tax, financial and crediting, investment, enterprising and others) at a regional level.

*Key words:* human resources, the population potential of the region, analysis, prognostics.

Надійшло 18.06.2008 р.