

Т. Г. Васильців, Р. Л. Лунак

Проблеми розвитку малого підприємництва та їх вплив на міграційну активність населення гірських районів Карпатського регіону України

Узагальнено засадничі передумови для розвитку малого підприємництва у гірських районах і ступінь їхньої диференціації з іншими територіями Карпатського регіону України. Охарактеризовано головні перешкоди для розвитку малого підприємництва у гірських районах України, які в міру їх збереження пришвидшують міграційну активність населення. На базі результатів соціологічних опитувань ідентифіковані причини, що призвели до погіршення функціональних характеристик розвитку малого підприємництва у Карпатському регіоні України, та виділені недоліки державної міграційної політики в гірських районах. З огляду на визначені проблеми та перешкоди сформовані цільові орієнтири державної політики розвитку малого підприємництва у гірських районах України, досягнення яких сприятиме розвитку малого бізнесу, збільшенню зайнятості та стабілізації міграційної ситуації. Визначено структуру перспективних напрямів розвитку та підвищення ефективності функціонування малого підприємництва в гірських районах Карпатського регіону України. Розроблені заходи для підтримки та створення сприятливого середовища для розвитку малого підприємництва як провідного чинника збереження демовітворювального потенціалу та усунення диспропорцій соціально-економічного розвитку гірських районів Карпатського регіону України.

Ключові слова: мале підприємництво, міграція населення, гірські райони, державна міграційна політика, розвиток малого бізнесу.

Постановка проблеми. Гірські райони України мають високий природно-ресурсний потенціал, важливе геополітичне розташування, можливості соціально-економічного розвитку. До прикладу, Карпатський регіон знаходиться в центрі Європи; через нього проходять важливі транспортні магістралі, що робить його потенційно перспективним у контексті розміщення центрів міжнародного бізнесу та туризму; тут проживає близько 1,3 млн осіб населення; знаходиться понад 800 джерел і свердловин лікувальних мінеральних вод (більшість з яких віднесена до унікальних), потужності яких дозволяють щорічно оздоровлювати близько 7,0 млн відпочивальників; мальовничі ландшафти та рельєф, значні запаси бальнеологічних ресурсів у поєднанні зі сприятливими кліматичними умовами Карпат сприятливі для розвитку різноманітних видів туризму й спорту, санаторно-курортного бізнесу: одноразова рекреаційна місткість регіону складає 2,2 млн осіб, річна – понад 8,0 млн туристів і відпочивальників, 12,0 млн екскурсантів та туристів вихідного дня. Йдеться про гірські території українських Карпат, які представлені 25 районами, 10 з яких знаходяться на території Закарпатської, 7 – Івано-Франківської, 5 – Львівської та 3 – Чернівецької областей [1].

Очевидно, що все це створює усі передумови для розвитку малого підприємництва та постійного перебування й збільшення населення у гірській місцевості. Утім існує значна кількість перешкод для використання такого потенціалу, що призводить до високої міграційної активності населення у гірських районах Карпатського регіону України, і для їх зменшення та повного подолання існує необхідність реалізації цілеспрямованої державної політики, особливо в частині узгодження та поєднання політики розвитку малого бізнесу та міграційної політики.

Аналіз останніх досліджень. Проблема забезпечення розвитку малого підприємництва присвячені дослідження таких науковців, як З. Варналій, Л. Воротіна, Н. Міценко, А. Мокій, М. Флейчук, А. Шехлович та ін. У

працях указаних науковців досліджуються ключові проблеми, перешкоди, а також обґрунтовуються засоби державної політики регулювання розвитку малого бізнесу в Україні. Водночас у цих дослідженнях не аналізуються та не враховуються особливості функціонування малого бізнесу в гірських районах. Результати досліджень В. Борщевського, С. Вовканича, В. Кравціва, М. Мельник, Н. Попадинця, І. Сторонянської є вагомим теоретико-прикладним базисом забезпечення розвитку гірських регіонів країни. Утім, тут більше уваги приділяється питанням соціально-економічного розвитку територій, аспект державної політики активізації ділової активності й самозайнятості населення практично не досліджується.

Ключові аспекти реалізації державної міграційної політики, зокрема в контексті розвитку малого підприємництва, висвітлені у працях С. Гринкевич, О. Ляш, Е. Лібанової, О. Малиновської, У. Садової, Л. Семів та ін. Однак у дослідженнях цих науковців відсутня конкретизація проблем розвитку малого бізнесу та міграції безпосередньо в гірських районах України.

Попри значний внесок науковців у дослідження проблем розвитку малого підприємництва та державної міграційної політики існує необхідність подальших наукових досліджень у цій сфері.

Метою статті є ідентифікація проблем розвитку малого підприємництва в гірських районах та аналізування їхнього впливу на міграційну активність населення з подальшим обґрунтуванням засобів державної політики стимулювання нарощування підприємницької активності та згладжування проблем і негативних наслідків зовнішньої міграції населення.

Основні результати дослідження. Ресурсний потенціал гірських районів України далеко не реалізований, а стан соціально-економічного розвитку цих територій (у т. ч. з об'єктивних причин обмеженості транспортної доступності та видів економічної й господарської діяльності, недостатньо розвинутих сфер застосування праці та системи соціально-побутового обслуговування) значно поступається як середньообласному, так і рівню інших районів (рис. 1), що погіршує якість життя населення, призводить до нарощування диспропорцій в соціально-економічній системі та погіршення інвестиційної привабливості гірських районів, зростання диференціації ключових соціально-економічних показників, посилює депресивність і дотаційність цих територій, призводить до погіршення їхнього екологічного стану та втрати, таким чином, потенціалу для відновлення розвитку, стримує збалансований розвиток областей Карпатського регіону. Сукупно зазначене формує низку потужних чинників зростання мотивації населення до зовнішньої міграції (як трудової, так і постійної).

Об'єктивними причинами такого становища є нижча фінансово-інвестиційна забезпеченість гірських районів країни через територіальну віддаленість від обласних центрів, особливості структури економіки, обумовлені рельєфними та природно-кліматичними особливостями, брак кадрів (особливо робітничих професій) через близькість до кордону й високу трудову міграцію населення, недовикористання потенціалу розвитку територій, у т. ч. шляхом реалізації бізнес-проектів суб'єктами малого підприємництва.

Значним незадіяним ресурсом розвитку гірських районів України є посилення ділової активності населення, збільшення масштабів та ефективності діяльності суб'єктів малого бізнесу як джерела формування нових робочих місць, підвищення рівня зайнятості мешканців та зростання їхнього добробуту, покращення інвестиційної привабливості територій, збільшення надходжень до місцевих бюджетів, розвитку суспільних ініціатив, формування середнього класу та розбудови соціально-економічної інфраструктури [2; 3, с. 201-242; 4, с. 68-75].

Таким чином, актуалізується проблема розроблення й реалізації дієвих засобів підтримки та стимулювання розвитку малого підприємництва задля



Рис. 1. Коефіцієнти диференціації індикаторів соціально-економічного розвитку гірських районів та інших територій Закарпатської, Івано-Франківської, Львівської та Чернівецької областей у 2018 р.

Джерело: побудовано авторами.

усунення диспропорцій соціально-економічного розвитку гірських районів України, стримування надмірної зовнішньої міграції населення.

Сьогодні розвиток малого підприємництва у гірських районах країни характеризується такими перешкодами [2; 5, с. 5-9; 6, с. 14-19]:

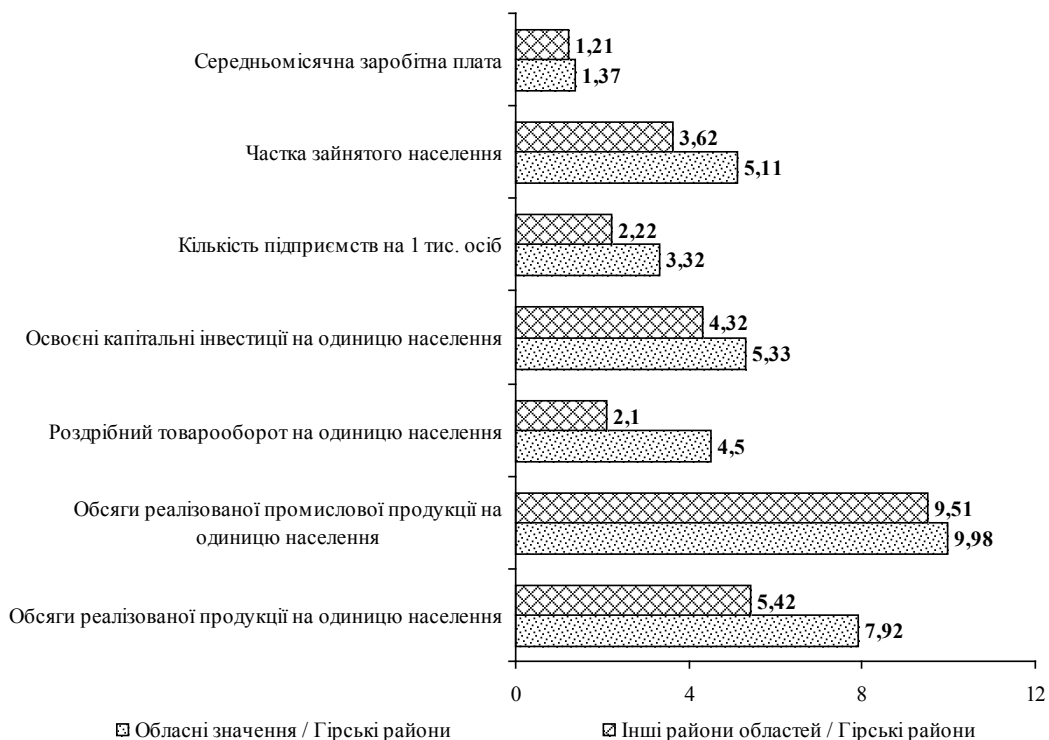
1. Зменшення кількості суб'єктів сектору малого бізнесу.

2. Низька ділова активність і мала кількість суб'єктів малого підприємництва у розрахунку на 10 тис. осіб наявного населення, обмеженість підприємницьких ініціатив серед сільських жителів. Більше того, спеціалізація суб'єктів малого підприємництва залишається переважно торгово-посередницькою. За видами економічної діяльності найбільшою є частка суб'єктів сектору, що здійснюють діяльність у сферах оптової та роздрібною торгівлі, ремонту автотранспортних засобів і мотоциклів; тимчасового розміщування й організації харчування. Це свідчить про недосконалість галузевої структури та низький розвиток сектору малого бізнесу в інноваційних і галузях економіки зі значною доданою вартістю.

3. Зменшення кількості найманих працівників у секторі малого підприємництва.

4. Малі обсяги та невисока ефективність фінансово-господарської діяльності представників малого бізнесу, обмеженість їхнього інтелектуально-кадрового, матеріально-технічного та ресурсного забезпечення.

5. Обмежена кількість практик формування інтегрованих торговельно-виробничих систем і коопераційних відносин за участі суб'єктів малого підприємства. Зокрема, ресурсна обмеженість суб'єктів малого бізнесу, що здійснюють діяльність у гірських районах, і складність доступу до матеріально-технічного забезпечення є одними з головних перешкод збільшення обсягів

виробничо-господарської діяльності. Тому для представників малого бізнесу важливим напрямом подальшого розвитку та задоволення бізнес-інтересів є формування й розширення коопераційних відносин, перевагами яких є формування спільної бази матеріально-технічного та інформаційно-аналітичного забезпечення, консолідація ресурсів і зусиль для виробництва й збуту продукції, зниження рівня виробничих і транзакційних витрат, покращення доступності до фінансування, інвестиційної привабливості.

6. Низький рівень розвитку та ефективності функціонування суб'єктів інституційного забезпечення, відсутність належного дорожньо-транспортного сполучення, достатньої кількості об'єктів ринкової, фінансової, соціальної та інформаційної інфраструктури. Так, рівень розвитку інституційного середовища у гірських районах країни не відповідає сучасним вимогам та об'єктивним потребам суб'єктів господарювання. Якісні послуги з підтримки та обслуговування бізнесу, покращення доступу до ресурсів і ринків представники бізнесу можуть отримати лише в обласному та районних центрах, великих містах. На території районів відсутні бізнес-інкубатори, центри підтримки бізнесу, недостатньо використовується такий інституційний інструмент сприяння розвитку малого підприємництва, як агенції регіонального чи місцевого розвитку.

7. Проблеми формування, розвитку та відтворення людського капіталу. Зокрема, погіршення соціально-економічного розвитку гірських районів країни стимулює місцеве населення, передусім молодь, до трудової міграції за кордон і великі міста, де значно вищий рівень оплати праці, більш насичений ринок праці, розвинена інфраструктура й кращі умови для проживання. Цим ускладнюється формування та ефективне використання інтелектуально-кадрового потенціалу малого бізнесу гірських районів. Унаслідок зменшення кількості молодих людей актуалізується проблема «старіння» та «вимирання» сіл, що негативно впливає на самоорганізацію населення та реалізацію підприємницьких проєктів і громадських ініціатив, які мають на меті вирішення актуальних господарських, побутових і культурних проблем гірських територій.

Головними причинами означених проблем (ранжованих у порядку від найбільш істотної до менш важливої) є [2]:

- по-перше, відсутність (недостатність) фінансово-інвестиційного та ресурсного забезпечення, зокрема висока вартість банківського кредитування, відсутність фінансово спроможних інвесторів, незадовільний фінансовий стан і обмеженість власних фінансів малих підприємств, складність залучення й висока вартість технологій;
- по-друге, погіршення людського капіталу, недостатність навичок, необхідних для започаткування й здійснення підприємницької діяльності, через незадовільні умови проживання, спричинені неналежним станом об'єктів побутового обслуговування населення та соціальної інфраструктури, низький рівень престижності праці на селі, обмеженість доходів сільського населення, погіршення об'єктів культури та незадовільний стан інфраструктури сільської медицини, високий рівень безробіття, погіршення екологічної ситуації та стану охорони навколишнього середовища;
- по-третє, несприятливість бізнес-середовища на території гірських районів (обмеженість попиту та нерозвиненість внутрішнього ринку, ресурсів, інвестицій, занедбаність інфраструктури, низький рівень соціально-побутових умов, фінансової інфраструктури) та несформованість дієвих економічних стимулів до формування й розвитку інвестиційної діяльності суб'єктів малого бізнесу, залучення на інвестиційні цілі коштів населення та зовнішніх трудових мігрантів.

На територіях гірських районів області практично не ведеться діяльність з формування й фінансування інвестиційних, інноваційних та інших фондів

розвитку малого підприємництва, підтримки функціонування й подальшої розбудови інституційної підприємницької інфраструктури.

Недостатніми є економічні та психологічні стимули та практично неіснуючі механізми залучення грошових коштів трудових мігрантів у розвиток бізнесу. Попри істотні обсяги переказів, що перевищують обсяги інвестицій, які надходять у економіку гірських районів, заробітчани переважно витрачають зароблені кошти на споживання (купівля нерухомості, автомобілів, предметів довготривалого вжитку) та оплату навчання дітей. Натомість відсутні дієві механізми до започаткування заробітчанами власної справи, що здебільшого зумовлене низьким рівнем довіри до державних і приватних інституцій, недостатнім рівнем захисту прав інвесторів, вищими ризиками ведення бізнесу, високими трансакційними витратами;

- по-четверте, недосконале нормативно-правове регулювання підприємницької діяльності, зокрема наявність преференцій для окремих суб'єктів бізнесу чи вибіркова адміністративна дискримінація, наявність прямих заборон або обмежень для бізнесу, надмірна зарегульованість окремих дозвільних та інших процедур;
- по-п'яте, низький рівень дієвості та ефективності регіональних і місцевих стратегій та програм підтримки розвитку малого підприємництва, їхня орієнтованість на реалізацію невеликої кількості заходів обслуговуючого, а не інвестиційного характеру, причому переважно в обласному центрі. Низький рівень дієвості програм підтримки малого й середнього підприємництва зумовлений їх здебільшого декларативним характером, відсутністю конкретних заходів зі створення нових підприємств чи збільшення обсягів діяльності діючих, започаткування нових видів економічної діяльності, а також неврахуванням специфіки розвитку конкретної території;
- по-шосте, відсутність ефективних інституцій та механізмів фінансово-кредитного, інвестиційного та інформаційного забезпечення становлення та розвитку кооперативних відносин між суб'єктами малого бізнесу. Зокрема, перешкоди на шляху розвитку коопераційних відносин суб'єктів малого підприємництва зумовлені як об'єктивними (наявність інституційних бар'єрів, недостатність фінансово-кредитного та інвестиційного забезпечення), так і суб'єктивними (нерозуміння керівниками підприємств доцільності та економічної необхідності здійснення кооперації, недостатність психологічних стимулів до співпраці) чинниками. Стримує розвиток кооперації також недостатня інформаційна підтримка розвитку та популяризації її переваг, небажання підприємців брати на себе додаткові ризики, втрачати частину контролю над бізнес-процесами та необхідністю узгоджувати прийняття управлінських рішень. Кооперативний рух серед дрібних виробників є одним із дієвих європейських інструментів сталого розвитку. Через систему кооперації дрібний виробник може отримати державну підтримку, донорську допомогу та доступ до кредитних ресурсів, для чого доцільно переймати досвід створення кооперативів у США, Канаді, Китаї, Кореї та країнах-членах ЄС. Зокрема, це стосується процесу залучення сільськогосподарської продукції дрібних виробників в економічний обіг. Видається доцільним запровадження подібної ініціативи в межах стратегій соціально-економічного розвитку гірських районів області, а також у регіональних і місцевих програмах підтримки малого й середнього підприємництва;
- по-сьоме, неспроможність сприятливого економіко-правового середовища комерційної господарської діяльності. Слабка ефективність політики регіональних і місцевих органів виконавчої влади й місцевого самоврядування щодо розвитку малого підприємництва значною мірою зумовлена низьким рівнем залучення його представників до вирішення проблем розвитку територій. Недостатнім є рівень залучення коштів програм міжнародної

технічної допомоги з метою розвитку малого бізнесу. Сьогодні місцеві державні адміністрації та органи місцевого самоврядування не забезпечують системного стимулювання діяльності в цьому напрямі, тому реалізація розрізних проєктів і заходів у межах програм підтримки підприємництва за вкрай незначні кошти не спроможні якісно покращити ситуацію стосовно розвитку малого підприємництва.

Відзначимо, що в структурі видів економічної діяльності гірських районів України найвищим потенціалом розвитку малого підприємництва характеризуються туризм (49,8% у структурі відповідей респондентів), готельно-ресторанний бізнес (24,8%), сільське та лісове господарство (8,2%), торгівля (7,5%), послуги (6,0%).

Водночас найбільш перспективними напрямками розвитку та підвищення ефективності функціонування малого бізнесу гірських районів країни вважаються (рис. 2): відкриття нових об'єктів бізнесу, започаткування власної справи, у т. ч. за кошти заробітчан, створення кластерів (інших локальних інтегрованих структур), започаткування й розширення практик кооперації, створення нових суб'єктів бізнесу, збільшення чисельності зайнятих у секторі малого підприємництва.

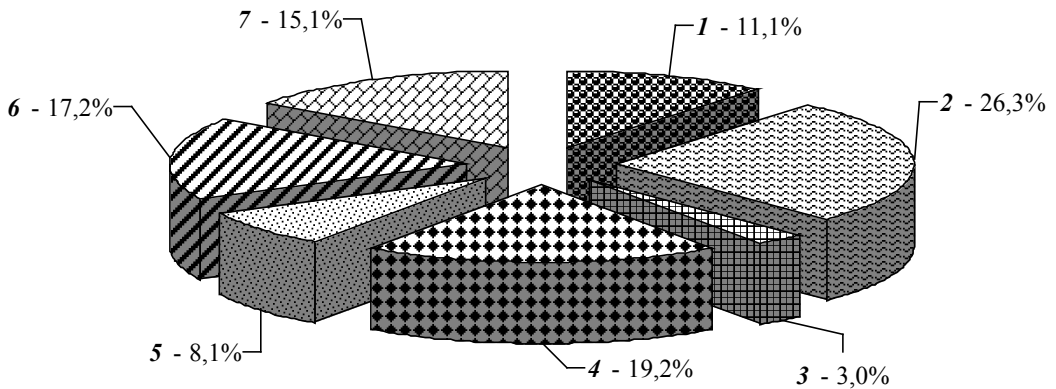

1-створення нових суб'єктів малого підприємництва; 2-відкриття нових об'єктів бізнесу; 3-використання схем франчайзингу; 4-започаткування нової власної справи мешканцями району; 5-збільшення чисельності зайнятих у секторі малого підприємництва; 6-створення кластерів; 7-започаткування й розширення практик кооперації.

Рис. 2. Структура перспективних напрямів розвитку та підвищення ефективності функціонування малого підприємництва в гірських районах Карпатського регіону України на початку 2018 р.

Джерело: побудовано авторами.

З огляду на визначені проблеми та перешкоди цільовими орієнтирами державної політики розвитку малого підприємництва у гірських районах України мають стати [2; 5, с. 5-9; 7, с. 97-116]:

- збільшення кількості діючих суб'єктів малого бізнесу, стимулювання розвитку та поширення місцевих підприємницьких ініціатив серед місцевих жителів;
- покращення ресурсного та матеріального-технічного забезпечення суб'єктів малого підприємництва та підвищення рівня ефективності їхньої фінансово-господарської діяльності;

- активізація практик організації інтеграційних і кооперативних процесів (як між суб'єктами малого підприємництва, так і інших секторів економіки);
- розвиток інституційного забезпечення сектору малого підприємництва, розбудова соціально-економічної інфраструктури території;
- формування та підтримка лідерських ініціатив населення, організаційно-професійних навичок щодо ведення й розвитку бізнесу.

Значною мірою ці напрями збігаються з результатами опитування, за якими ідентифіковано, що найбільш доцільними заходами, які слід реалізувати в частині удосконалення нормативно-правового регулювання державної підтримки розвитку малого підприємництва гірських районів, є: запровадження економічних стимулів для нарощування виробничих потужностей, створення виробничо-торговельних кластерів (87,5% відповідей); прийняття нормативно-правових актів з підвищення рівня захищеності інвестицій (71,4%); прийняття нормативно-правових актів з розвитку системи фінансово-кредитної підтримки бізнесу (57,1%); прийняття нормативно-правових актів з розвитку інфраструктури бізнесу (42,8%); дерегуляція та скорочення кількості нормативно-правових актів, які регулюють підприємницьку діяльність (37,4%).

Серед заходів, які необхідно реалізувати в частині покращення фінансово-ресурсного забезпечення функціонування й розвитку малого підприємництва гірських районів, головними є: створення на території районів інвестиційних «площадок», інших елементів інфраструктури залучення інвестицій (78,6%); створення на території районів приватно-публічних фондів фінансово-кредитної підтримки інвестиційних проектів суб'єктів малого підприємництва (66,7%); впровадження практик бюджетно-грантової підтримки програм консультування суб'єктів малого підприємництва району (54,6%); надання бюджетної підтримки у придбанні (імпорті) передових (сучасних) технологій (45,5%).

Перспективними заходами удосконалення бізнес-середовища функціонування суб'єктів малого бізнесу гірських районів є: покращення можливостей для звернень і захисту законних прав суб'єктів малого підприємництва (91,2%); активна промоція інвестиційного потенціалу гірських районів (80,7%); розвиток соціально-виробничої інфраструктури (66,7%); надання стимулів для зростання інвестиційно-інноваційної активності у секторі малого бізнесу районів (59,4%).

Висновки. Для підтримки та створення сприятливого середовища для розвитку малого підприємництва як провідного чинника збереження демодітворювального потенціалу, стримування загрозливих обсягів міграції населення та усунення диспропорцій соціально-економічного розвитку гірських районів Карпатського регіону України необхідно реалізувати низку заходів. Зокрема, у напрямі покращення фінансово-ресурсного забезпечення малого підприємництва Міністерству розвитку економіки, торгівлі та сільського господарства України, обласним державним адміністраціям Закарпатської, Івано-Франківської, Львівської та Чернівецької областей потрібно:

- активізувати діяльність із залучення й реалізації на території районів грантових програм ЄС як джерела фінансування розвитку малого підприємництва (діючими та потенційно привабливими з яких є програми: Horizon 2020 (фінансування науково-дослідних проектів з розвитку МП), Competiveness of Small and Medium Enterprises (програма для підвищення рівня конкурентоспроможності МП, доступу на нові ринки, збереження стійкості компаній в умовах конкуренції, розвитку підприємницької культури), LIFE (програма у сфері охорони навколишнього середовища), Pericles 2020 (проекти з обміну фахівців), Poland-Belarus-Ukraine Programme, Hungary-Slovakia-Romania-Ukraine Programme, Romania-Ukraine Programme, Black Sea Programme (трансграничні програми, спрямовані на розбудову співпраці між суміжними кордонами країн-учасниць);

- ініціювати підтримку фінансових і лізингових програм розвитку суб'єктів малого підприємництва гірських районів для модернізації матеріально-технічної та техніко-технологічної бази з можливістю часткової компенсації вартості придбаного обладнання та устаткування за кошти обласного та місцевих бюджетів; розбудови аграрно-продовольчих ринків, створення пунктів заготівлі, закупівлі та переробки сільськогосподарської продукції.

Водночас районним державним адміністраціям гірських районів необхідно організувати проведення семінарів з представниками малого підприємництва для поширення інформації про умови й можливості участі в регіональних програмах підвищення рівня доступності банківського кредитування для реалізації інвестиційних проектів суб'єктів малого підприємництва.

Щодо удосконалення бізнес-середовища для розвитку малого бізнесу та посилення міграційної стабільності обласним державним адміністраціям Закарпатської, Івано-Франківської, Львівської та Чернівецької областей необхідно:

- ініціювати включення до обласних стратегії та програми підтримки розвитку малого підприємництва окремого розділу (групи заходів) зі стимулювання розвитку малого підприємництва гірських районів області зі конкретними заходами інвестиційного характеру (створення нових підприємств, започаткування нових напрямів чи видів діяльності, реалізація інвестиційно-інноваційних проектів, підтримка кластерних ініціатив) з активним залученням представників бізнесу, проведенням публічних слухань і висвітленням у регіональних і місцевих засобах масової інформації;
- впровадити елементи стратегічного планування й програмування розвитку малого підприємництва на районному рівні шляхом переходу до проектно-грантової форми фінансування заходів та істотного збільшення частки «продуктивних» витрат, спрямованих на формування мережі інституцій та програм фінансово-кредитного сприяння;
- стимулювати розвиток привабливих для території видів економічної діяльності, враховуючи сильні та слабкі сторони природно-ресурсного потенціалу, виробничо-ресурсного потенціалу суб'єктів малого бізнесу; розробити «паспорти» пріоритетних для району видів економічної діяльності, враховуючи специфіку сільської території, та ознайомити з ними потенційних інвесторів.

До відповідальності районних державних адміністрацій гірських районів варто віднести такі заходи:

- сформувати бази типових бізнес-планів створення кооперативів у різних видах економічної діяльності, аграрно-продовольчих ринків, пунктів заготівлі, закупівлі та переробки сільськогосподарської продукції; проводити періодичні консультаційні школи бізнес-тренерів з питань організації та ведення кооперативної діяльності; здійснювати заходи із популяризації та рекламування кооперативного руху серед сільського населення з метою сприяння входженню особистих селянських господарств у вертикальні виробничо-збутові господарські системи;
- створити інтернет-площадки інвестиційних проектів суб'єктів малого підприємництва району; створити готові (з підготовленими земельними ділянками та можливістю підведення інженерних комунікацій) інвестиційні пропозиції для інвесторів; допомагати суб'єктам малого бізнесу у підготовці та розміщенні інвестиційних пропозицій; підготувати соціально та економічно значимі проекти державно-приватного партнерства для їх співінвестування за кошти трудових мігрантів;
- створити на умовах прозорого конкурсу консультативний центр для підприємців та налагодити систему онлайн діалогу між його представниками та суб'єктами малого бізнесу;

- організувати й провести низку комунікативних заходів, спрямованих на інформаційно-консультаційну підтримку населення щодо започаткування власного бізнесу, покращення соціально-психологічного та організаційно-професійного середовища підприємницької діяльності, навчань і тренінгів для сільського населення;
- провести комунікативні заходи, орієнтовані на інформаційну підтримку позитивного суспільного іміджу підприємця;
- проводити щорічні тематичні навчання з основ започаткування та ведення власної справи, бізнес-екскурсії на виробництво для учнів випускних класів;
- започаткувати цикл публікацій в інтернет-виданнях про успішні приклади реалізації підприємницьких проектів у секторі малого підприємництва;
- активізувати діяльність з проведення роз'яснювальної роботи (інформаційні круглі столи та інші комунікативні, навчальні заходи, розповсюдження тематичної літератури, узагальнення та поширення кращих вітчизняних і зарубіжних практик) серед представників малого бізнесу щодо можливостей та переваг практичного використання потенціалу транскордонного співробітництва.

Також існує необхідність удосконалення нормативно-правового регулювання розвитку малого підприємництва, яке б стимулювало більшу зацікавленість постійного населення зберігати місце проживання. У цьому напрямі Міністерству розвитку економіки, торгівлі та сільського господарства України, обласним державним адміністраціям Закарпатської, Івано-Франківської, Львівської та Чернівецької областей варто реалізувати такі заходи:

- забезпечити формування економічних стимулів та інституційних засад для створення локальних інтегрованих виробничих систем, проведення горизонтальної та вертикальної кооперації суб'єктів малого підприємництва шляхом формування бази типових бізнес-планів створення кооперативів у різних видах економічної діяльності; проведення періодичних консультаційних шкіл бізнес-тренерів з питань організації та ведення кооперативної діяльності; організації та проведення періодичних навчань для керівників суб'єктів малого бізнесу (стосовно реєстрації, управління, ведення обліку, оподаткування тощо); популяризації та рекламування кооперативного руху серед сільського населення з метою сприяння входженню особистих селянських господарств у вертикальні виробничо-збутові господарські системи, стимулювання процесу формування аграрних горизонтально та вертикально інтегрованих кластерів;
- реалізувати комплекс організаційно-економічних заходів, спрямованих на покращення інвестиційного клімату шляхом розроблення регламентуючих нормативно-правових актів співпраці та відповідальності інвестора й місцевих державних адміністрацій, органів місцевого самоврядування та сільських громад; впровадження практики періодичного складання інвестиційного рейтингу територій; формування психологічних стимулів та організаційно-економічних механізмів залучення коштів трудових мігрантів у підприємницьку діяльність.

Важливою є робота районних державних адміністрацій гірських районів, від яких вимагатиметься:

- організувати та провести низку консультацій з представниками бізнес-середовища й громадськості районів щодо розроблення Плану заходів стимулювання розвитку пріоритетних видів економічної діяльності (туризм, рекреація, готельно-ресторанний бізнес, енергетика, альтернативні види сільського та лісового господарства, тваринництво, деревообробка, харчова промисловість, заготівлі та ін.), формування конкурентоспроможних кластерів;

- організувати систему консультацій для представників малого бізнесу та населення щодо відкриття й розвитку перспективних для території видів економічної діяльності, враховуючи сильні та слабкі сторони природно-ресурсного потенціалу, виробничо-ресурсного потенціалу суб'єктів малого підприємництва; розробити «паспорти» пріоритетних для району видів економічної діяльності, враховуючи специфіку сільської території, та популяризувати їх серед потенційних інвесторів;
- забезпечити інформаційно-консультаційну підтримку населення щодо започаткування власного бізнесу, покращення соціально-психологічного та організаційно-професійного середовища підприємницької діяльності через районні центри зайнятості, місцеве дорадництво, навчання й тренінги для сільського населення, надання фінансової та організаційної підтримки організаціям, що реалізують навчально-просвітницькі заходи у сфері підприємництва;
- здійснювати активну інформаційно-промоційну підтримку забезпечення позитивного суспільного іміджу підприємця.

Список використаних джерел

1. Про перелік населених пунктів яким надається статус гірських: постанова Кабінету Міністрів України № 647-95-п від 26.10.2013 р. *Законодавство України*: сайт. URL: <https://zakon.rada.gov.ua/laws/show/647-95-%D0%BF>
2. Дорожня карта розвитку МСП в гірських районах Львівщини. Львів: ГО «Інститут міжнародних економічних досліджень та політичних консультацій»: сайт. 2017. URL: http://www.ier.com.ua/files//Projects/2015/LEV/Roadmaps/2017/Roadmap_Lviv_2017.pdf
3. *Стратегія та засоби конвергенції системи соціальної безпеки України та ЄС у процесі євроінтеграції*: монографія / ред.: Т. Г. Васильців, Р. Л. Лупак. Львів: Вид-во ННБК «АТБ», 2018. 303 с.
4. *Наслідки міграційних процесів: нові виклики та можливості для регіонів*: монографія / наук. ред. У. Я. Садова. Львів: ДУ «Інститут регіональних досліджень імені М. І. Долішнього НАН України», 2015. 252 с.
5. Варналій З. С., Лупак Р. Л., Рудик С. А. Засоби стимулювання розвитку малого підприємництва на сільських територіях в системі державної політики подолання диспропорцій економічної безпеки України. *Вісник Львівського торговельно-економічного університету: Економічні науки*: зб. наук. пр. 2017. Вип. 53. С. 5-9.
6. Васильців Т. Г., Лупак Р. Л. Стратегічні пріоритети конвергенції соціальної безпеки України та ЄС. *Соціально-економічні проблеми сучасного періоду України*: зб. наук. пр. 2018. Вип. 5 (133). С. 14-19.
7. *Соціально-економічна захищеність мігрантів: глобальні та регіональні аспекти*: монографія / наук. ред. У. Я. Садова. Львів: ДУ «Інститут регіональних досліджень імені М. І. Долішнього НАН України», 2016. 266 с.
8. Vasylytsiv T. G., Lupak R. L., Osadchuck Yu. M. Assessment of the level of penetration of import dependence in the context of the import substitution policy in Ukraine. *Економічний часопис-XXI*. 2017. № 167 (9-10). С. 13-17. DOI <https://doi.org/10.21003/ea.v167-03>.

References

1. Pro perelik naselenykh punktiv yakym nadayet'sya status hirs'kykh [On the list of settlements that are granted the status of mountain] (2013). Resolution of the Cabinet of Ministers of Ukraine, adopted on 2013, Oct 26, 647-95-p. *Legislation of Ukraine*: Website. Retrieved from <https://zakon.rada.gov.ua/laws/show/647-95-p> [in Ukrainian].
2. Dorozhnya karta rozvytku MSP v hirs'kykh rayonakh L'vivshchyny [Road map of SME development in mountainous areas of Lviv region] (2017). Lviv: Institute for International Economic Research. *Institute for Economic Research and Policy Consulting*: Website. Retrieved from http://www.ier.com.ua/files//Projects/2015/LEV/Roadmaps/2017/Roadmap_Lviv_2017.pdf [in Ukrainian].
3. Vasylytsiv, T. H., & Lupak, R. L. (Eds.) (2018). *Stratehiya ta zasoby konverhentsiyi systemy sotsial'noyi bezpeky Ukrainy ta YeS u protsesi yevrointehratsiyi* [Strategy and means of convergence of the social security system of Ukraine and the EU in the process of European integration]. Lviv: ATB [in Ukrainian].
4. Sadova, U. Ya. (Ed.) (2015). *Naslidky mihratsyinykh protsesiv: novi vyklyky ta mozhlyvosti dlya rehioniv* [Consequences of migration processes: new challenges and opportunities for regions]. Lviv: Dolishniy Institute of Regional Research of NAS of Ukraine. [in Ukrainian].
5. Varnaliy, Z. S., Lupak, R. L., & Rudyk, S. A. (2017). *Zasoby stymulyvannya rozvytku maloho pidpnyemnytstva na sil's'kykh terytoriyakh v systemi derzhavnoyi polityky podolannya dysproporsiy ekonomichnoyi bezpeky Ukrainy* [Means of stimulating small business development in rural areas in the system of state policy of

- overcoming disparities in economic security of Ukraine]. In *Visnyk L'vivs'koho torhovel'no-ekonomichnoho universytetu: Ekonomichni nauky [Bulletin of Lviv Trade and Economic University: Economics]*: Vol. 53 (pp. 5-9). [in Ukrainian].
6. Vasylytsiv, T. H., & Lupak, R. L. (2018). Stratehichni priorytety konverhentsiyi sotsial'noyi bezpeky Ukrainy ta YeS [Strategic priorities for social security convergence of Ukraine and the EU]. In *Sotsial'no-ekonomichni problemy suchasnoho periodu Ukrainy [Socio-economic problems of the modern period of Ukraine]*: Vol. 5(133) (pp. 14-19). [in Ukrainian].
 7. Sadova, U. Ya. (Ed.) (2016). Sotsial'no-ekonomichna zakhyshchenist' mihrantiv: hlobal'ni ta rehional'ni aspekty [Socio-economic protection of migrants: global and regional aspects]. Lviv: Dolishniy Institute of Regional Research of NAS of Ukraine [in Ukrainian].
 8. Vasylytsiv, T. G., Lupak R. L., & Osadchuck, Yu. M. (2017). Assessment of the level of penetration of import dependence in the context of the import substitution policy in Ukraine. *Ekonomichnyy chasopys-XXI – Economic Annals-XXI*, 167(9-10), 13-17. DOI <https://doi.org/10.21003/ea.v167-03>.

Vasylytsiv T. H., Lupak R. L. Problems of small business development and their influence on the migration activity of the population in mountain areas of the Carpathian region of Ukraine.

The basic prerequisites for the development of small business in mountain regions and the degree of their differentiation with other territories of the Carpathian region of Ukraine are generalized. The paper establishes that the increase of business activity of the population, increase of scale and efficiency of activity of small business entities as a source of job creation, increase of employment and increase of residents' well-being are a significant untapped resource for the development of mountain regions of Ukraine. The main obstacles to the development of small business in the mountain regions of Ukraine, which accelerate the migration activity of the population in the course of conservation, are characterized. Based on the results of public polls, the causes that led to the deterioration of the functional characteristics of small business in the Carpathian region of Ukraine are identified and the deficiencies of the state migration policy in the context of mountain areas development are highlighted. The paper outlines the perspective directions of development and increase of functioning efficiency of small business in the mountain regions of the Carpathian region of Ukraine, including: opening of new business objects, starting their own business, including at the expense of employees, creation of clusters (other local integrated structures), launching and expanding cooperative practices, creating new business entities, increasing the number of employees in the small business sector. Measures have been developed to support and create an enabling environment for the development of small business as a leading factor in maintaining demo-reproductive potential and eliminating disparities in the socio-economic development of the mountainous regions of the Carpathian region of Ukraine. The whole set of measures is combined in several directions: improvement of financial resources for small business; improving the business environment for small business development; improvement of regulatory regulation of small business development.

Keywords: small business, population migration, mountainous areas, state policy.

Васильців Тарас Григорович – доктор економічних наук, професор, завідувач відділу проблем соціально-гуманітарного розвитку регіонів ДУ «Інститут регіональних досліджень ім. М.І. Долишнього НАН України» (e-mail: tgvass77@ukr.net, ORCID ID: <https://orcid.org/0000-0002-2889-6924>).

Vasylytsiv Taras Hryhorovych – Dr. Sci. (Econ.), Prof., Head of the Department of problems of social and humanitarian development of the regions of the Dolishniy Institute of Regional Research of NAS of Ukraine.

Лупак Руслан Любомирович – доктор економічних наук, доцент, професор кафедри економіки Львівського торговельно-економічного університету (e-mail: economist_555@ukr.net, ORCID ID: <https://orcid.org/0000-0002-1830-1800>).

Lupak Ruslan Lybomyrovych – Dr. Sci. (Econ.), Assoc. Prof., Professor of the Department of economics of the Lviv University of Trade and Economics.

Надійшло 02.07.2019 р.¹

¹ Стаття підготовлена у межах виконання наукової роботи НАН України № ІІІ-04-19 «Міграційна активність населення Карпатського регіону».