

«...» [10, .8].

(90%) :- «

«...» [11, .95].

[9, .52];

[8, .12];

[12, .14];

[13, .70].

«...» [14],

[15, . 39] («...») «...»

«...» [4],

() [7, .

214; 16, . 9-78], «...»

«...» «...»

«...»

[7, .215];

[6, .11];

[17, .1058];

() [18, .22].

« - » , ; - ;
- , - ; - -
» , , ; - -
 , , , .
 , : ;
 ;
 , -
 .
 , , , ,
 () (, ,
 , ,
 [19, .154-155].
 , , - ,
 ,
 : ,
 :
 - , , ,
 [8, .6, 8-9; 11, .24];
 - , :
 , , ,
 [10, .98-99], [9, .52],
 [20, .53].
 , ,
 » « » : - « ,
 , ,
 - « , , »;

»,

« » —

« » —

», « » « », , ,

, () .

— , (,), ,

: , (,) ,

... ;

« » [21, .104].

« » (.),

, (),

[4; 22].

, , , , ,

: — ; ;

, , [23, .5-6].

, , , , ,

— . . . [24, .134-185; 25, .844-850]: (.),

, ; — , ,

, ();

; , ,

« » () — , .

[25, .852-854],

,

:

;

;

;

()

« »), :-

[26]; -

[27];

[25, .851];

[28, .24];

[29, .146].

« »,

« »

(

)

(

)

«

»

«

-

»(.).

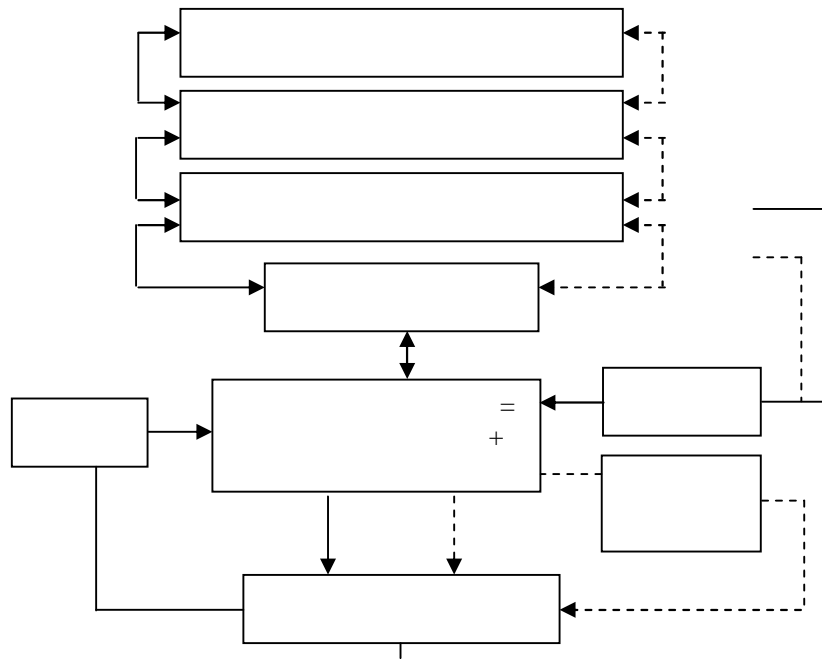

- « - »
- , (, , ,),
- , - .
- , « »
- « » ,
- .
- ,
- .
1. : . - : « », 2005. – 654 .
 2. : / . . , . . , . . . – : . " ", 2003. – 184 .
 3. / []:
<http://www.trn.ua/articles/4724>.
 4. / . . []:
<http://www.vestnikdnu.com.ua/archive/201264/chumak.html>
 5. []: :
<http://expert.gost.ru/ME/DOC/OURP.pdf>
 6. : / . . , . . , . . . – : . . , 2008. – 202 .
 7. // . . « » 22-23 2008 . . – : - . . , 2008. – . 214-216.
 8. ; . 1: . / . . , . . , . . . – : . . , 2008. – 148 .
 9. / . . : . « » 2-3 2007 . . – , 2007. – . 52-56.
 10. : . / . . , . . , . . . – : . . . ; : . , 2008. – 341 .
 11. : / . . , . . . – : - , 1998. – 224 .
 12. // : . – 2012. - 1. – . 14 – 19.
 13. / . . : . . . « » , 2011. – . 70 – 79.
 14. " " []: http://www.nbuv.gov.ua/portal/soc_gum/ppei/2011_32/Dunda.pdf.
 15. : / . . – . : - « » , 2000. – 144 .

16. : / , - : , 2008. - 304 .
17. / - : , 1989. - 1632 .
18. - / // : - 2005. - 3. - .
- 19 - 31.
19. / // : - 2002. - 9. - 152 - 162.
20. : , : - : , 2003. - 250 .
21. / , // , 2008. - 624. - 100-109.
22. : , 2005. - 582 .
23. - : ()/ - : « », 1973. - 240 .
24. - : , 1994. - 134-135, 185.
25. : / , - : - - , 2005. - 928 .
26. - [.]: <http://uk.wikipedia.org/wiki>.
27. / - , 1973. - 430 .
28. : , - : , 1990. - 157 .
29. - : , 1999. - 224 .

24.05.2012 .