

УДК 316.342.4:316.662(=161.2) Л.Малиш,
кандидат соціологічних наук

ПОЗИЦІЇ УКРАЇНЦІВ У СОЦІАЛЬНОМУ ПРОСТОРІ В ЗАЛЕЖНОСТІ ВІД ПОСЕЛЕНСЬКИХ ОСОБЛИВОСТЕЙ ЗВ'ЯЗКІВ

Презентуються результати вивчення зв'язків між суб'єктивним соціальним статусом, статусом "ми-групи" та соціо-економічним статусом у мешканців поселень різного типу. Емпіричною основою дослідження є дані Міжнародної програми соціальних досліджень (International Social Survey Programme, ISSP), зокрема, проведеного у 2009 р. модуля "Соціальна нерівність".

Представлены результаты изучения связей между субъективным социальным статусом, статусом "мы-группы" и социоэкономическим статусом у жителей поселений разного типа. Эмпирической основой исследования являются данные Международной программы социальных исследований (International Social Survey Programme, ISSP), в частности, проведенного в 2009 г. модуля "Социальное неравенство".

The article represents the main findings of the research of links between subjective social status, in-group status and socio-economic status of population in different types of settlement. The data of the International Social Survey Programme (ISSP), in particular, the Social Inequality Module held in 2009, served as an empirical basis for the study.

Ключові слова: соціальна стратифікація, суб'єктивний соціальний статус, соціо-економічний статус, ISSP.

Ключевые слова: социальная стратификация, субъективный социальный статус, социоэкономический статус, ISSP.

Keywords: social stratification, subjective social status, socio-economic status, ISSP.

Вимірювання дистанції між різними позиціями в соціальному просторі та визначення найбільш депривованих або привілейованих категорій індивідів з погляду доступності для них ключових ресурсів соціологи здійснюють за допомогою трьох груп емпіричних індикаторів. Перша з них пов'язана з фіксацією місця індивіда на шкалі володіння певною кількістю благ (це можуть бути рівень доходів, освіти тощо). Друга стосується бачення респондентами своєї власної позиції у соціальній ієрархії (як-от суб'єктивний соціальний клас). Третя презентує оцінку населенням позицій представників інших соціальних категорій у соціальній ієрархії (за приклад можуть правити шкали престижу занять).

При цьому складність способів визначення стратифікованості суспільства на їх основі є різною, оскільки вимірювання може бути як прямим, так і опосередкованим, а латентна змінна, своєю чергою, може спиратись на різну кількість індикаторів. Активно вживаними інструментами для вимірювання стратифікаційної позиції індивідів у сучасних соціологічних дослідженнях є як побудовані зі зверненням до декількох показників класова схема Еріксона – Голдторпа – Портокаро (класова схема EGP) [1; 2], Стандартна міжнародна шкала престижу занять (Standard International Occupational Prestige Scale, SIOPS) [3; 4; 5] та Міжнародний соціоекономічний індекс (International Socio-Economic Index of occupational status, ISEI) [6; 7], так і фіксована на основі одного запитання позиція на соціальній драбині [8; 9] (докладніший розгляд окремих підходів до визначення стратифікованості суспільства представлено у роботі С.Макеєва [10]).

Основним напрямом студій, де послуговуються переліченими змінними, є з'ясування чинників позицій індивідів у вимірах нерівностей у доступі до дефіцитних ресурсів та можливостей. Такий підхід, попри свою евристичну цінність, дає змогу дещо однобічного розгляду розташування особи в соціальному просторі: або на основі її позиції на шкалі володіння певним обраним науковцем благом

чи їхньою сукупністю, або з огляду на визначення нею на базі власних критеріїв (так званої наївної теорії респондента) місця у соціальній ієрархії. Для того, щоб здійснити комплексне вивчення позиції особи у стратифікаційному просторі, слід відповісти на запитання *“Чи є суб’єктивний соціальний статус індивіда пов’язаним з його об’єктивними вимірами та якщо так, то наскільки тісним є такий зв’язок?”*. Метою даної розвідки і є пошук відповіді на нього.

Усі дослідницькі висновки базуються на даних Міжнародної програми соціальних досліджень (International Social Survey Programme, ISSP), зокрема, четвертого модуля *“Соціальна нерівність”*, реалізованого у 2009 р. Київським міжнародним інститутом соціології та Центром *“Соціальні індикатори”* за репрезентативною загальноукраїнською вибіркою, обсяг якої становив 2012 респондентів.

Вазначимо, що з’ясування характеру зв’язків між окремими індикаторами позиції індивіда у соціальному просторі проводилося окремо для мешканців різних типів населених пунктів. Таке розрізнення ґрунтується, по-перше, на фіксованій вітчизняними науковцями низці поселенських відмінностей у життєвих шансах містян та селян [11; 12; 13], а по-друге, на розбіжностях у механізмі відтворення позиції у соціальній ієрархії в урбанному та руральному середовищах [14].

Місце індивіда у соціальному просторі фіксувалося на основі двох типів індикаторів. Перший з них представлено показниками відчуття індивідом власної позиції у соціальному просторі, яке вимірювалося на основі таких запитань:

➤ *“У нашому суспільстві є групи, які займають більш високі щаблі соціальної ієрархії, та групи, які перебувають на щаблях нижче. Перед Вами драбина, де 10 – найвище положення, а 1 – найнижче. На якому щаблі Ви б розмістили себе?”*

➤ *“У нашому суспільстві є люди, що займають високе суспільне становище, і люди, що займають низьке суспіль-*

не становище. Яке місце займаєте Ви, на Вашу думку, якщо 1 – це найнижче, а 10 – найвище становище?”

Перше запитання презентує визначення індивідом своєї позиції на соціальній драбині з огляду на ідентифікацію з певною ми-групою (груповий соціальний статус, ГСС), тоді як друге апелює безпосередньо до його власного сприйняття місця у соціальному просторі (індивідуальний соціальний статус, ІСС).

Другий тип індикаторів – об’єктивний показник позиції індивіда у просторі нерівностей, вимірний за допомогою Міжнародного соціоекономічного індексу (International Socio-Economic Index of occupational status, ISEI). Цей показник, запропонований Г.Ганзебумом, П. де Граафом та Д.Треїманом, являє собою альтернативу до розробленого у 1961 р. О.Данкеном соціоекономічного індексу. На відміну від цього останнього, він ґрунтується лише на інформації про дохід та освіту респондента, тоді як дані щодо престижу заняття індивіда при його побудові не використовуються. При розробці індексу науковцями було узагальнено дані 31 опитування громадської думки, проведеного у 16 країнах з 1968 по 1982 р., на основі яких для занять та професій, визначених у межах Міжнародної стандартної класифікації занять (International Standard Classification of Occupation, ISCO), було обраховано бали, які відображували культурні та економічні ресурси, притаманні їх типовим виконавцям [15]. Комплексний характер даного показника і зумовив його вибір у межах даної розвідки.

Бали ISEI для кожного з респондентів у даному дослідженні було визначено шляхом перекодування наявної у масиві даних змінної, яка фіксувала код його зайнятості за Міжнародною стандартною класифікацією занять 1988 (International Standard Classification of Occupation 1988, ISCO88).

Загалом, подані у *таблиці 1* дані щодо поселенських відмінностей позицій населення у соціальному просторі у вимірах трьох описаних вище показників свідчать про те, що вона є вищою у міського населення (всі відмінності

Таблиця 1

**Поселенські відмінності позицій населення
у соціальному просторі**

Показник	Загалом		Місто		Село	
	Середнє	Стандартне відхилення	Середнє	Стандартне відхилення	Середнє	Стандартне відхилення
GCC	3,62	1,74	3,88	1,75	3,39	1,67
ICC	3,81	1,68	4,12	1,64	3,56	1,68
ISEI	42,39	17,73	46,26	18	39,28	16,83

значущі на рівні $p < 0,001$), як це і передбачалося за висновками попередніх розвідок¹.

Середні значення показників суб'єктивного соціального статусу ані у містян, ані у селян не досягають навіть середнього значення шкал ознак, хоча позицію ми-групи індивіди відмічали на сходінках уявної драбини як дещо нижчу, аніж свою власну. Кореляція між цими змінними є достатньо високою, більш тісною у сільській місцевості (r Спірмана сягає 0,721 у містян та 0,753 у сільських мешканців, значущі на рівні $p < 0,001$).

Вдаючись до розгляду розташування індивіда у соціальному просторі, не варто забувати і про його зумовленість соціальним походженням. Так, вітчизняні науковці довели, що на класову позицію освітній рівень і престиж заняття особи впливають аналогічні статусні характеристики батьків [2; 14; 16]. Тому при вивченні взаємозв'язку між показниками суб'єктивного соціального статусу та соціоекономічним індексом респондента до уваги бралися також значення соціоекономічного індексу (ISEI) кожного з його батьків. Бали ISEI для них одержано за

¹ Перевірка здійснена на основі U-критерію Мана-Уїтні, позаяк розподіли ознак відрізняються від нормальних на рівні $p < 0,001$ (розбіжності визначено з використанням тесту Колмогорова–Смирнова).

алгоритмом, аналогічним описаному вище для самих респондентів.

Ще один можливий елемент механізму відтворення стратифікаційних порядків – орієнтації індивідів на те, якими мають бути основні чинники розподілу важливих суспільних благ, які легітимізують трансляцію притаманних соціуму станів нерівності. За результатами багаторічних досліджень М.Кона та його співпрацівників [17], існує зв'язок між окремими орієнтаціями особистості та її структурною локалізацією. Але чи буде позиція самого індивіда чи його батьків у соціоструктурній ієрархії визначати і уявлення українців щодо справедливих форм нерівностей у соціумі?

Для відповіді на це запитання в опитувальнику модуля “Соціальна нерівність” передбачена низка індикаторів уявлень населення щодо ідеальних та реальних чинників певних форм нерівностей в українському суспільстві.

По-перше, це оцінки за п'ятибальною шкалою (де 1 – надзвичайно важливо, 2 – дуже важливо, 3 – важливо, 4 – не дуже важливо та 5 – взагалі неважливо) значення різних чинників для досягнення успіху, для чого використовувалися такі запитання:

- *“Наскільки важливим для досягнення успіху у житті є походження з багатой родини?”;*
- *“Наскільки важливим для досягнення успіху у житті є мати добре освічених батьків?”;*
- *“Наскільки важливим для досягнення успіху у житті мати хорошу освіту?”;*
- *“Наскільки важливим для досягнення успіху у житті бути амбітним?”;*
- *“Наскільки важливим для досягнення успіху у житті мати природні здібності?”;*
- *“Наскільки важливим для досягнення успіху у житті наполегливо працювати?”;*
- *“Наскільки важливим для досягнення успіху у житті знати потрібних людей?”;*
- *“Наскільки важливим для досягнення успіху у житті мати політичні зв'язки?”;*

- *“Наскільки важливою для досягнення успіху у житті є національна належність особи?”*;
- *“Наскільки важливим для досягнення успіху у житті є релігійна належність?”*;
- *“Наскільки важливим для досягнення успіху у житті є місце, з якого людина походить?”*;
- *“Наскільки важливою для досягнення успіху у житті є стать людини?”*;
- *“Наскільки важливими для досягнення успіху у житті є політичні переконання людини?”*.

Після проведення процедури факторного аналізу² (метод головних компонент, обертання методом Варімакс) та подальшої перевірки узгодженості суджень в межах окремих факторів на основі частини з них було побудовано адитивні індекси (значення індексу для кожного респондента становило середнє включених до індексу ознак та варіювало від 1 до 5). Так, перший з них – орієнтації на аскриптивні чинники досягнення успіху (ОАЧУ) – склали оцінки значення релігійної та національної належності для його здобуття (а Кронбаха для них становила 0,785). Другий індекс – орієнтації на соціальний капітал для досягнення успіху (ОСКУ) – було утворено визначенням в якості його важливих чинників походження з багатой родини, зв'язків з потрібними людьми, зв'язків у політичних колах та давання хабарів (а Кронбаха для них склала 0,738). Інші судження не були узгодженими між собою та розглядалися окремо³.

По-друге, це визначення за описаною вище п'ятибальною шкалою важливості чинників розміру заробітної платні⁴:

² Для зручності інтерпретації даних, шкали окремих тверджень було перекодовано у зворотному напрямі.

³ До переліку ознак, вимірюваних за допомогою даних суджень, відносять такі, як: орієнтація на хорошу освіту як чинник успіху (ОХОУ), орієнтація на наполегливу працю як чинник успіху (ОНПУ), орієнтація на амбіції як чинник успіху (ОАУ), орієнтація на освіченість батьків як чинник успіху (ООБУ), орієнтація на стать як чинник успіху (ОСУ).

⁴ Запитання формулювалося так: “При вирішенні питання щодо розміру заробітної плати працівників, наскільки важливим, на Вашу думку, має бути...”

- Рівень відповідальності виконуваної роботи.
- Кількість років, витрачена на освіту чи професійне навчання.
- Те, що необхідно для утримання родини.
- Наявність дітей, яких слід утримувати.
- Те, як добре особа виконує роботу.
- Важкість виконуваної роботи.

На основі перелічених змінних за описаним вище алгоритмом було побудовано два адитивні індекси⁵. Перший з них – орієнтації на соціальні чинники заробітку (ОСЧЗ) – склали оцінки важливості наявності дітей і ресурсів, необхідних для утримання родини (а Кронбаха дорівнювала 0,871). До другого індексу – орієнтації на характеристики роботи при визначенні заробітку (ОХРЗ) – увійшли всі інші перелічені ознаки (а Кронбаха для них склала 0,801).

По-третє, це з'ясування орієнтацій населення на дії Уряду з подолання нерівності у доходах, вимірювані як згода з такими твердженнями (за п'ятибальною шкалою, де 1 – повністю погоджуюсь, 2 – скоріше погоджуюсь, 3 – наскільки погоджуюсь, настільки й не погоджуюсь, 4 – скоріше погоджуюсь та 5 – повністю не погоджуюсь):

- В Україні надто велика різниця у доходах.
- Зобов'язанням Уряду має бути зменшення різниці у доходах між особами з високими та низькими доходами.
- Уряд зобов'язаний забезпечити прийнятний рівень життя для безробітних.
- Уряду необхідно менше витратити на соціальні виплати бідним.

Чотири перші змінні з переліку, добре узгоджені між собою (а Кронбаха дорівнювала 0,656), склали адитивний індекс орієнтацій на редистрибутивну політику (ОРП).

⁵ Для зручності інтерпретації даних шкали окремих тверджень було перекодовано у зворотному напрямі. Значення одержаних індексів для кожного респондента становило середнє включених до нього ознак та варіювало від 1 до 5.

Остання змінна, не узгоджена з іншими, була надалі вилучена з аналізу.

Характеризуючи уявлення населення про чинники розподілу ресурсів, відмітимо, що найбільшою мірою українцями підтримуються ідеї щодо проведення Урядом редистрибутивної політики, необхідності враховувати змістовні характеристики виконуваної роботи при визначенні розміру заробітної платні та того, що життєвий успіх залежить від хорошої освіти – середні значення відповідних показників варіюють у діапазоні від 4 до 4,55, наближаючись до максимального значення, що дорівнює 5. Натомість найменшу вагу для досягнення успіху українці схильні надавати аскриптивними характеристиками особи, зокрема, статі, національності та релігійної належності. При цьому поселенські відмінності⁶ в думках населення

Таблиця 2

**Поселенські відмінності уявлень населення
щодо чинників нерівностей**

Показник	Загалом		Місто		Село	
	Середнє	Стандартне відхилення	Середнє	Стандартне відхилення	Середнє	Стандартне відхилення
ОРП	4,55	0,56	4,48	0,59	4,59	0,53
ОХРЗ	4,1	0,66	4,06	0,68	4,13	0,64
ОХОУ	4	0,95	3,99	0,96	4	0,95
ОНПУ	3,72	1,08	3,6	1,11	3,82	1,05
ОСЧЗ	3,59	1,03	3,52	1,07	3,64	1
ОАУ	3,54	1,04	3,6	1,02	3,49	1,05
ОСКУ	3,32	0,88	3,42	0,84	3,24	0,9
ООБУ	3,24	1,14	3,35	1,14	3,15	1,13
ОСУ	2,11	1,09	2,11	1,1	2,1	1,1
ОАЧУ	1,87	0,94	1,8	0,86	1,93	0,99

⁶ Перевірка здійснена на основі U-критерію Мана-Уїтні, позаяк розподіли ознак відрізняються від нормальних на рівні $p < 0,001$ (розбіжності визначено з використанням тесту Колмогорова–Смирнова).

є не надто яскравими, хоча статистично значущими для більшості розглянутих питань. Виняток становлять оцінки важливості аскриптивних чинників (обидва показники – і ОАЧУ, і ОСУ) та хорошої освіти (ОХОУ) для досягнення успіху. Стосовно інших уявлень спостерігається дещо сильніша підтримка сільськими мешканцями регулювання Урядом нерівності у доходах, визначення заробітку змістом роботи та врахування соціальних чинників при встановленні його розміру та орієнтація на наполегливу працю. Міські жителі трохи більше поцінують соціальний капітал, хорошу освіту батьків та власну амбітність як фактори життєвого успіху.

Переходячи безпосередньо до розгляду зв'язків між різними вимірами позицій індивідів у соціальному просторі, загалом цей механізм для обох типів поселень можна подати так. Соціальне походження визначає соціоекономічну позицію індивіда, яка, своєю чергою, зумовлює суб'єктивний соціальний статус, обидва ці виміри позиції індивіда у соціальному просторі здійснюють вплив на його орієнтації стосовно чинників розподілу соціальних благ.

Перевірка описаного припущення здійснювалася методом побудови моделей структурних рівнянь (Structural equation models, SEM)⁷. При цьому як змінні моделі спочатку було обрано ті з зазначених уявлень про ідеальні та реальні чинники розподілу соціальних ресурсів, які були значуще скорельованими принаймні з одним із показників позиції індивіда у соціальному просторі. У фінальних моделях як для міського, так і для сільського населення було залишено ті змінні, шляхи між якими були статистично значущими. Навантаження залишків на показники структурної моделі при обрахунку її параметрів були визначені рівними одиниці.

У результаті при специфікації моделі для міського населення було використано такі показники:

⁷ Побудова шляхової діаграми та обрахунок її параметрів здійснювалися у Amos Graphics.

- БСЕІ – соціоекономічний індекс батька;
- МСЕІ – соціоекономічний індекс матері;
- РСЕІ – соціоекономічний індекс респондента;
- ГСС – груповий соціальний статус;
- ІСС – індивідуальний соціальний статус;
- ОРП – орієнтація на редистрибутивну політику;
- e1 - e4 – залишки моделі.

До моделі, розрахованої для сільського населення, було включено такі змінні, як:

- БСЕІ – соціоекономічний індекс батька;
- МСЕІ – соціоекономічний індекс матері;
- РСЕІ – соціоекономічний індекс респондента;
- ГСС – груповий соціальний статус;
- ІСС – індивідуальний соціальний статус;
- ОНПУ – орієнтація на наполегливу працю як чинник успіху;
- ОСКУ – орієнтація на соціальний капітал як чинник успіху;
- e1 - e4 – залишки моделі.

Шкали спостережуваних змінних в обох моделях мають прямий ключ.

Загалом, у процесі аналізу висхідне припущення щодо зв'язків між описаними змінними, які характеризують позицію індивіда у соціальному просторі, лише частково підтвердилося як для міського населення, так і для сільського. Так, в обох моделях відсутній значущий вплив об'єктивного соціального статусу на орієнтації індивідів, а самі переліки структурно зумовлених орієнтацій відрізняються для різних типів поселень. На *рисунках 1* та *2* подано діаграми, де наведені стандартизовані значення шляхових навантажень (усі коефіцієнти значущі на рівні $p < 0,05$) та залишків для обох рекурсивних моделей.

Перша модель (*рисунок 1*) значуще не відрізняється від емпіричних даних (значущість відмінностей перевірено з застосуванням критерію χ^2 , де $\chi^2 = 7,631$; $p = 0,266$; $df = 6$). Інші показники якості моделі також свідчать про її високу відповідність даним: $\text{ratio} (\chi^2 / df) = 1,272$; RMSEA

(Root Mean Square Error of Approximation) = 0,017, ймовірність одержати вказане вибіркове значення показника $p = 0,956$; CFI (Comparative Fit Index) = 0,999. Друга модель (рисунк 2) також має високу відповідність емпіричним даним, про що свідчать основні показники її якості ($\chi^2 = 16,594$; $p = 0,055$; $df = 9$; $\text{ratio} (\chi^2 / df) = 1,844$; $\text{RMSEA} = 0,028$ ($p = 0,963$); $\text{CFI} = 0,995$).

Коментуючи одержані моделі, зазначимо, що для міського населення (рисунк 1) було зафіксовано прямий вплив походження як на соціоекономічний статус самого респондента, який підвищувався при збільшенні значень аналогічних показників у батька та матері, так і на місце мігрувати індивіда на соціальній драбині, яке прямо залежало від соціоекономічного статусу його матері. Своєю чергою, зростання соціоекономічного статусу респондента зумовлює вищі значення обох показників суб'єктивного соціального статусу, при цьому позиція мігрувати прямо впливає на індивідуальну позицію на соціальній драбині.

З-поміж усіх розглянутих орієнтацій населення на певні форми розподілу соціальних благ зумовленість соціоструктурними чинниками було відзначено лише для орієнтації на редистрибутивну політику Уряду. Зростання групового соціального статусу призводить до її збільшення, тоді як індивідуального – до зменшення. Однак загалом означеними предикторами пояснюється лише 3,5% варіації показника відповідної орієнтації. Щодо інших ендогенних змінних моделі, то найвищий відсоток прогнозу їхньої варіації було одержано для індивідуального суб'єктивного статусу індивіда (53,6%), для соціоекономічного індексу респондента та групового соціального статусу він є нижчим і становить, відповідно, 14,1% та 7,6%.

Для сільського населення характер зв'язків між змінними виявився дещо відмінним від виявленого для містян. Так, при збереженні впливу походження на соціоекономічний статус індивіда, а цього останнього на показники суб'єктивного соціального статусу, подібно до зафіксованих у попередній моделі, було відзначено зумовленість



Рисунок 1. Зв'язки між показниками позиції індивіда у соціальному просторі (для міського населення)

Курсивом виділені значення залишків.

Обведені рамкою та виділені жирним шрифтом стандартизовані шляхові коефіцієнти моделі.

індивідуального суб'єктивного соціального статусу позицією батьків: відповідні зв'язки є вельми слабкими, хоча і значущими. У другій моделі, як і у першій, спостерігається вплив позиції матері на соціальний статус ми-групи респондента.

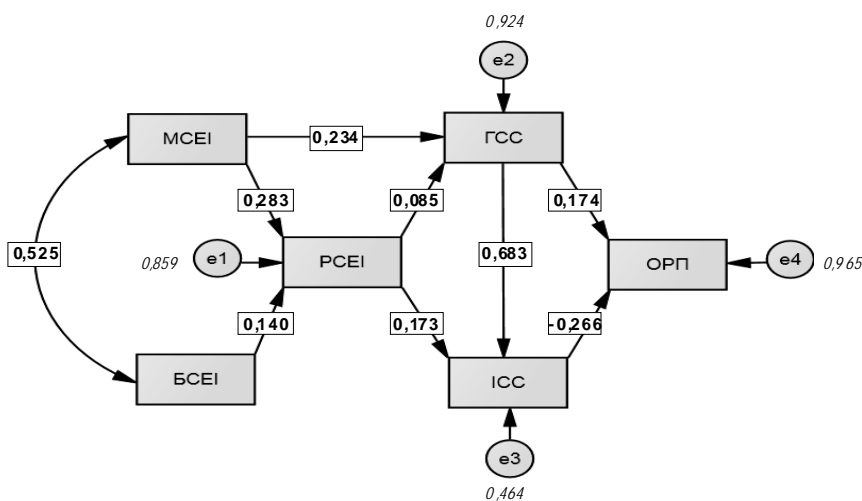
До орієнтацій, зумовлених місцем індивіда у соціальному просторі, за результатами аналізу було віднесено дві: бачення як чинників успіху соціального капіталу та наполегливої праці. При цьому з позицією батька вони мають слабкий прямий зв'язок, а з індивідуальним суб'єктивним соціальним статусом – зворотний, тоді як позиція ми-групи індивіда вони значуще не пов'язані взагалі. Так само, як і для першої моделі, відсоток поясненої дис-



Рисунок 2. Зв'язки між показниками позиції індивіда у соціальному просторі (для сільського населення)

Курсивом виділені значення залишків.

Обведені рамкою та виділені жирним шрифтом – стандартизовані шляхові коефіцієнти моделі.

персії показників незначний – для орієнтації на наполегливу працю як запоруку успіху він становить 2,1%, для орієнтації на соціальний капітал – 2,6%. Частка поясненої варіації є найвищою у індивідуального соціального статусу (59,1%), меншою у соціоекономічного індексу респондента (8,6%) та позиції ми-групи (5,2%).

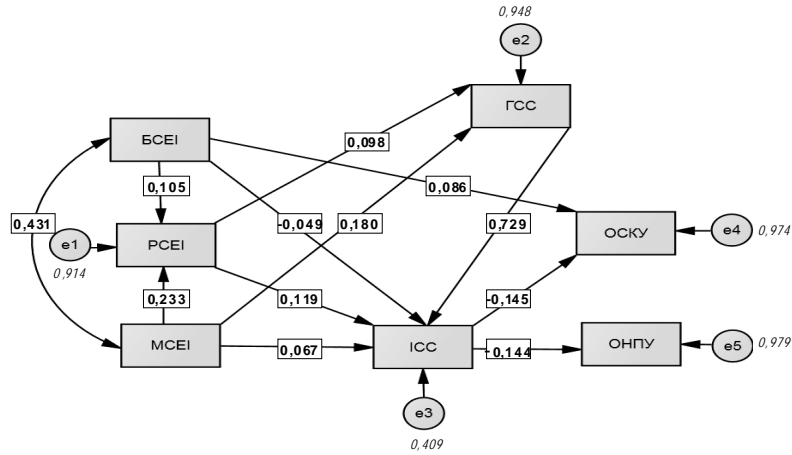
Підсумовуючи, констатуємо наявність зв'язків між окремими показниками позиції індивіда у соціальному просторі, характер яких має низку поселенських відмінностей. Описуючи їх, відзначимо таке.

Містяни мають значуще вищі, аніж сільське населення, значення показників власної позиції у соціальному просторі, що стосується і соціоекономічного індексу і групового та індивідуального соціальних статусів.

➤ Існують певні поселенські відмінності і в уявленнях населення щодо чинників розподілу благ у соціумі. Так, жителі сіл більше зорієнтовані на редистрибутивну по-

літику Уряду, надають значення змістовним і соціальним чинникам розміру заробітку та вважають наполегливу працю важливою для досягнення життєвого успіху. Міське населення дещо більш схильне розглядати наявність амбіцій, освічених батьків та соціального капіталу як передумови успішності. Однак перелічені відмінності є не надто суттєвими, а у поцінюванні освіти та наданні невеликої ваги аскриптивним характеристикам як підґрунтя для власних здобутків респонденти з різних типів поселень однотайні.

➤ Для обох типів поселень спостерігається зумовленість як соціоекономічного статусу індивіда, так і його суб'єктивного соціального статусу походженням. І позиція індивіда, і його ми-групи на соціальній драбині зазнають впливу його соціоекономічного статусу, а місце ми-групи індивіда у соціальній ієрархії визначає його самоідентифікацію у просторі нерівностей.

➤ Поселенські відмінності у характері зв'язків між різними вимірами позиції індивіда проявляються передусім у виразнішому впливі походження на показники суб'єктивного соціального статусу в сільського населення: його зазнають як індивідуальна, так і групова позиції на соціальній драбині, при цьому на першу також впливає соціоекономічний статус батька. Крім того, для різних типів поселень не збігаються набори структурно зумовлених орієнтацій на певний спосіб розподілу суспільних благ: для міст характерною є орієнтація на соціальний капітал та на наполегливу працю для досягнення успіху, а для сільської місцевості – очікування редистрибутивної політики з боку Уряду.

➤ Припущення щодо існування впливу позиції індивіда у просторі нерівностей на його основні уявлення стосовно легітимності відтворення її наявних станів підтверджується лише частково. Для обох типів поселень структурні чинники пояснюють вельми незначну частку варіації таких орієнтацій (близько 3%).

Література

1. *Güveli A.* Patterns of Intergenerational Mobility of the Old and New Middle Classes in a Post-Industrial Society: Netherlands 1970 – 2006 / Ayse Güveli, Ruud Luijkx, Harry B. G. Ganzeboom // *Social Science Research*. – 2012. – Vol. 41, № 2. – P. 224–241.
2. *Оксамитна С.* Міжгенераційна класова та освітня мобільність / Оксамитна С. – К. : НаУКМА ; Аграр Медіа Груп, 2011. – 287 с.
3. *Di Tella R.* Happiness Adaptation to Income and to Status in an Individual Panel / Rafael Di Tella, John Haisken-De New, Robert MacCulloch // *NBER Working Paper Series*. – 2007. – Working Paper 13159. – 38p.
4. *Koster F.* The Institutional Embeddedness of Social Capital: A Multilevel Investigation across 24 European Countries / Ferry Koster, Jeroen Bruggeman // *Policy and Politics*. – 2008. – Vol. 36, № 3. – P. 397–412.
5. *Малиш Л.О.* Престиж професії міського та сільського населення різних країн / Л.О.Малиш // *Вісник Харківського національного університету імені В.Н.Каразіна. Серія: “Соціологічні дослідження сучасного суспільства: методологія, теорія, методи”*. – 2013. – № 1045. – С. 139–145.
6. *Schröder H.* Measuring and Modeling Level of Education in European Societies / Heike Schröder, Harry B.G. Ganzeboom // *European Sociological Review*. – 2013. – Vol. 29, № 6. – P. 1–18.
7. *Bar-Haim E.* Educational Opportunity, Employment, and Income: 1995–2008 / Eyal Bar-Haim, Carmel Blank, Yossi Shavit // *Policy Paper Series*. – 2013. – Policy Paper № 2013.09. – 20 p.
8. *Demakakos P.* Socioeconomic Status and Health: the Role of Subjective Social Status / Panayotes Demakakos, James Nazroo, Elizabeth Breeze, Michael Marmot // *Social Science and Medicine*. – 2008. – Vol. 67, № 2. – P. 330–340.
9. *Патракова А.* Структурные составляющие чувства места в социальной иерархии / Анжела Патракова // *Социология: теория, методы, маркетинг*. – 2008. – № 3. – С.119–135.
10. *Макеєв С.* Складні та простіші способи оцінювати стратифікованість суспільства / С.Макеєв // *Українське суспільство 1992–2013. Стан та динаміка змін. Соціологічний моніторинг*. – К. : Ін-т соціології НАН України, 2013. – С.183–189.

11. *Макеєв С.* Поселенська стратифікація життєвих шансів / С.Макеєв // Українське суспільство 1992–2006. Соціологічний моніторинг [за ред. В.Ворони, М.Шульги]. – К. : Ін-т соціології НАН України, 2007. – С.56–61.

12. *Беленок О.* Рівень життя в оцінках населення України (поселенські виміри) / О.Беленок // Українське суспільство 1992–2012. Стан та динаміка змін. Соціологічний моніторинг. – К. : Ін-т соціології НАН України, 2012. – С. 210–219.

13. *Матусевич В.* Поселенська структура як чинник соціальної диференціації / В.Матусевич // Українське суспільство 1992–2012. Стан та динаміка змін. Соціологічний моніторинг. – К. : Ін-т соціології НАН України, 2012. – С.220–237.

14. *Малиш Л.О.* Чинники першої класової належності українців / Л.О.Малиш // Наукові записки НаУКМА. – Соціологічні науки. – 2013. – Т.148. – С.15–22.

15. *Ganzeboom H.B.G.* A Standard International Socio-Economic Index of Occupational Status / Harry B.G. Ganzeboom, Paul M. De Graaf, Donald J.Treiman // Social Science Research. – 1992. – Vol. 21, № 1. – P.1–56.

16. *Молодь України: від освіти до праці* / [Оксамитна С., Виноградов О., Малиш Л., Марценюк Т.] ; за ред. С.Оксамитної. – К. : ВПЦ НаУКМА, 2010. – 202 с.

17. *Соціальні структури і особистість: дослідження Мелвіна Л.Кона і його співпрацівників* [пер. з англ. за наук. ред. В.Є.Хмелька]. – К. : Вид. дім “Києво-Могилянська академія”, 2007. – 558 с.